

บทที่ 4

ผลการวิเคราะห์ข้อมูลและผลการพัฒนา

งานวิจัยเรื่องกลยุทธ์บนเว็บเพื่อการสื่อสารสุขภาพท้องถิ่นกับประชาชนในสามจังหวัดชายแดนภาคใต้เป็นงานวิจัยเชิงพัฒนา เพื่อค้นหารูปแบบเว็บไซต์ที่เหมาะสมในการนำเสนอสารสนเทศด้านสุขภาพในบริบทพื้นที่สามจังหวัดชายแดนภาคใต้ ผู้วิจัยนำเสนอผลการศึกษาเป็น 3 ประเด็น ได้แก่ ผลการสำรวจคุณลักษณะของเว็บไซต์สารสนเทศและการสื่อสารสุขภาพ ผลการศึกษาความคิดเห็นต่อเกี่ยวกับรูปแบบและเนื้อหาของเว็บไซต์สารสนเทศและการสื่อสารสุขภาพของประชาชนในพื้นที่สามจังหวัดชายแดนภาคใต้และสถิติที่เกี่ยวข้อง และผลการประเมินเว็บไซต์สารสนเทศและการสื่อสารสุขภาพสำหรับประชาชนในสามจังหวัดชายแดนภาคใต้ ซึ่งเป็นผลจากการศึกษาในแต่ละขั้นตอนการดำเนินการวิจัย และนำเสนอรูปแบบเว็บไซต์สารสนเทศเพื่อการสื่อสารสุขภาพท้องถิ่นที่เหมาะสมกับประชาชนในสามจังหวัดชายแดนภาคใต้ในบริบทสังคมพหุวัฒนธรรม ดังภาพ



ภาพที่ 4 ขั้นตอนการดำเนินการวิจัย

ผลการสำรวจคุณลักษณะของเว็บไซต์สารสนเทศและการสื่อสารสุขภาพ

ผลการสำรวจคุณลักษณะของเว็บไซต์สารสนเทศและการสื่อสารสุขภาพ จำนวน 10 เว็บไซต์ เพื่อเป็นกรอบแนวคิดในการพัฒนาเว็บไซต์นำเสนอข้อมูลด้านสุขภาพ ผลการศึกษา ดังนี้

1. กลยุทธ์ด้านเนื้อหา

1.1 การแสดงชื่อเจ้าของเนื้อหา

เว็บไซต์ส่วนใหญ่แสดงชื่อเจ้าของเนื้อหา คิดเป็นร้อยละ 90 และร้อยละ 10 ไม่แสดงชื่อเจ้าของเนื้อหา การนำเสนอข้อมูลเจ้าของเนื้อหาแสดงออกถึงความรับผิดชอบ เพื่อสร้างความมั่นใจให้กับผู้ใช้ข้อมูลนั้น การแสดงชื่อเจ้าของเนื้อหารวมทั้งรายละเอียดของเจ้าเนื้อหาเป็นวิธีการหนึ่งที่ใช้ในการสร้างความน่าเชื่อถือของเนื้อหา ทั้งนี้ผู้เขียนควรเป็นผู้เชี่ยวชาญด้านสุขภาพด้วย

1.2 การแสดงวันเวลาในการสร้างเนื้อหา

เว็บไซต์ส่วนใหญ่แสดงวันเวลาในการสร้างเนื้อหา คิดเป็นร้อยละ 90 และร้อยละ 10 ไม่มีการแสดงวันเวลาในการสร้างเนื้อหา การแสดงวันเวลาในการสร้างเนื้อหาเพื่อให้ผู้เชื่อมั่นใจว่าข้อมูลนั้นเป็นปัจจุบันทันสมัย เนื่องจากข้อมูลด้านสุขภาพมีการเปลี่ยนแปลงอย่างรวดเร็ว

1.3 การระบุแหล่งข้อมูลอ้างอิง

เว็บไซต์ส่วนใหญ่มีการระบุแหล่งข้อมูลอ้างอิง คิดเป็นร้อยละ 90 และร้อยละ 10 ไม่มีการระบุแหล่งข้อมูลอ้างอิง การระบุแหล่งข้อมูลอ้างอิงอย่างชัดเจน เพื่อให้ผู้เชื่อมั่นใจว่าข้อมูลนั้นมีที่มาน่าเชื่อถือ และมีหลักฐานเอกสารที่ตรวจสอบได้รองรับข้อมูลนั้น

1.4 หลักการจัดหมวดหมู่

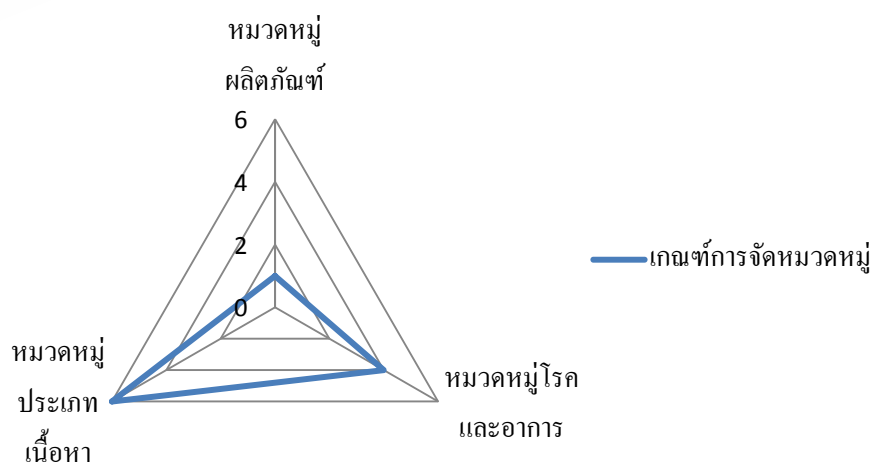

แผนภาพที่ 1 หลักการจัดหมวดหมู่ของเว็บไซต์

การจัดหมวดหมู่ที่นิยมมากที่สุดคือ การจัดหมวดหมู่ตามประเภทเนื้อหา คิดเป็นร้อยละ 55 กล่าวคือ เว็บไซต์จะมีประเภทเนื้อหาหลากหลายรูปแบบ เช่น บทความ สื่อมัลติมีเดีย สื่อสิ่งพิมพ์ เป็นต้น ซึ่งส่วนใหญ่เป็นเว็บไซต์องค์กรด้านสุขภาพของภาครัฐจำนวน 6 เว็บไซต์ รองลงมาคือ จัดหมวดหมู่ตามโรคและอาการ คิดเป็นร้อยละ 36 กล่าวคือ จัดหมวดหมู่ตามระบบอวัยวะของร่างกาย เช่น ระบบหายใจ ระบบไหลเวียนโลหิต ระบบขับถ่าย เป็นต้น จำนวน 4 เว็บไซต์ และมี 1 เว็บไซต์ จัดหมวดหมู่ตามประเภทผลิตภัณฑ์สุขภาพ คิดเป็นร้อยละ 9 การจัดหมวดหมู่ในเว็บไซต์จะสอดคล้อง วัตถุประสงค์และเป้าหมายของเว็บไซต์ เช่น เว็บไซต์ต่างประเทศทั้ง 3 เว็บไซต์ใช้การจัดหมวดหมู่ตามโรคและอาการ เนื่องจากต้องการสื่อสารกับผู้ใช้เว็บไซต์เรื่องโรคและปัญหาสุขภาพเป็นหลัก

1.5 การจัดลำดับแสดงเนื้อหา

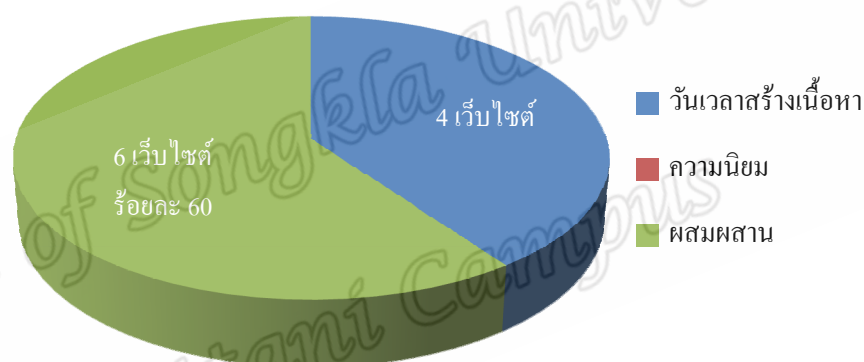

แผนภาพที่ 2 การจัดลำดับแสดงเนื้อหา

การจัดลำดับเนื้อหาที่นำเสนอในหน้าเว็บไซต์ เจ้าของเว็บไซต์หรือหน่วยงานรับผิดชอบนิยมใช้การจัดลำดับแสดงเนื้อหาสองลักษณะควบคู่กันคือ วันเวลาสร้างเนื้อหาและความนิยมในการเข้าชมเนื้อหา คิดเป็นร้อยละ 60 และร้อยละ 40 จัดลำดับแสดงเนื้อหาตามวันเวลาสร้างเนื้อหาเพียงอย่างเดียว การจัดลำดับเนื้อหาตามความนิยมใช้เพื่อเป็นทางเลือกในการเข้าถึงเนื้อหาที่กำลังอยู่ในสนใจของผู้ชมขณะนั้น

1.6. ประเด็นการนำเสนอเนื้อหา

1.6.1 ประเด็นการสร้างเสริมสุขภาพ

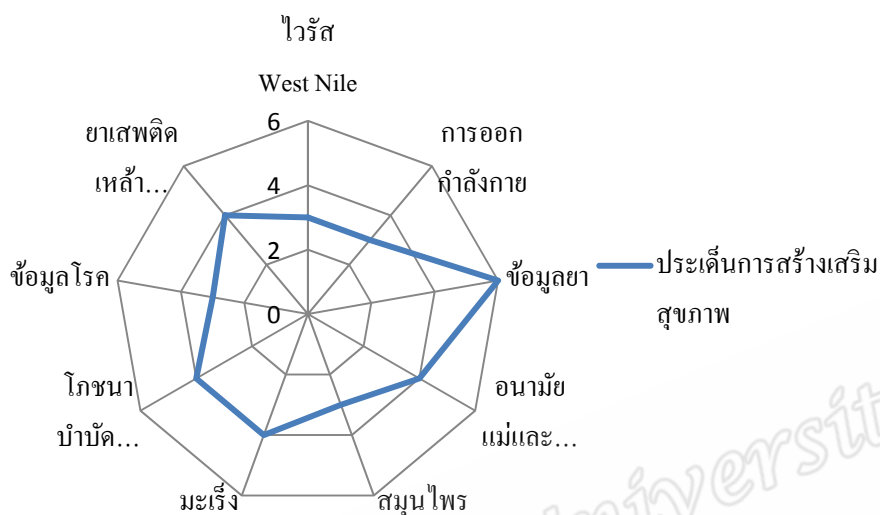

แผนภาพที่ 3 ประเด็นการสร้างเสริมสุขภาพ

เว็บไซต์ส่วนใหญ่มีประเด็นการสร้างเสริมสุขภาพที่นิยมมากที่สุดคือ ข้อมูลยา คิดเป็นร้อยละ 18 รองลงมาคือ โภชนาบำบัด อาหารสุขภาพ ยาเสพติด เหล้า บุหรี่ และมะเร็ง คิดเป็นร้อยละ 12 เท่ากัน และข้อมูลโรค สมุนไพร การออกกำลังกาย และไวรัส West Nile คิดเป็นร้อยละ 9

1.6.2 ประเด็นการป้องกัน ดูแลสุขภาพ

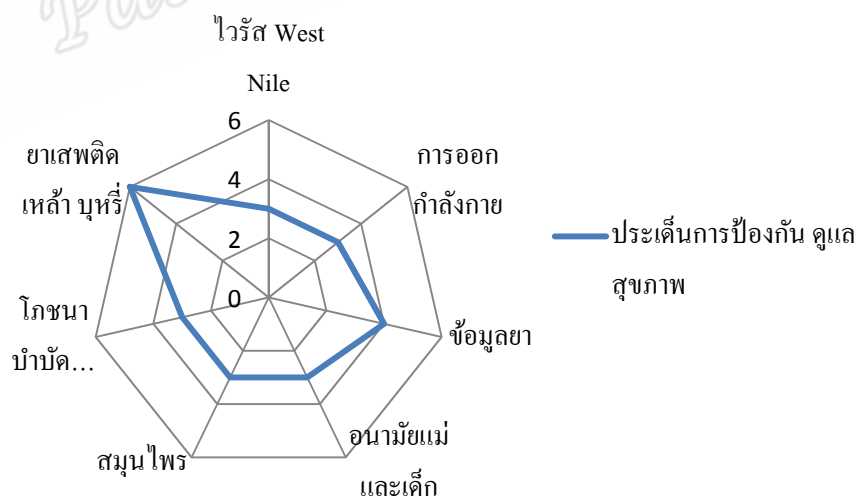

แผนภาพที่ 4 ประเด็นการป้องกัน ดูแลสุขภาพ

เว็บไซต์ส่วนใหญ่มีประเด็นการป้องกันดูแลสุขภาพที่นิยมมากที่สุดคือ ยาเสพติด เหล้า บุหรี่ คิดเป็นร้อยละ 24 และรองลงมาคือ การนำเสนอข้อมูลยา คิดเป็นร้อยละ 16 และโภชนา บำบัดอาหารสุขภาพ สมุนไพร อนามัยแม่และเด็ก การออกกำลังกาย และไวรัส West Nile คิดเป็น ร้อยละ 12 เท่ากัน

1.6.3 ประเด็นการฟื้นฟูสุขภาพ

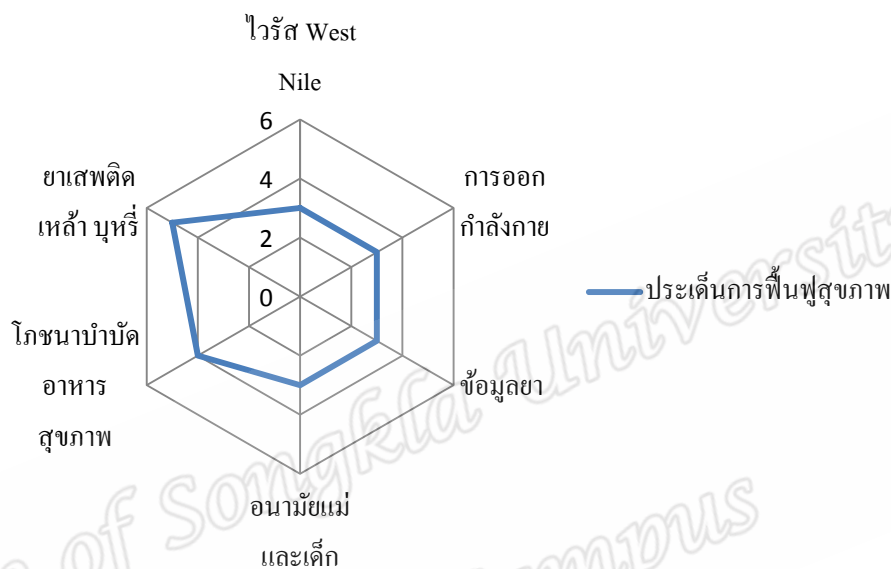

แผนภาพที่ 5 ประเด็นการรักษาฟื้นฟูสุขภาพ

เว็บไซต์ส่วนใหญ่มีประเด็นการฟื้นฟูสุขภาพที่นิยมมากที่สุดคือ ยาเสพติด เหล้า บุหรี่ คิดเป็นร้อยละ 24 รองลงมาคือ โภชนาบำบัดอาหารสุขภาพ คิดเป็นร้อยละ 19 และข้อมูลยา การออกกำลังกาย อนามัยแม่และเด็ก และไวรัส West Nile คิดเป็นร้อยละ 14 เท่ากัน

2. กลยุทธ์ด้านการออกแบบส่วนนำและข้อมูลเว็บไซต์

2.1 การนำเสนอข้อมูลเว็บไซต์

2.1.1 ข้อมูลเกี่ยวกับเจ้าของเว็บไซต์หรือหน่วยงานรับผิดชอบ ซึ่งเป็นการแสดงออกถึงความรับผิดชอบต่อเว็บไซต์ จากการสำรวจพบว่าทุกเว็บไซต์มีการระบุผู้รับผิดชอบทุกเว็บไซต์

2.1.2 การนำเสนอวัตถุประสงค์ของเว็บไซต์

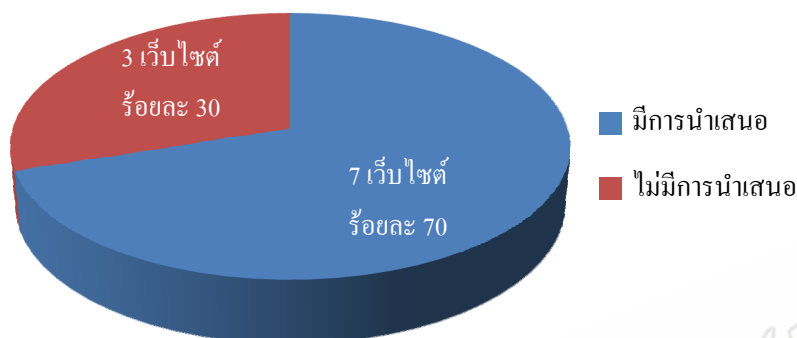

แผนภาพที่ 6 การนำเสนอวัตถุประสงค์ของเว็บไซต์

เว็บไซต์ส่วนใหญ่นำเสนอวัตถุประสงค์ของเว็บไซต์ คิดเป็นร้อยละ 70 และร้อยละ 30 ไม่ได้นำเสนอวัตถุประสงค์ของเว็บไซต์ การให้ข้อมูลในส่วนนี้ ตลอดจนนโยบาย กติกา ข้อตกลงต่างๆ ล้วนมีความสำคัญในการสร้างความเข้าใจให้กับผู้ใช้เว็บไซต์

3. กลยุทธ์ด้านการออกแบบกราฟิก

3.1 หน้าแรก (home page)

3.1.1 โครงสร้าง (layout)

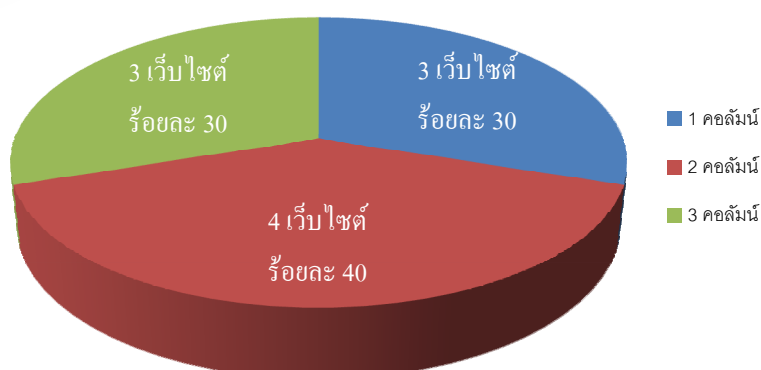

แผนภาพที่ 7 โครงสร้างหน้าแรก

เว็บไซต์ส่วนใหญ่ใช้โครงร่างหน้าแรกแบบ 2 คอลัมน์มากที่สุด คิดเป็นร้อยละ 40 และร้อยละ 30 เป็นแบบ 3 คอลัมน์ และ 1 คอลัมน์ เมนูหลักอยู่ด้านบน และเมนูรองอยู่ด้านซ้ายมือ การออกแบบโครงร่างแบบ 2 คอลัมน์ ทำให้มีพื้นที่สำหรับจัดวางเนื้อหาได้มากขึ้น

3.1.2 สีตัวอักษร

3.1.2.1 สีหัวเรื่อง

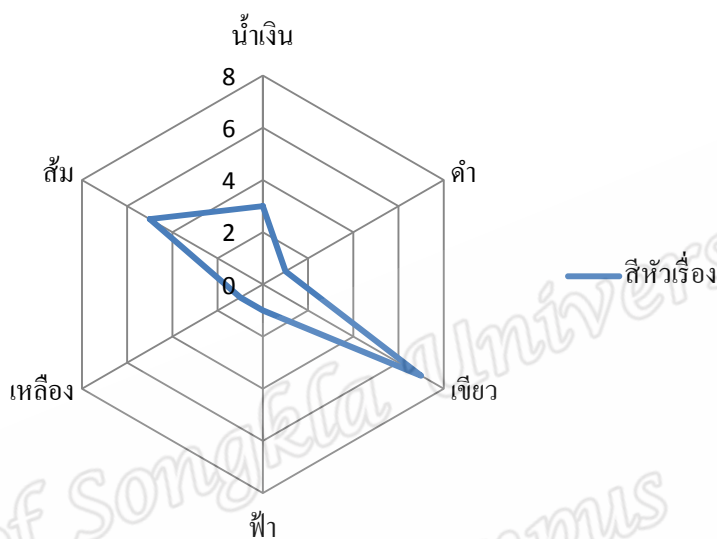

แผนภาพที่ 8 สีหัวเรื่อง

สีหัวเรื่องที่เว็บไซต์นิยมใช้มากที่สุดคือสีเขียว คิดเป็นร้อยละ 39 รองลงมาคือ สีส้มและสีน้ำเงิน คิดเป็นร้อยละ 28 และ 17 ตามลำดับ

3.1.2.2 สีเนื้อหา

สีเนื้อหาที่เว็บไซต์นิยมใช้เป็นมากที่สุดคือ สีดำ คิดเป็นร้อยละ 90 และสีเขียว คิดเป็นร้อยละ 10

3.1.2.3 สีส้มและเมนู

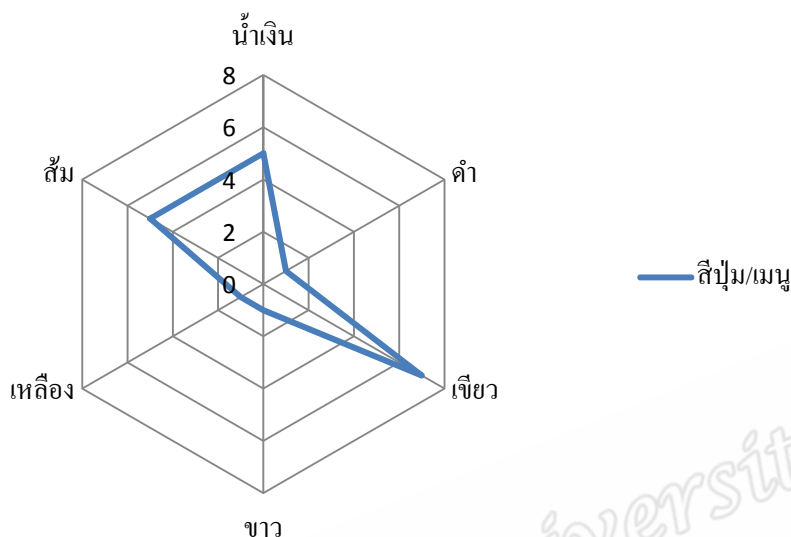

แผนภาพที่ 9 สีส้มและเมนู

สีส้มและเมนูที่เว็บไซต์นิยมใช้มากที่สุดคือ สีเจ็ว คิดเป็นร้อยละ 35 และสีน้ำเงิน คิดเป็นร้อยละ 25 เท่ากัน สีส้มและเมนูมักใช้สีที่สอดคล้องกับสีหัวเรื่อง เว็บไซต์ต่างประเทศนิยมใช้สีน้ำเงินฟ้าและสีเจ็วเป็นส่วนใหญ่ ส่วนเว็บไซต์ในประเทศ จะนิยมใช้สีเจ็วและสีส้มเป็นส่วนใหญ่

3.1.2.4 พื้นหลัง

สีพื้นหลังที่เว็บไซต์นิยมใช้มากที่สุดคือ สีขาว (ขาวเทา) คิดเป็นร้อยละ 82 รองลงมาคือ สีเจ็ว และสีฟ้า คิดเป็นร้อยละ 9 เท่ากัน สีพื้นหลังนิยมใช้สีขาวเนื่องจากช่วยให้อ่านง่าย สะอาดตา และดูน่าเชื่อถือ

3.1.3 ชนิดตัวอักษร

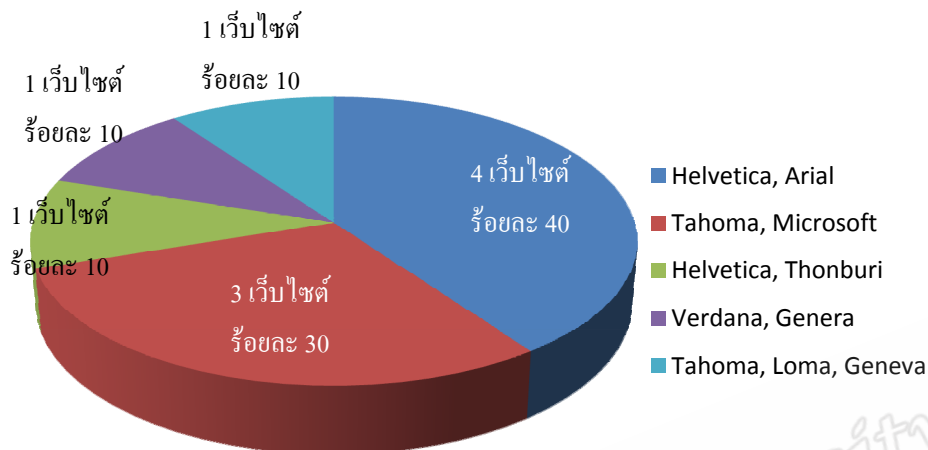

แผนภาพที่ 10 ชนิดตัวอักษร

ชนิดตัวอักษรที่เว็บไซต์นิยมใช้มากที่สุดคือ ชนิดตัวอักษรตระกูล Helvetica, Arial คิดเป็นร้อยละ 40 และร้อยละ 30 ใช้ชนิดตัวอักษรตระกูล Tahoma, Microsoft serif เว็บไซต์ต่างประเทศนิยมใช้ตัวอักษรตระกูล Helvetica, Arial ทั้ง 3 เว็บไซต์ ส่วนเว็บไซต์ในประเทศใช้ตัวอักษรตระกูล Helvetica, Arial อยู่ 2 เว็บไซต์

3.1.4 ภาพประกอบเนื้อหาและภาพกราฟิก

3.1.4.1 ขนาดภาพประกอบเนื้อหาและกราฟิก

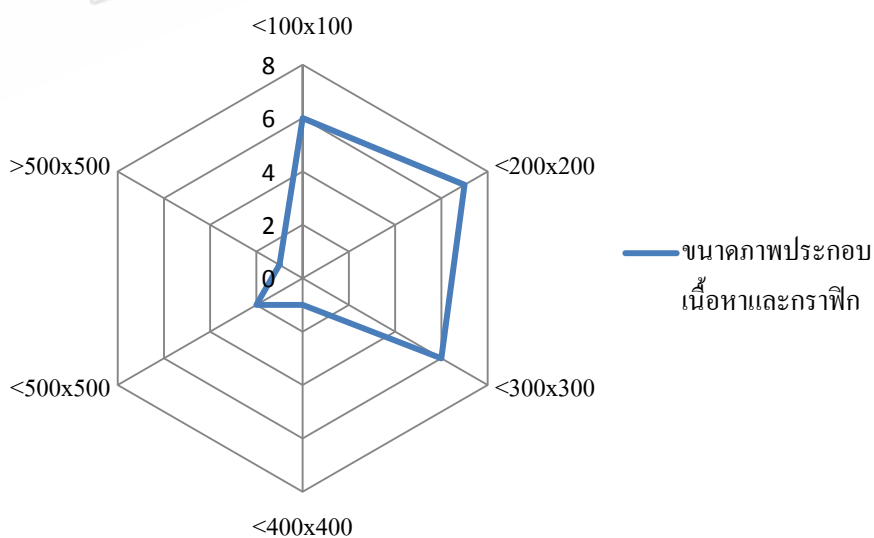

แผนภาพที่ 11 ขนาดภาพประกอบเนื้อหาและกราฟิก

ขนาดของภาพประกอบเนื้อหาและภาพกราฟิกที่เว็บไซต์นิยมใช้มากที่สุด คือขนาดน้อยกว่า 200x200 พิกเซล คิดเป็นร้อยละ 33 รองลงมาคือ ขนาดน้อยกว่า 100x100 พิกเซล และขนาดน้อยกว่า 300x300 พิกเซล คิดเป็นร้อยละ 29 เท่ากัน

3.1.4.2 ขนาดไฟล์ภาพประกอบเนื้อหาและกราฟิก

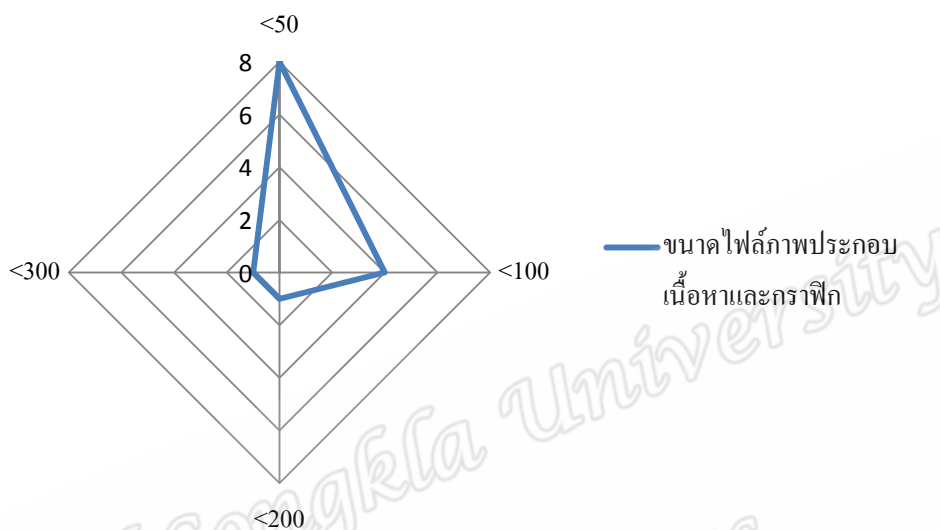

แผนภาพที่ 12 ขนาดไฟล์ภาพประกอบเนื้อหาและกราฟิกหน้าแรก

ขนาดไฟล์ภาพประกอบเนื้อหาและภาพกราฟิกที่เว็บไซต์นิยมใช้มากที่สุด คือ น้อยกว่า 50 กิโลไบต์ คิดเป็นร้อยละ 57 และขนาดน้อยกว่า 100 กิโลไบต์ คิดเป็นร้อยละ 29 การใช้ไฟล์ขนาดเล็กทำให้ใช้เวลาในการดาวน์โหลดหน้าเว็บเพจน้อย เพื่อให้ผู้ใช้รอนานเกินไป

3.1.5 เสียง วิดีโอ และแอนิเมชัน

3.1.5.1 ขนาดเสียง วิดีโอ และแอนิเมชัน

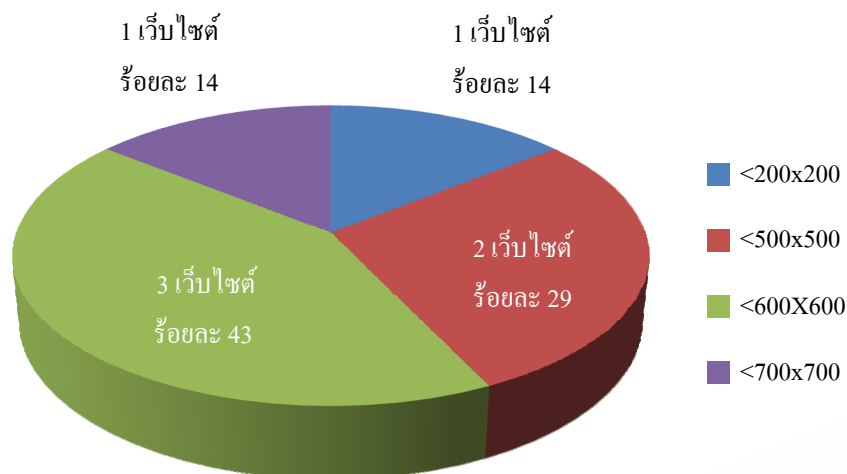

แผนภาพที่ 13 ขนาดเสียง วิดีโอ และแอนิเมชันหน้าแรก

ขนาดของเสียง วิดีโอ และแอนิเมชันที่เว็บไซต์นิยมใช้มากที่สุดคือ ขนาดน้อยกว่า 600x600 พิกเซล คิดเป็นร้อยละ 43 และร้อยละ 29 ขนาดน้อยกว่า 500x500 พิกเซล นิยมใช้ YouTube ในการอัปโหลด แล้วนำมาแสดงในหน้าเว็บไซต์ อย่างไรก็ตามบางเว็บไซต์ไม่มีการนำเสนอเสียง วิดีโอ และแอนิเมชัน

3.1.6 โฆษณา

เว็บไซต์ส่วนใหญ่ไม่มีโฆษณาบนเว็บไซต์ คิดเป็นร้อยละ 80 ส่วนเว็บไซต์ที่มีโฆษณาบนเว็บไซต์ คิดเป็นร้อยละ 20 เว็บไซต์ การไม่มีโฆษณาบนเว็บไซต์แสดงถึงเจตนาอัน โปร่งใสของเว็บไซต์ในการนำเสนอเนื้อหา

3.2 หน้าเนื้อหา

3.2.1 โครงร่าง (layout)

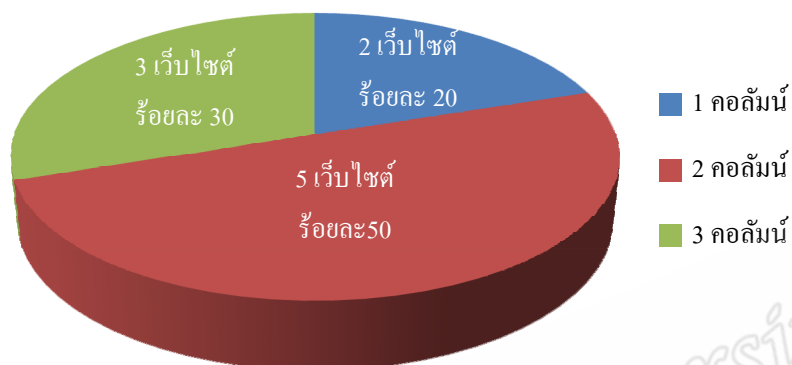

แผนภาพที่ 14 โครงร่างหน้าเนื้อหา

โครงร่างหน้าเนื้อหาที่เว็บไซต์นิยมใช้มากที่สุดคือ 2 คอลัมน์ คิดเป็นร้อยละ 50 ร้อยละ 30 ใช้แบบ 3 คอลัมน์ และร้อยละ 27 ใช้แบบ 1 คอลัมน์ เว็บไซต์ต่างประเทศนิยมแบ่งเป็น 3 คอลัมน์ทั้ง 3 เว็บไซต์ ทั้งนี้ก็มีโฆษณาในคอลัมน์ขวามือ เมนูหลักอยู่ด้านบน เมนูรองอยู่ด้านซ้ายมือ และเนื้อหาที่น่าสนใจอยู่ด้านล่าง

3.2.2 สีตัวอักษร

3.2.2.1 สีหัวเรื่อง

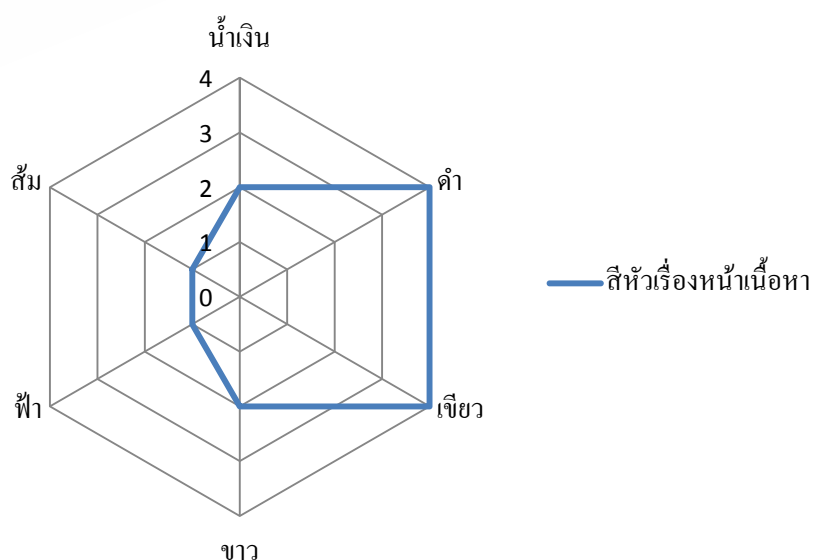

แผนภาพที่ 15 สีหัวเรื่องหน้าเนื้อหา

สีหัวเรื่องที่เว็บไซต์นิยมใช้มากที่สุดได้แก่ สีเขียว และสีดำ คิดเป็นร้อยละ 29 เท่ากัน รองลงมาได้แก่ สีน้ำเงิน และสีขาว คิดเป็นร้อยละ 14

3.2.2.2 สีเนื้อหา

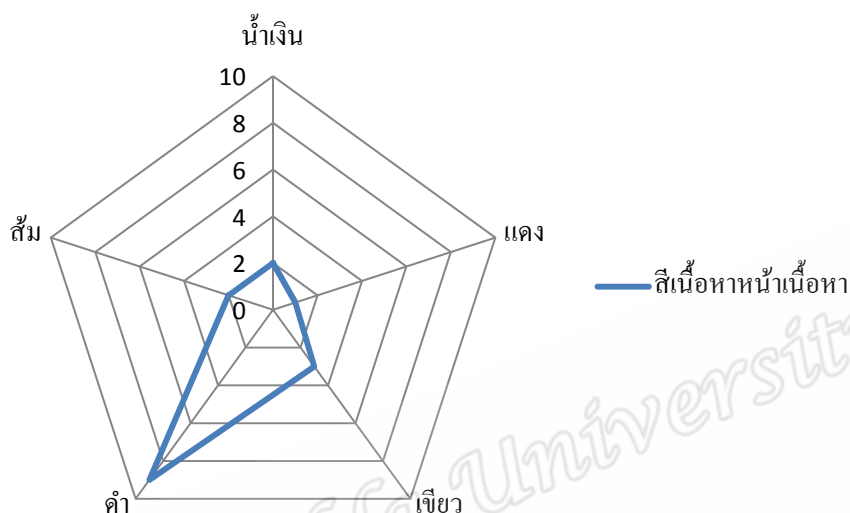

แผนภาพที่ 16 สีเนื้อหาหน้าเนื้อหา

สีเนื้อหาที่เว็บไซต์นิยมใช้มากที่สุดคือ สีดำ คิดเป็นร้อยละ 53 รองลงมาคือ สีเขียว คิดเป็นร้อยละ 18 สีดำนอกจากจะช่วยให้อ่านง่ายเมื่ออยู่บนพื้นหลังสีขาวแล้ว สีดำยังแสดงถึงความหนักแน่น น่าเชื่อถืออีกด้วย

3.2.2.3 สีปุ่มและเมนู

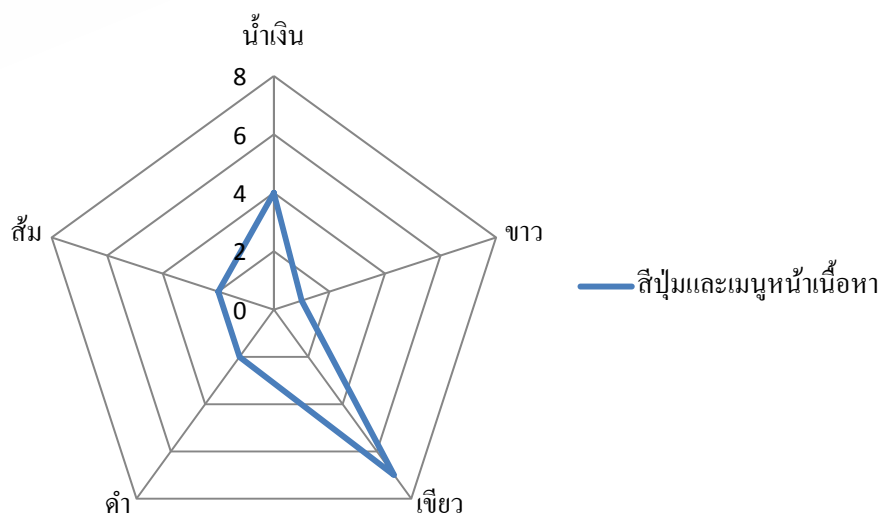

แผนภาพที่ 17 สีปุ่มและเมนูหน้าเนื้อหา

สีปุมและเมนูที่เว็บไซต์นิยมใช้มากที่สุดคือสีเขียว คิดเป็นร้อยละ 44 และสีน้ำเงิน คิดเป็นร้อยละ 25 สีปุมและเมนูมักใช้สีที่สอดคล้องกับสีหัวเรื่อง

3.2.2.4 พื้นหลัง

สีพื้นหลังที่เว็บไซต์นิยมใช้มากที่สุดคือ สีขาว (ขาวเทา) และสีเขียว สีพื้นหลังนิยมใช้สีขาวเนื่องจากช่วยให้อ่านง่าย สะอาดตา และดูน่าเชื่อถือ

3.2.3 ชนิดตัวอักษร

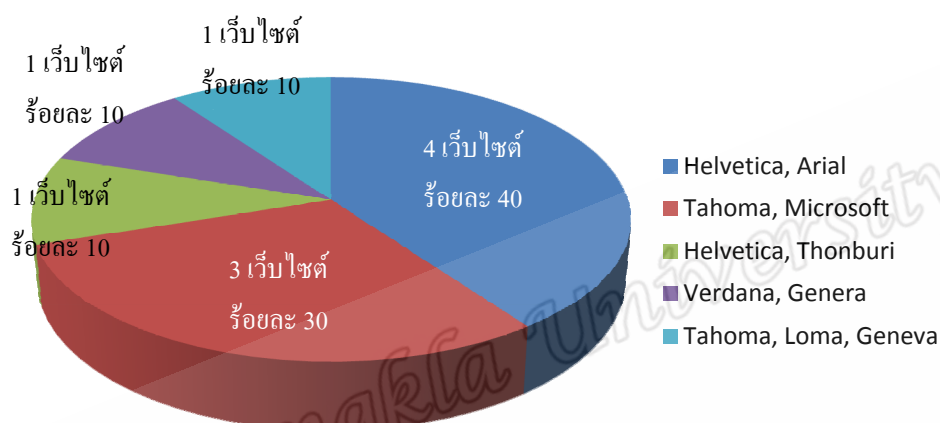

แผนภาพที่ 18 ชนิดตัวอักษรหน้าเนื้อหา

ชนิดตัวอักษรที่เว็บไซต์นิยมใช้มากที่สุดคือ ชนิดตัวอักษรตระกูล Helvetica, Arial คิดเป็นร้อยละ 40 และร้อยละ 30 ใช้ชนิดตัวอักษรตระกูล Tahoma, Microsoft serif เว็บไซต์ส่วนใหญ่ใช้ชนิดตัวอักษรเดียวกับหน้าแรก

3.2.4 ภาพประกอบเนื้อหาและภาพกราฟิก

3.2.4.1 ขนาดภาพประกอบเนื้อหาและภาพกราฟิก

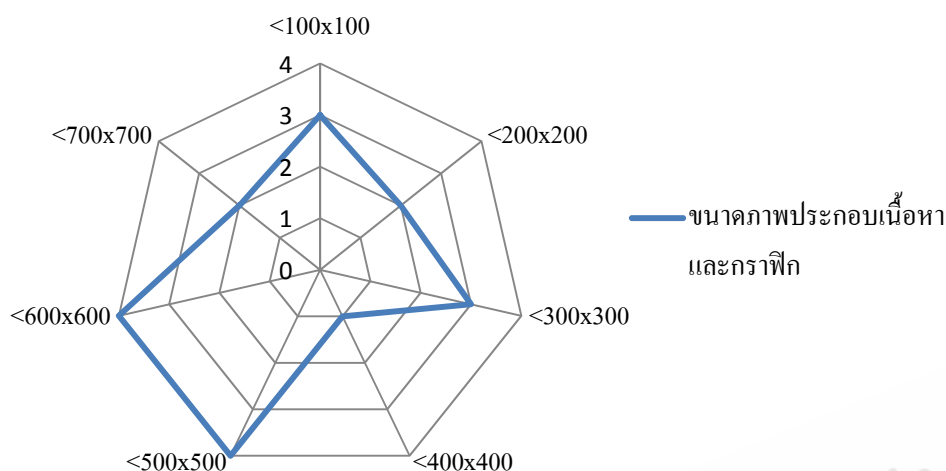

แผนภาพที่ 19 ขนาดภาพประกอบเนื้อหาและภาพกราฟิกหน้าเนื้อหา

ขนาดภาพประกอบเนื้อหาและภาพกราฟิกที่เว็บไซต์นิยมใช้มากที่สุดคือ ขนาดน้อยกว่า 500x500 พิกเซล และขนาดน้อยกว่า 600x600 พิกเซล คิดเป็นร้อยละ 25 เท่ากัน และ ขนาดน้อยกว่า 100x100 พิกเซล และขนาดน้อยกว่า 300x300 พิกเซล คิดเป็นร้อยละ 19 เท่ากัน ขนาดภาพประกอบเนื้อหาและภาพกราฟิกในหน้าเนื้อหาจะมีขนาดใหญ่กว่าหน้าแรก เนื่องจาก ต้องการให้เห็นรายละเอียดของภาพมากขึ้น ช่วยให้ง่ายในการทำความเข้าใจเนื้อหาอีกด้วย

3.2.4.2 ขนาดไฟล์ภาพประกอบเนื้อหาและภาพกราฟิก

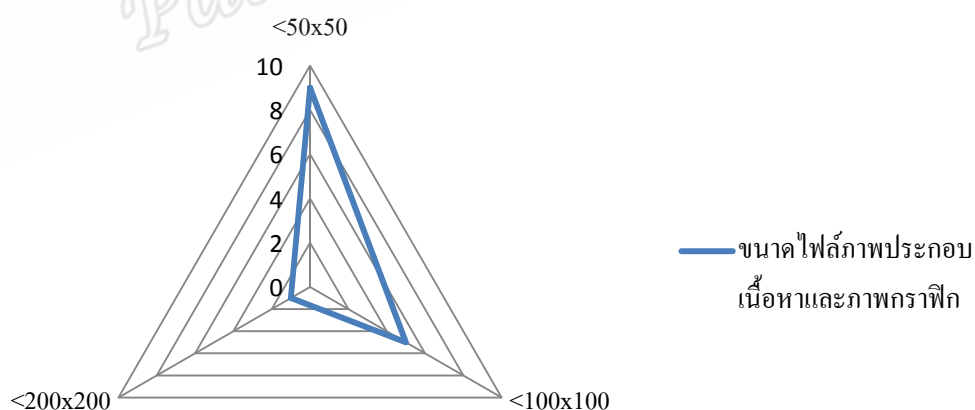

แผนภาพที่ 20 ขนาดไฟล์ภาพประกอบเนื้อหาและภาพกราฟิกหน้าเนื้อหา

ขนาดไฟล์ภาพประกอบเนื้อหาและภาพกราฟิกที่นิยมใช้มากที่สุดคือ ขนาดน้อยกว่า 50 กิโลไบต์ คิดเป็นร้อยละ 69 และขนาดน้อยกว่า 100 กิโลไบต์ คิดเป็นร้อยละ 23

การใช้ไฟล์ขนาดเล็ก ทำให้ ใช้เวลาในการดาวน์โหลดหน้าเว็บพจนน้อย เพื่อให้ผู้ใช้รอนานเกินไป อย่างไรก็ตามควรคำนึงเรื่องของคุณภาพด้วย หากภาพขาดความคมชัดก็ลดความน่าสนใจเว็บไซต์ลงได้เช่นกัน

3.2.5 เสียง วิดีโอ และแอนิเมชัน

3.2.5.1 ขนาดเสียง วิดีโอ และแอนิเมชัน

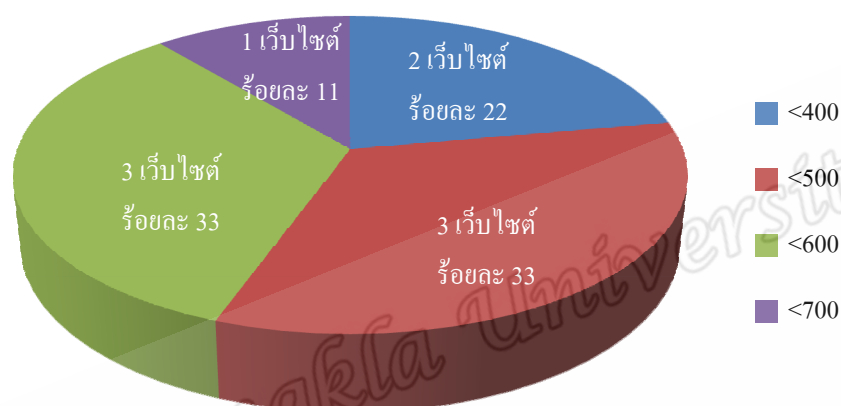

แผนภาพที่ 21 ขนาดเสียง วิดีโอ และแอนิเมชันหน้าเนื้อหา

ขนาดเสียง วิดีโอ และแอนิเมชันที่เว็บไซต์นิยมใช้มากที่สุดคือ ขนาดน้อยกว่า 500x500 พิกเซล และขนาดน้อยกว่า 600x600 พิกเซล คิดเป็นร้อยละ 33 และร้อยละ 22 ขนาดน้อยกว่า 400x400 นิยมใช้ YouTube ในการอัปโหลด แล้วนำมาแสดงในหน้าเว็บไซต์ อย่างไรก็ตามบางเว็บไซต์ไม่มีการนำเสนอเสียง วิดีโอ และแอนิเมชัน

3.2.6 โฆษณา

เว็บไซต์ส่วนใหญ่ไม่มีการโฆษณาบนเว็บไซต์ คิดเป็นร้อยละ 70 และร้อยละ 30 มีการโฆษณาบนเว็บไซต์ อย่างไรก็ตามเว็บไซต์ที่มีโฆษณาคือ เว็บไซต์ต่างประเทศทั้ง 3 เว็บไซต์

4. กลยุทธ์ด้านการออกแบบระบบปฏิสัมพันธ์

4.1 การเชื่อมโยงแหล่งข้อมูลภายนอกเว็บไซต์

เว็บไซต์ส่วนใหญ่มีการเชื่อมโยงแหล่งข้อมูลภายนอกเว็บไซต์ คิดเป็นร้อยละ 90 และร้อยละ 10 ไม่มีการเชื่อมโยงแหล่งข้อมูลภายนอกเว็บไซต์ การเชื่อมโยงแหล่งข้อมูลภายนอกเว็บไซต์ช่วยในเรื่องความน่าเชื่อถือของเว็บไซต์ และการเชื่อมโยงภายในเว็บไซต์ควรให้กลับหน้าแรกได้จากทุกหน้า และใช้เมนูไปในทางเดียวกันตลอดเว็บไซต์ เพื่อลดความสับสนในการใช้งานเว็บไซต์

4.2 แสดงผลอย่างรวดเร็ว (4-6 วินาที)

หน้าเว็บไซต์ส่วนใหญ่มีการแสดงผลอย่างรวดเร็ว คิดเป็นร้อยละ 90 และร้อยละ 10 แสดงผลค่อนข้างช้า การแสดงผลอย่างรวดเร็วช่วยลดอาการเบื่อหน่ายและทำให้ผู้ใช้เว็บไซต์อยู่กับเว็บไซต์นานยิ่งขึ้น

4.3 สามารถพิมพ์เนื้อหาได้

เว็บไซต์ส่วนใหญ่สามารถพิมพ์เนื้อหาได้ คิดเป็นร้อยละ 70 และร้อยละ 30 ไม่สามารถพิมพ์เนื้อหาได้ การสามารถพิมพ์เนื้อหาได้เป็นทางเลือกให้กับผู้ใช้เว็บไซต์เข้าถึงเนื้อหาของเว็บไซต์ได้หลากหลายยิ่งขึ้น

4.4 ระบบสืบค้นข้อมูล

4.4.1 การสืบค้นข้อมูล

เว็บไซต์ส่วนใหญ่มีระบบการสืบค้นข้อมูลในเว็บไซต์ คิดเป็นร้อยละ 80 และร้อยละ 20 ไม่มีระบบการสืบค้นข้อมูลในเว็บไซต์ การสืบค้นข้อมูลในเว็บไซต์ช่วยให้ผู้ใช้เว็บไซต์สามารถเข้าถึงเนื้อหาที่ต้องการได้ง่ายขึ้น

4.4.2 แผนที่เว็บไซต์ (site map)

เว็บไซต์มีการแสดงแผนที่เว็บไซต์ คิดเป็นร้อยละ 50 และร้อยละ 50 ไม่มีการแสดงแผนที่เว็บไซต์ แผนที่เว็บไซต์ช่วยผู้ใช้เว็บไซต์ทำความเข้าใจโครงสร้างการเชื่อมโยงภายในเว็บไซต์ได้ง่ายขึ้น

4.4.3 เมตาแท็ก (meta tag)

เว็บไซต์มีการใส่ meta tag ให้กับเนื้อหา คิดเป็นร้อยละ 50 และร้อยละ 50 ไม่ใส่ meta tag การใส่ meta tag ช่วยในการทำ SEO ของเว็บไซต์ ซึ่งส่งผลให้ผู้ใช้มีโอกาสเข้าถึงเนื้อหาในเว็บไซต์จาก search engine ได้มากขึ้น

4.5 ช่องทางการสื่อสาร

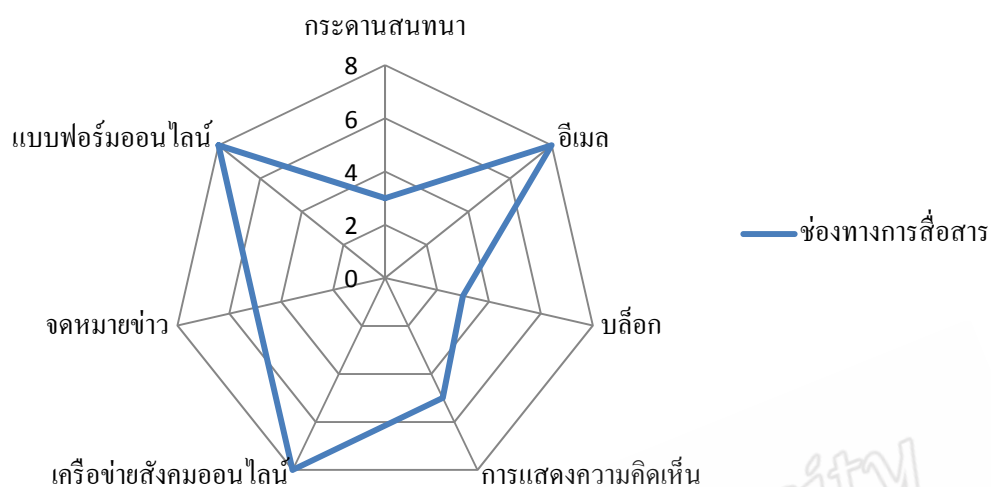

แผนภาพที่ 22 ช่องทางการสื่อสาร

ช่องทางการสื่อสารที่ได้รับความนิยมมากที่สุดคือ อีเมล (email) เครื่องข่ายสังคมออนไลน์ (social media) และแบบฟอร์มออนไลน์ (online form) คิดเป็นร้อยละ 20 เท่ากัน รองลงมาคือ การแสดงความคิดเห็น (comment) และจดหมายข่าว (newsletter) คิดเป็นร้อยละ 13 เท่ากัน ส่วนบล็อก (blog) และกระดานสนทนา (webboard) คิดเป็นร้อยละ 8 เท่ากัน

4.6 บริการความช่วยเหลือที่เตรียมให้ผู้ใช้

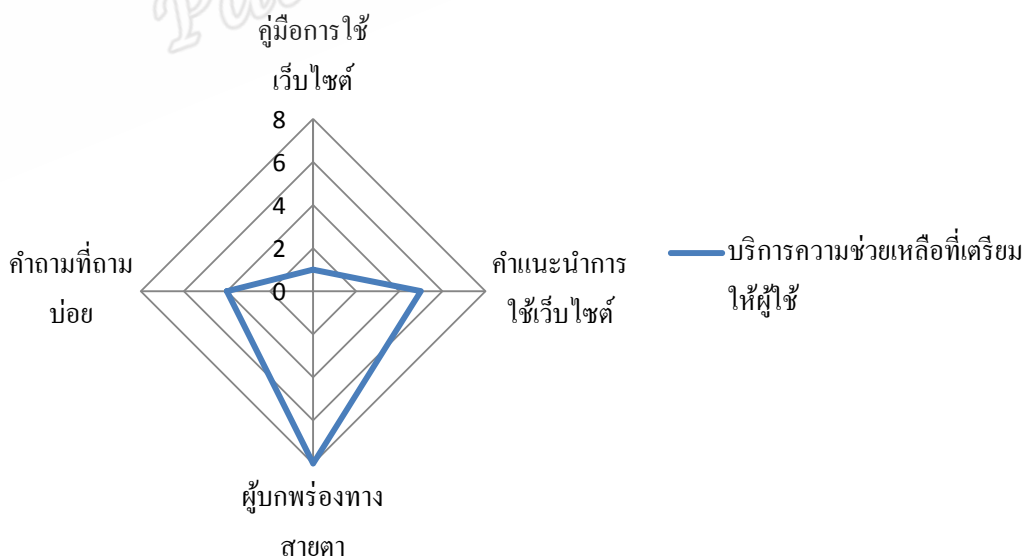

แผนภาพที่ 23 บริการความช่วยเหลือที่เตรียมให้ผู้ใช้

บริการความช่วยเหลือ (web accessibility) ที่นิยมใช้มากที่สุดคือ บริการช่วยเหลือผู้บกพร่องทางสายตา คิดเป็นร้อยละ 44 รองลงมาคือ คำแนะนำการใช้เว็บไซต์ คิดเป็นร้อยละ 28 คำถามที่ถามบ่อย (FAQ) คิดเป็นร้อยละ 22 และคู่มือการใช้เว็บไซต์ คิดเป็นร้อยละ 6

จากการศึกษาเว็บไซต์สารสนเทศและการสื่อสารสุขภาพทั้งในและต่างประเทศส่วนใหญ่มีรูปแบบที่คล้ายคลึงกัน อย่างไรก็ตาม ยังคงมีความจำเป็นที่จะต้องตรวจสอบซ้ำกับประชาชนในสามจังหวัดชายแดนภาคใต้ เพื่อความสอดคล้องและตอบสนองความต้องการสารสนเทศด้านสุขภาพในพื้นที่ได้จริง ผู้วิจัยจึงได้นำผลการประมวลผลการพัฒนาและคุณลักษณะของเว็บไซต์สารสนเทศและการสื่อสารสุขภาพไปเป็นกรอบคำถามในการสัมภาษณ์ประชาชนในสามจังหวัดชายแดนภาคใต้ เพื่อรวบรวมความคิดเห็นที่มีต่อรูปแบบและเนื้อหาของเว็บไซต์สารสนเทศและการสื่อสารสุขภาพ

ผลการศึกษาความคิดเห็นต่อรูปแบบและเนื้อหาของเว็บไซต์สารสนเทศและการสื่อสารสุขภาพของประชาชนในสามจังหวัดชายแดนภาคใต้ และสถิติที่เกี่ยวข้อง

1. รูปแบบและเนื้อหาของเว็บไซต์สารสนเทศและการสื่อสารสุขภาพของประชาชนในพื้นที่สามจังหวัดชายแดนภาคใต้

การศึกษาคำความคิดเห็นของประชาชนในพื้นที่สามจังหวัดชายแดนภาคใต้ เพื่อรวบรวมความคิดเห็นเกี่ยวกับรูปแบบและเนื้อหาของเว็บไซต์สารสนเทศและการสื่อสารสุขภาพ ประกอบด้วย กลยุทธ์ด้านการออกแบบส่วนนำและข้อมูลเว็บไซต์ กลยุทธ์ด้านเนื้อหา กลยุทธ์ด้านการออกแบบกราฟิก และกลยุทธ์ด้านการออกแบบระบบปฏิสัมพันธ์ ซึ่งผลการศึกษาครั้งนี้สามารถรวบรวมได้เฉพาะกลยุทธ์ด้านเนื้อหา และกลยุทธ์ด้านการออกแบบระบบปฏิสัมพันธ์ ส่วนกลยุทธ์ด้านการออกแบบส่วนนำและข้อมูลเว็บไซต์ และกลยุทธ์ด้านการออกแบบกราฟิกไม่สามารถรวบรวมได้ เนื่องจากผู้ให้สัมภาษณ์ไม่ได้แสดงความคิดเห็นต่อประเด็นดังกล่าว แม้ว่าผู้วิจัยได้สอบถามแล้ว ผลจากการศึกษาดังนี้

ตารางที่ 4 รูปแบบและเนื้อหาของเว็บไซต์สารสนเทศและการสื่อสารสุขภาพของประชาชนในพื้นที่สามจังหวัดชายแดนภาคใต้

ประเด็นสัมภาษณ์	แพทย์และพยาบาล (2 คน)	ผู้บริหารทางสาธารณสุข (3 คน)	บุคลากรด้านสาธารณสุข (6 คน)	อสม. (50 คน)	ประชาชน (11 คน)
1. กลยุทธ์ด้านเนื้อหา 1.1 ประเด็นสุขภาพ/โรค สำคัญในพื้นที่	1. ความดัน เบาหวาน 2. ปอดอุดกั้นเรื้อรัง 3. หัวใจขาดเลือด 4. อุจจาระร่วง 5. โรคจากการขาดวิตามิน 5.1 คอติบ 5.2 หัด	1. ความดัน เบาหวาน 2. อหิวาตกโรค 3. ไข้เลือดออก 4. มะเร็งปากมดลูก 5. อนามัยแม่และเด็ก 6. อนามัยในโรงเรียน	1. ความดัน เบาหวาน 2. มะเร็งปากมดลูก 3. ไข้เลือดออก 4. มือ ปาก เท้าเปื่อย 5. โรคจากการขาดวิตามิน		
1.2 ประเด็นสุขภาพ/โรค ที่เกิดขึ้นในพื้นที่	1. ความดันเบาหวาน 2. ปอดอุดกั้นเรื้อรัง 3. หัวใจขาดเลือด 4. คอติบ 5. หัด 6. อุจจาระร่วง 7. ไข้เลือดออก 8. หัวใจ 9. โรคระบบทางเดินหายใจ (สันนิษฐานว่าเกิดจากการ	1. ความดัน เบาหวาน 2. อุจจาระร่วง 3. โรคระบบทางเดิน หายใจ 3.1 หวัด 3.2 หอบ 3.3 หัด 4. ไข้เลือดออก 5. ไข้หวัดใหญ่ 6. หัด	1. ความดัน เบาหวาน 2. อุจจาระร่วง 3. คอติบ 4. ไข้เลือดออก 5. ไข้หวัด 6. ปวดกล้ามเนื้อ ปวดเมื่อย	1. ความดัน เบาหวาน 2. ไขข้อกระดูก 3. ปวดเมื่อยกล้ามเนื้อ 4. อัมพฤต อัมพาต 5. วัณโรค (น้อย) 6. การไม่ตระหนักถึง อันตรายของยา	1. ความดัน เบาหวาน 2. ปวดเมื่อย 3. หัวใจ 4. ไข้เลือดออก 5. โรคฉี่หนู 6. ไข้หวัด 7. อุจจาระร่วง 8. อัมพฤต อัมพาต 9. มะเร็ง

ประเด็นสัมภพษณ์	แพทยและพยาบาล (2 คน)	ผู้บริหารทางสาธารณสุข (3 คน)	บุคลากรด้านสาธารณสุข (6 คน)	อสม. (50 คน)	ประชาชน (11 คน)
	สูบบุหรี) 9.1 ติดเชื้อทางเดินหายใจ ส่วนบน 9.2 หลอดลมอักเสบ ทั้ง เลียบพลันและเรื้อรัง 10. บุหรี 11. การฉีดวัคซีนไม่ ต่อเนื่องในเด็ก 12. ตัวเหลืองในเด็ก 13. อุบัติเหตุ	7. ตาแดง 8. ยาเสพติด 8.1 กระท่อม 8.2 ยาบ้า 8.3 บุหรี			9.1 ตำไล้ 9.2 เต้านม 9.3 ปากมดลูก
1.3 ประเด็นการส่งเสริม สุขภาพ	1. ความดัน เบาหวาน 2. การฉีดวัคซีนในเด็ก 3. อนามัยแม่และเด็ก 4. ความรู้เรื่องยา 5. การปฐมพยาบาล	1. การออกกำลังกาย 1.1 รำกระบอง 1.2 ยางยืด 1.3 มโนราห์บิก 1.4 แอโรบิก 1.5 เดินหลังละหมาด 2. ความรู้ในการบริโภค 2.1 หลักศาสนาบิโภค อย่งไร	1.ความดัน เบาหวาน 2. คัดกรองมะเร็งเต้านม มะเร็งปากมดลูก 3. โภชนาการบำบัด 4. ให้ความรู้โรคตามฤดูกาล 4.1 ฤดูฝน – หวัด 4.2 ฤดูร้อน – อูจจาระร่วง 4.3 ต้นฤดูฝน – ไข้เลือดออก	1. ประเด็นที่สนใจ 1.1 สมุนไพร 1.2 แพทย์ทางเลือก 1.2.1 กดจุด 2. การออกกำลังกาย 2.1 ไม้พลอง 2.2 แอโรบิก	1. การดูแลน้ำหนัก 2. การดูแลผิวพรรณ (สิ่ว, ฝ้า) 3. อาหารเพื่อสุขภาพ

ประเด็นสัมภาระ	แพทย์และพยาบาล (2 คน)	ผู้บริหารทางสาธารณสุข (3 คน)	บุคลากรด้านสาธารณสุข (6 คน)	อสม. (50 คน)	ประชาชน (11 คน)
		3. ปลุกพีชสวนครัวอย่างน้อย 5 ชนิด เพื่อบริโภคในครอบครัว	4.4 ปลายฤดูฝน – ปลอดบวม	3. โภชนาการบำบัด	
1.4 ประเด็นการฟื้นฟูสุขภาพ	1. อัมพฤกษ์ อัมพาต 1.1 กายภาพบำบัด 1.2 การนวด 2. จิตเวช 3. ปอดอุดกั้นเรื้อรัง	1. มะเร็ง 2. อัมพฤกษ์ อัมพาต 3. ผู้พิการ	1. ให้ความรู้ผู้ดูแลผู้ป่วย 1.1 อัมพฤกษ์ อัมพาต 1.2 พิการ 1.3 ผู้สูงอายุ	1. เชื่อมผู้ป่วย เขียวยาให้กำลังใจ 1.1 ผู้สูงอายุ 1.2 อัมพฤกษ์ อัมพาต 1.3 ผู้พิการ 1.4 แม่หลังคลอด	
1.5 ประเด็นการป้องกันสุขภาพ		1. มะเร็งเต้านม 2. มะเร็งปากมดลูก 3. ไข้เลือดออก 4. ยาเสพติด 5. การป้องกันโรคตามฤดูกาล	1. ไข้เลือดออก 2. อหิวาตกโรค 3. คอติบ 4. การฉีดวัคซีน 5. การอบรม อสม.	1. ไข้เลือดออก 2. การฉีดวัคซีน 2.1 โปลิโอ 2.2 คอติบ 2.3 บาดทะยัก 2.4 หัด 3. มะเร็งเต้านม 4. มะเร็งปากมดลูก 5. คัดกรองความดันเบาหวาน	สาเหตุการเกิดมะเร็ง

ประเด็นสัมภาษณ์	แพทย์และพยาบาล (2 คน)	ผู้บริหารทางสาธารณสุข (3 คน)	บุคลากรด้านสาธารณสุข (6 คน)	อสม. (50 คน)	ประชาชน (11 คน)
1.6 การจัดหมวดหมู่เนื้อหา	1. สถานการณ์สำคัญ 1.1 โรคเรื้อรัง 1.2 โรคจากพฤติกรรม 1.2.1 ความดัน เบาหวาน 1.3 กลุ่มโรคติดต่อ / ไม่ติดต่อ	1. แบ่งเป็น โรค 2. กลุ่มวัย	1. กลุ่มวัย 1.1 เด็ก 1.2 วัยรุ่น 1.3 วัยทำงาน 1.4 ผู้สูงอายุ 2. แบ่งเป็น โรค (ใช้งานง่ายกว่าแบ่งตามอายุ เพราะมีลักษณะจำเพาะมากกว่า)		แบ่งเป็น โรค (ค้นหาข้อมูลง่าย)
1.7 การเรียงลำดับแสดงเนื้อหา	1. สถานการณ์ที่น่าสนใจ 2. ระยะเวลาที่สร้างเนื้อหา	1. เรียงตามสถานการณ์ > เนื้อหา > ผล	1. สถานการณ์ที่น่าสนใจหรือสำคัญ 2. ระยะเวลาที่สร้างเนื้อหา		ระยะเวลาที่สร้างเนื้อหา
1.8 แหล่งสารสนเทศ	1. สสส. 2. สสจ. 3. ส่วนกลาง 4. เว็บไซต์ 5. หนังสือ	1. สสจ. 2. รพ.ปัตตานี 3. ข้อมูลจาก อสม. (การสำรวจ คัดกรอง) 4. ข้อมูลจริงในพื้นที่ 5. หนังสือ	1. เว็บไซต์ 1.1 ก. สาธารณะสุข 1.2 สสส. 1.3 สสจ. 1.4 อย. 1.5 กรมอนามัย 1.6 กรมควบคุมโรค 1.7 สำนักระบาด	1. รพ.สค. 2. เพื่อน อสม.	google

ประเด็นสัมภาษณ์	แพทย์และพยาบาล (2 คน)	ผู้บริหารทางสาธารณสุข (3 คน)	บุคลากรด้านสาธารณสุข (6 คน)	อสม. (50 คน)	ประชาชน (11 คน)
			2. ข้อมูลจาก อสม. (การสำรวจคัดกรอง) 3. หนังสือ		
1.9 การเลือกใช้ แหล่งข้อมูล/สารสนเทศ สุขภาพจากอินเทอร์เน็ต			1. หน่วยงานรับผิดชอบ 2. แพทย์ผู้เชี่ยวชาญ 3. แหล่งอ้างอิง 4. ปริญญาผู้เชี่ยวชาญ 5. สอดคล้องหนังสือ ความรู้เดิม		1. การอ้างอิงแหล่งข้อมูล 2. ผู้เขียน (แพทย์) 3. สอดคล้องความรู้เดิม
1.10 ภาษาที่ใช้เขียน เนื้อหา	ภาษาไทย (เนื่องจาก ผู้สูงอายุที่อ่านภาษาไทย ไม่ได้ ไม่ใช้คอมพิวเตอร์ และไม่ใช้เว็บไซต์อยู่แล้ว)	ควรเป็นเว็บ 2 ภาษา (ไทย - มลายู) หากเป็น เว็บไซต์สำหรับประชาชน ในสามจังหวัดชายแดน ภาคใต้	1. ภาษาไทย เนื่องจากคน รุ่นใหม่ที่ใช้อินเทอร์เน็ต อ่านภาษาไทยได้อยู่แล้ว 2. เว็บไซต์ 2 ภาษา (ไทย - มลายู) เป็นทางเลือกที่ดี แต่ ใช้ในวงแคบ ฉะนั้น ภาษาไทยก็เพียงพอ		
1.11 ลักษณะเนื้อหา	1. ประกอบด้วย 1.1 สาเหตุ 1.2 อาการ	1. ความรู้ประกอบกับข้อ เปรียบเทียบ 2. ให้ความสำคัญกับพื้นที่	ใช้ภาพประกอบจะช่วยให้ เข้าใจง่ายขึ้น บทความ ประชาชนทั่วไปไม่อ่าน		1. เชื่อมโยงข้อมูลโรคอย่าง รอบด้าน

ประเด็นสัมภาษณ์	แพทย์และพยาบาล (2 คน)	ผู้บริหารทางสาธารณสุข (3 คน)	บุคลากรด้านสาธารณสุข (6 คน)	อสม. (50 คน)	ประชาชน (11 คน)
	1.3 การป้องกัน 1.4 การรักษา (สถานที่/วิธีการ)	3. ภาษาเข้าใจง่าย ภาษา วิชาการยากเกินไปสำหรับ ประชาชนทั่วไป 4. ใช้ภาพประกอบจะช่วยให้ เข้าใจง่ายขึ้น 5. สาเหตุ > อาการ > การ รักษา > ป้องกัน			2. แนวโน้มการเกิดโรค 3. ทันต่อโรคในปัจจุบัน 4. วิธีการรักษา เทคนิคการ ดูแลสุขภาพ 5. มีการผสมผสานระหว่าง การแพทย์แผนปัจจุบันและ แพทย์ทางเลือก (สมุนไพร, ภูมิปัญญาชาวบ้าน) 6. ความก้าวหน้าทาง การแพทย์
หมายเหตุ	วัยรุ่นสามารถเข้าถึง อินเทอร์เน็ตได้แต่ไม่มี ความสนใจด้านสุขภาพ ส่วนใหญ่ใช้อินเทอร์เน็ต สำหรับ facebook, teence, game ส่วนประชาชนทั่วไป ไม่สามารถเข้าถึง	1. การนำเสนอข้อมูลด้าน สุขภาพหากอ้างอิงหลัก ศาสนาจะสามารถสื่อสาร กับประชาชนได้ง่ายและ สะดวกมากขึ้น 2. เจ้าหน้าที่สาธารณสุข ควรตระหนักว่า การทำงาน	ภาษามลยผู้นับถือศาสนา อิสลามก็ไม่ได้มีความรู้ เหมือนกันทุกคน ผู้ที่มี ความรู้ด้านภาษามลยคือ ผู้ ที่เรียนศาสนา แต่หากมอง เฉพาะกลุ่มผู้ใช้ภาษาไทย อาจไม่เพียงพอ		ให้ความสำคัญเรื่องความ น่าเชื่อถือของเนื้อหา และ ช่องทางในการสื่อสารแบบ โต้ตอบมากเป็นพิเศษ

ประเด็นสัมภรณ์	แพทย์และพยาบาล (2 คน)	ผู้บริหารทางสาธารณสุข (3 คน)	บุคลากรด้านสาธารณสุข (6 คน)	อสม. (50 คน)	ประชาชน (11 คน)
	อินเทอร์เน็ตหรือคอมพิวเตอร์ได้	กับประชาชนต้องให้ประชาชนเข้าใจวัตถุประสงค์และเป้าหมายของภารกิจนั้น ๆ			
2. กลยุทธ์ด้านการออกแบบระบบปฏิสัมพันธ์			<ol style="list-style-type: none"> 1. ระบบสืบค้น 2. แผนผังเว็บไซต์ 3. เว็บบอร์ด 4. อีเมลล์ 5. จดหมายข่าว 6. web accessibility 7. คำนวณโหลดเนื้อหาได้ 8. รวมลิงก์เว็บไซต์สุขภาพ 		<ol style="list-style-type: none"> 1. กระดานสนทนา 2. สายด่วน (hotline) 3. ระบบสืบค้น 4. แผนผังเว็บไซต์ 5. การแสดงความคิดเห็น 6. จดหมายข่าว 7. มีลิงค์เชื่อมโยงโรงพยาบาลที่มีชื่อเสียง

2. สถิติเกี่ยวกับปัญหาด้านโรคสำคัญของโรงพยาบาลในพื้นที่สามจังหวัดชายแดนภาคใต้

เพื่อความครอบคลุมประเด็นปัญหาสุขภาพในสามจังหวัดชายแดนภาคใต้และเป็นประโยชน์ในการพัฒนาเว็บไซต์ ผู้วิจัยจึงได้รวบรวมสถิติเกี่ยวกับปัญหาด้านโรคสำคัญของโรงพยาบาลในพื้นที่สามจังหวัดชายแดนภาคใต้ ดังปรากฏในตารางที่ 7

ตารางที่ 5 สถิติเกี่ยวกับปัญหาด้านโรคสำคัญของโรงพยาบาลในพื้นที่สามจังหวัดชายแดนภาคใต้

สถานะ	โรงพยาบาลยะรัง (พ.ศ. 2554 - 2555)	โรงพยาบาลปะนาเระ (พ.ศ. 2550-2552)	โรงพยาบาลปัตตานี (พ.ศ.2555)
ผู้ป่วยใน	<ol style="list-style-type: none"> 1. อุจจาระร่วง 2. ติดเชื้อจากแบคทีเรีย 3. ตัวเหลืองในเด็ก 4. โรคหัวใจขาดเลือด 5. ปอดอุดกั้นเรื้อรัง 6. ปอดบวมจากเชื้อแบคทีเรีย 7. หลอดลมอักเสบเรื้อรัง 8. อาหารไม่ย่อย 9. สมองได้รับการกระเทือน 10. ปอดบวมไม่ทราบชนิด 	<ol style="list-style-type: none"> 1. ความดันโลหิตสูง 2. ลำไส้ติ่งอักเสบ 3. โรกระบบย่อยอาหาร 4. อาการสัญญาณผิดปกติ 5. โรกระบบหายใจ 	<ol style="list-style-type: none"> 1. ตัวเหลืองในเด็ก 2. เด็กน้ำหนักต่ำกว่าเกณฑ์ 3. ปอดอักเสบ 4. ท้องร่วง กระเพาะและลำไส้อักเสบ (ติดเชื้อ) 5. ทาลัสซีเมียเบต้า 6. ปอดบวม 7. ติดเชื้อแบคทีเรียในร่างกาย 8. ชักจากไข้สูง 9. กระเพาะอักเสบเฉียบพลัน 10. หลอดลมอักเสบเฉียบพลัน

สถานะ	โรงพยาบาลยะรัง (พ.ศ. 2554 - 2555)	โรงพยาบาลปะนาเระ (พ.ศ. 2550-2552)	โรงพยาบาลปัตตานี (พ.ศ.2555)
ผู้ป่วยนอก	<ol style="list-style-type: none"> 1. ความดันโลหิตสูง 2. เบาหวาน (ไม่พึ่งอินซูลิน) 3. ไข้ 4. อาหารไม่ย่อย 5. ฟันผุ 6. หลอดลมอักเสบเรื้อรัง 7. เนื้อเยื่อฟันอักเสบ 8. หอบแบบเรื้อรัง 9. ไข้หวัด 10. โรคหัด 	<ol style="list-style-type: none"> 1. โรคระบบหายใจ 2. โรคระบบย่อยอาหาร รวมโรคนิในช่องปาก 3. โรคระบบไหลเวียนเลือด 4. โรคระบบกล้ามเนื้อ 5. โรคระบบต่อมไร้ท่อ 	<ol style="list-style-type: none"> 1. หลอดลมอักเสบเรื้อรัง 2. โรคติดเชื้อทางเดินหายใจ 3. ลำคออักเสบเฉียบพลัน 4. ท้องร่วง ภาวะแพ้สำไส้อักเสบ 5. ไข้ 6. หอบหืด 7. เยื่อเมือกและลำคออักเสบ 8. ปอดบวม 9. ต่อมทอลซิลอักเสบ 10. ลมบ้าหมู
โรคระบาดสำคัญ		<ol style="list-style-type: none"> 1. ท้องเสีย 2. ตาแดง 3. ซิคุนคุนยา 4. อีสุกอีใส 5. ไข้เลือดออก 6. วัณโรค 7. โรคหัด 8. ไทฟอยด์ 	

กลยุทธ์การออกแบบและพัฒนาเว็บไซต์สารสนเทศและการสื่อสารสุขภาพสำหรับประชาชนในสามจังหวัดภาคใต้

จากผลการศึกษาและวิเคราะห์ข้อมูลเกี่ยวกับแนวคิดทฤษฎีการพัฒนาเว็บไซต์ การสำรวจคุณลักษณะเว็บไซต์สารสนเทศและการสื่อสารสุขภาพ และการสัมภาษณ์บุคลากรด้านสาธารณสุขรวมทั้งประชาชนในสามจังหวัดชายแดนภาคใต้ จำนวน 72 คน เพื่อรวบรวมข้อมูลและความเห็นสำหรับนำไปกำหนดกลยุทธ์การออกแบบพัฒนาเว็บไซต์สารสนเทศและการสื่อสารสุขภาพที่เหมาะสมกับสังคมพหุวัฒนธรรมนั้น ผู้วิจัยนำเสนอเป็นแผนภาพแต่ละกลยุทธ์ ดังนี้ต่อไปนี้ และเพื่อการอธิบายว่ากลยุทธ์นั้นได้นำไปใช้ในการพัฒนาเว็บไซต์สารสนเทศและการสื่อสารสุขภาพสำหรับประชาชนในสามจังหวัดชายแดนภาคใต้ได้อย่างไร ผู้วิจัยได้นำเสนอเว็บไซต์ “สุขภาพของเรา” ที่ URL: <http://kesihatan.psu.ac.th> ที่ได้พัฒนาขึ้นจากการศึกษาค้นคว้าครั้งนี้เป็นตัวอย่างประกอบ

Prince of Songkla University
Pattani Campus

1. กลยุทธ์ด้านเนื้อหา

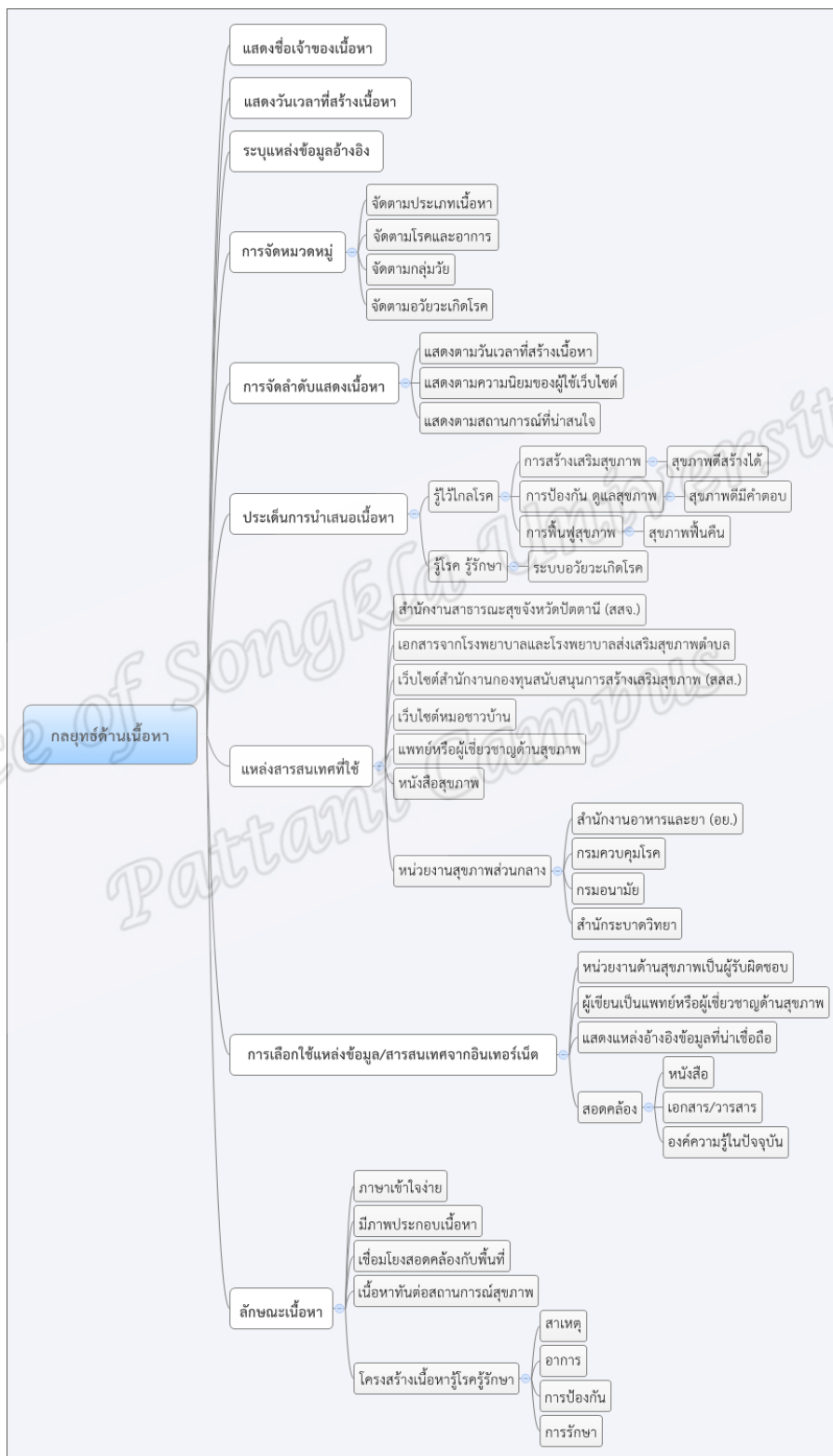

แผนภาพที่ 24 กลยุทธ์ด้านเนื้อหา

ในการออกแบบเว็บไซต์สารสนเทศและการสื่อสารสุขภาพสำหรับประชาชนในสามจังหวัดภาคใต้ จากผลการศึกษาพบว่า ในการออกแบบเนื้อหานั้นควรมีคุณลักษณะ ดังนี้

1.1 การแสดงชื่อเจ้าของเนื้อหา

การแสดงชื่อรวมทั้งรายละเอียดเจ้าของเนื้อหาเป็นวิธีการหนึ่งในการสร้างความน่าเชื่อถือของเนื้อหา ผู้วิจัยจึงเลือกแสดงชื่อเจ้าของเนื้อหาในทุกๆ เนื้อหา เพื่อเปิดโอกาสให้ผู้ใช้งานเว็บไซต์ตรวจสอบความน่าเชื่อถือของเจ้าของเนื้อหา



ภาพที่ 5 การแสดงชื่อเจ้าของเนื้อหาและวันเวลาที่สร้างเนื้อหา

1.2 การแสดงวันเวลาที่สร้างเนื้อหา

ความก้าวหน้าทางด้านการแพทย์ทำให้ข้อมูลสุขภาพมีความรู้ใหม่และมีการเปลี่ยนแปลงเกิดขึ้นเสมอ ผู้วิจัยจึงเลือกแสดงวันเวลาในการสร้างเนื้อหา เพื่อให้ผู้ใช้งานเว็บไซต์ตรวจสอบได้ว่าเนื้อหานั้นเป็นปัจจุบันทันสมัยหรือไม่

1.3 การระบุแหล่งข้อมูลอ้างอิง

การมีเอกสารหลักฐานรองรับข้อมูลนั้นเป็นการสร้างความเชื่อมั่นให้กับผู้ใช้เว็บไซต์ได้เช่นกัน ผู้วิจัยจึงเลือกระบุแหล่งข้อมูลอ้างอิงอย่างชัดเจนไว้ด้านล่างเนื้อหาเสมอ

<ul style="list-style-type: none"> • ไม้หรือผลไม้ • โรคภูมิแพ้ 	<p>สูง แต่ลดความไวต่อเชื้อ ซึ่งมึนสรรพคุณในการทำให้มีสภาวะคล่อง</p> <p>แร่ธาตุสำคัญในผลน้ำเต้า ได้แก่ โบตัสเซียม , แคลเซียม , แมกนีเซียม , ฟอสฟอรัส , เหล็ก , กำมะถัน และคลอไรด์ มีวิตามิน A อยู่มาก น้ำของผลน้ำเต้ามีประโยชน์สำหรับผู้ป่วยโรคไตเรื้อรัง คับกระหายและแก่อาการปวดศีรษะเมื่อดื่มน้ำของน้ำเต้าของมีมาทานใน หน้า เป็นยาระบายอ่อนๆ ออกฤทธิ์เร็ว</p> <p>"น้ำเต้า" สุขภาพและรสชาติที่กล่าวถึงไว้ในคัมภีร์อัลกุรอาน</p> <p>ที่มา: http://muslimchiangmai.net/index.php?topic=68.0:wap2</p> <p>ชาวอาหรับเรียกน้ำเต้าเอาไว้หลายชื่อ เช่น ฮัลลุมมาฮ์ (حَلْمِي) อัลกอธรี (عُثْمِي) และอัลญิบีน (جُبَيْنِي) ในคัมภีร์อัลกุรอาน กล่าวถึง "น้ำเต้า" โดยใช้คำว่า "جُبَيْنِي" โดยระบุเอาไว้ในบท อัลชอफฟาค อายะฮ์ที่ 146 อันเป็นเรื่องราวของท่านศาสดา มูฮัมมัด (อะลัยฮิสซาลาม)</p> <p>มีรายงานระบุว่า ท่านศาสดา (ศอลลัลลอฮุอะลัยฮิวะซัลลิม) ชอบรับประทาน "น้ำเต้า" ที่ผสมในน้ำแกงร่วมกับขมิ้นผง (รายงานจากท่านอะหฺมัด (ร.ฮ) บันทึกโดย อัลบุคอรี)</p> <p>น้ำเต้า... มีสรรพคุณเย็นและชื้น มีผลงานวิจัยยืนยันว่า น้ำเต้ามีประโยชน์สำหรับผู้ป่วยโรคหัวใจ ผู้ชราภาพ ในของน้ำเต้ามีสรรพคุณบรรเทาอาการท้องและผื่นคัน และยังค้นพบอีกว่า น้ำเต้ามีผลในการลดอาการอักเสบของทางเดินปัสสาวะและการมีสภาวะยาก</p> 
--	--

ภาพที่ 6 การระบุแหล่งข้อมูลอ้างอิง

1.4 การจัดหมวดหมู่

เนื่องจากเนื้อหาในเว็บไซต์มีหลากหลายกลุ่ม และเพื่อเพิ่มโอกาสในการเข้าถึงเนื้อหาให้กับผู้ใช้เว็บไซต์ ตลอดจนเพื่อความสะดวกในการจัดการข้อมูล ผู้วิจัยจึงเลือกจัดการหมวดหมู่ข้อมูลไว้ในหลายรูปแบบ กล่าวคือ มีการจัดหมวดหมู่ตามประเภทเนื้อหา ได้แก่ สุขภาพในวิถีมุสลิม สื่อสุขภาพ สุขภาพในช่วง นอกจากนี้หมวดหมู่ประเภทเนื้อหายังแบ่งตามประเด็นการนำเสนอเนื้อหา สุขภาพ ได้แก่ ประเด็นการสร้างเสริมสุขภาพ จัดอยู่ในกลุ่มเมนูสุขภาพดีสร้างได้ ประเด็นการป้องกัน ดูแลสุขภาพ จัดอยู่ในกลุ่มเมนูสุขภาพดีมีค่าตอบแทน และประเด็นการฟื้นฟูสุขภาพ จัดอยู่ในกลุ่มเมนูสุขภาพฟื้นคืนซึ่งทั้งหมดอยู่ในกลุ่มเมนูรู้ไว้ไกลโรคและจะกล่าวในรายละเอียดแต่ละเมนูในลำดับต่อไป การจัดหมวดหมู่ตามโรคและอาการคือ หมวดหมู่สำหรับข้อมูลโรค สาเหตุ อาการ การป้องกัน และการรักษา ซึ่งแบ่งตามระบบอวัยวะของร่างกาย จัดอยู่ในกลุ่มเมนูรู้โรครู้รักษา ซึ่งจะกล่าวในรายละเอียดแต่ละเมนูในลำดับต่อไป ในเนื้อหาู้โรครู้รักษามีการเพิ่มหมวดหมู่เข้าไปจัดกลุ่มเนื้อหาอีกสองหมวดหมู่ ได้แก่ หมวดหมู่กลุ่มวัย และหมวดหมู่ภาวะเกิดโรค เพื่อเพิ่มโอกาสในการเข้าถึงเนื้อหามากขึ้น และช่วยในเรื่องการจัดการเนื้อหาในกลุ่มนี้ให้มีความยืดหยุ่นมากยิ่งขึ้น



ภาพที่ 7 การจัดหมวดหมู่

1.5 การจัดลำดับแสดงเนื้อหา

ผู้วิจัยเลือกใช้การจัดลำดับแสดงเนื้อหาตามวันเวลาที่สร้างเนื้อหาเป็นหลัก และใช้ลำดับแสดงเนื้อหาตามความนิยมของผู้ใช้เว็บไซต์ในการแสดงเนื้อหาอันดับหนึ่งซึ่งอยู่ในบล็อกด้านล่างของหน้าแรก นอกจากนี้ยังมีการจัดลำดับแสดงตามสถานการณ์ที่น่าสนใจ เมื่อมีสถานการณ์สุขภาพสำคัญในขณะนั้น

1.6 การนำเสนอประเด็นเนื้อหา

ผู้วิจัยแบ่งเป็นสองประเด็นใหญ่ ดังปรากฏในเมนู 'รู้ไว้ไกลโรค' และเมนู 'โรคที่รักษา' โดยมีรายละเอียดแต่ละเมนู ดังนี้



แผนภาพที่ 25 กลุ่มเมนูรู้ไว้ไกลโรค

1.6.1 เมนูรู้ไว้ไกลโรค ประกอบไปด้วย

1.6.1.1 การสร้างเสริมสุขภาพ ให้ชื่อเมนูสุขภาพดีสร้างได้ ประกอบด้วย 5 อ. ดังนี้
อาหาร อารมณ์ ออกกำลังกาย อนามัยสิ่งแวดล้อม และอบายมุข-พฤติกรรมเสี่ยงโรค

1.6.1.2 การป้องกัน ดูแลสุขภาพ ให้ชื่อเมนูสุขภาพดีมีคำตอบ ประกอบด้วย

1.6.1.2.1 สุขภาพตน ประกอบด้วย

- 1) การดูแลผิวพรรณ
- 2) การดูแลน้ำหนัก

1.6.1.2.2 สุขภาพครอบครัว ประกอบด้วย

- 1) อนามัยแม่และเด็ก
- 2) การฉีดวัคซีน

1.6.1.2.3 สมุนไพรใกล้ตัว

1.6.1.2.4 แพทย์ทางเลือก

1.6.1.2.5 ยาและการใช้ ประกอบด้วย

- 1) ยาสมุนไพร
- 2) ยาแผนปัจจุบัน

1.6.1.2.6 การปฐมพยาบาล

1.6.1.2.7 การคัดกรองโรคเบื้องต้น ประกอบด้วย

- 1) การคัดกรองมะเร็ง
- 2) การคัดกรองเบาหวาน
- 3) การคัดกรองความดันโลหิตสูง

1.6.1.3 การฟื้นฟูสุขภาพ ให้ชื่อเมนูสุขภาพฟื้นคืน ประกอบด้วย ภายภาพบำบัด การดูแลผู้สูงอายุ และการดูแลผู้ป่วยเรื้อรังหรือพิการ

1.6.1.4 สุขภาพในวิถีมุสลิม

1.6.1.5 สื่อสุขภาพ ประกอบด้วย สื่อวิทยุ และสื่อวีดิทัศน์

1.6.1.6 สุขภาพในข่าว



แผนภาพที่ 26 กลุ่มเมนูโรคติดเชื้อ

1.6.2 เมนูรู้โรครู้รักษา ประกอบไปด้วย

1.6.2.1 โรกระบบตา หู คอ จมูก

- 1) ฟันผุ
- 2) โรคตาแดง
- 3) โรคทอนซิลอักเสบ
- 4) โรคลำคออักเสบ

1.6.2.2 ระบบไหลเวียนโลหิต

- 1) โรคทาลัสซีเมีย
- 2) โรคหัวใจ
- 3) โรคหลอดเลือดหัวใจตีบ

1.6.2.3 โรกระบบทางเดินหายใจ

- 1) ไข้หวัด
- 2) ไข้หวัดใหญ่
- 3) วัณโรค
- 4) โรคติดเชื้อทางเดินหายใจ
- 5) โรคถุงลมปอดโป่งพอง
- 6) โรคปอดบวม
- 7) โรคภูมิแพ้
- 8) โรคหอบหืด
- 9) โรคหัด
- 10) โรคอีสุกอีใส
- 11) โรคหลอดลมอักเสบ

1.6.2.4 โรกระบบย่อยอาหาร

- 1) โรคกระเพาะ
- 2) โรคท้องร่วง อุจจาระร่วง
- 3) อาหารไม่ย่อย

1.6.2.5 โรกระบบขับถ่าย

- 1) โรคกระเพาะปัสสาวะอักเสบ
- 2) โรคนี้่ว
- 3) โรคไตอักเสบ

1.6.2.6 โรคติดเชื้อและปรสิต

- 1) ไข้เลือดออก
- 2) โรคนี้หนู
- 3) โรคซิกนุงุนยา

1.6.2.7 โรคจากพฤติกรรมและวิถีชีวิต

- 1) ความดันโลหิตสูง
- 2) โรคเบาหวาน
- 3) ปวดเมื่อย ข้อกระดูก กล้ามเนื้อ
- 4) ภาวะตัวเหลืองในเด็กแรกเกิด
- 5) มะเร็ง

5.1) มะเร็งลำไส้

5.2) มะเร็งปากมดลูก

5.3) มะเร็งเต้านม

5.4) มะเร็งปอด

5.5) มะเร็งตับ

6) อัมพฤกษ์ อัมพาต

1.6.2.8 โรคตามฤดูกาล

1.6.2.9 โรคจากการเปลี่ยนแปลงสิ่งแวดล้อม

1.6.2.10 โรคอุบัติซ้ำ-อุบัติใหม่

- 1) โรคมือ ปาก เท้าเปื่อย
- 2) โรคคอติบ
- 3) โรคไทฟอยด์
- 4) โรคอหิวาตกโรค

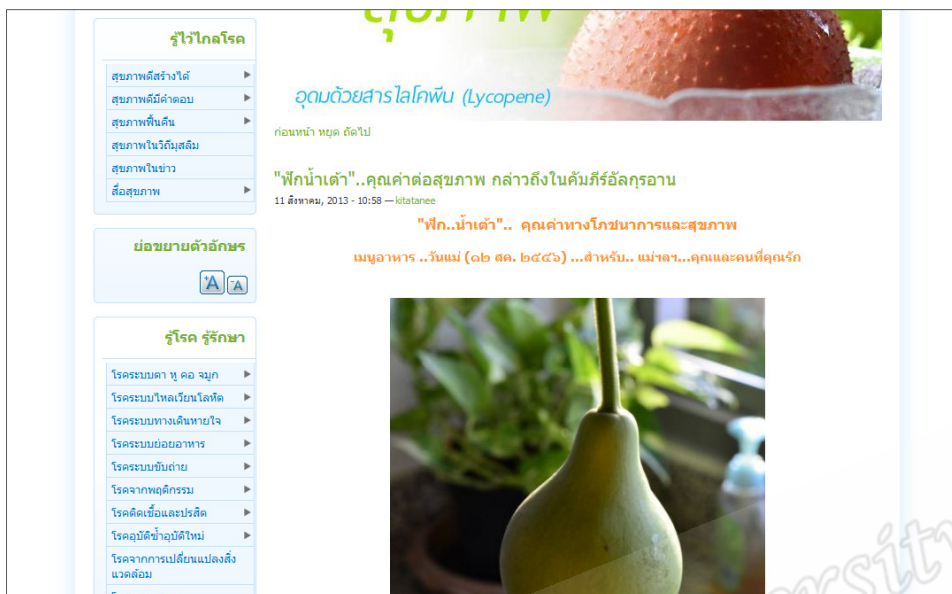

ภาพที่ 8 การนำเสนอประเด็นเนื้อหา

1.7 แหล่งสารสนเทศด้านสุขภาพ

ผู้วิจัยเลือกใช้แหล่งสารสนเทศสำหรับเนื้อหาในเว็บไซต์นี้ สำนักงานสาธารณสุขจังหวัดปัตตานี (สสจ.) เอกสารจากโรงพยาบาลและโรงพยาบาลส่งเสริมสุขภาพตำบล สำนักงานกองทุนสนับสนุนการสร้างเสริมสุขภาพ (สสส.) เว็บไซต์หมอชาวบ้าน แพทย์หรือผู้เชี่ยวชาญด้านสุขภาพ หนังสือสุขภาพ และหน่วยงานสุขภาพส่วนกลาง เช่น สำนักงานอาหารและยา (อย.) กรมควบคุมโรค กรมอนามัย สำนักระบาดวิทยา เป็นต้น สำหรับการสร้างเนื้อหาในเมนูรู้โรครู้รักษา ผู้วิจัยเลือกใช้เว็บไซต์หมอชาวบ้านเป็นแหล่งสารสนเทศหลัก เนื่องจากมีความน่าเชื่อถือ มีผู้เชี่ยวชาญด้านสุขภาพเป็นผู้เขียน และได้รับการยอมรับโดยทั่วกัน

1.8 การเลือกใช้แหล่งข้อมูลและสารสนเทศจากอินเทอร์เน็ต

ในการตัดสินใจเลือกใช้แหล่งข้อมูลและสารสนเทศจากอินเทอร์เน็ต ผู้วิจัยมีปัจจัยในการตัดสินใจ ดังนี้ หน่วยงานด้านสุขภาพเป็นผู้รับผิดชอบ ผู้เขียนเป็นแพทย์หรือผู้เชี่ยวชาญด้านสุขภาพ แสดงแหล่งอ้างอิงข้อมูลที่น่าเชื่อถือ และสอดคล้องกับหนังสือ เอกสาร วารสาร และองค์ความรู้ในปัจจุบัน

1.9 ลักษณะเนื้อหา

ผู้วิจัยได้กำหนดลักษณะเนื้อหาไว้ ดังนี้ ใช้ภาษาเข้าใจง่าย มีภาพประกอบเนื้อหา เชื่อมโยงสอดคล้องกับพื้นที่ ท้นต่อสถานการณ์สุขภาพในช่วงเวลานั้นๆ สำหรับโครงสร้างเนื้อหาโรครู้รักษา ประกอบด้วย สาเหตุ อาการ การป้องกัน และการรักษา

2. กลยุทธ์ด้านการออกแบบส่วนนำและข้อมูลเว็บไซต์

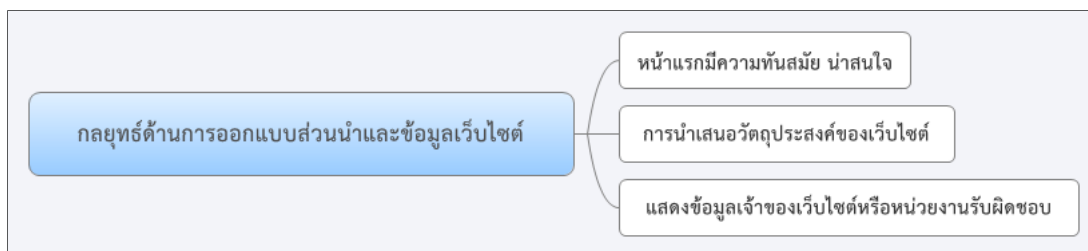

แผนภาพที่ 27 กลยุทธ์ด้านการนำเสนอส่วนนำและข้อมูลเว็บไซต์

ในการออกแบบเว็บไซต์สารสนเทศและการสื่อสารสุขภาพสำหรับประชาชนในสามจังหวัดภาคใต้ จากผลการศึกษาพบว่า ไม่มีความแตกต่างจากเว็บไซต์ทั่วไป กล่าวคือ ในการออกแบบส่วนนำและข้อมูลเว็บไซต์ นั้นควรมีคุณลักษณะ ดังนี้

2.1 ความน่าสนใจและความทันสมัยของเว็บไซต์หน้าแรก

เนื่องจากหน้าแรกของเว็บไซต์เป็นสิ่งแรกที่ผู้ใช้เว็บไซต์มองเห็นและประเมินเว็บไซต์ในเบื้องต้น การทำให้หน้าแรกสามารถดึงดูดความสนใจของผู้ใช้เว็บไซต์ได้นั้นเป็นเรื่องสำคัญ มิฉะนั้นอาจทำให้ผู้ใช้เว็บไซต์ไม่สนใจเปิดอ่านเนื้อหาในเว็บไซต์ต่อไปก็เป็นที่ ผู้วิจัยจึงเลือกออกแบบเว็บไซต์ให้มีโครงร่างแบบ 2 คอลัมน์ โดยให้เมนูหลักอยู่ด้านบน เมนูเนื้อหาอยู่คอลัมน์ด้านซ้ายมือ รวมทั้งเครื่องมือในการอำนวยความสะดวกในการใช้งานเว็บไซต์ และให้เนื้อหาอยู่คอลัมน์ด้านขวามือ มีภาพสไลด์โชว์อยู่บนสุดสำหรับแสดงเนื้อหาเด่นหรือเนื้อหาสำคัญในช่วงเวลานั้นๆ ด้านล่างแบ่งออกแบบ 4 คอลัมน์ สำหรับแสดงเนื้อหายอดนิยม เนื้อหาชวนอ่าน เนื้อหาสุขภาพจากเว็บไซต์หมอชาวบ้าน และเนื้อหาสุขภาพจากเว็บไซต์ สสส.



ภาพที่ 9 ความน่าสนใจและความทันสมัยของเว็บไซต์หน้าแรก

2.2 การระบุเป้าหมายและวัตถุประสงค์ของเว็บไซต์ที่ชัดเจน

การบอกถึงความเป็นมา เป้าหมายของเว็บไซต์ มีความสำคัญในการสร้างความเข้าใจและการตัดสินใจใช้ข้อมูลในเว็บไซต์ ผู้วิจัยเลือกนำเสนอข้อมูลในส่วนของวัตถุประสงค์ รวมทั้งที่มาของเว็บไซต์ในเมนูเกี่ยวกับเรา เพื่อแสดงเจตนาอันบริสุทธิ์ของเว็บไซต์และของผู้วิจัยเอง

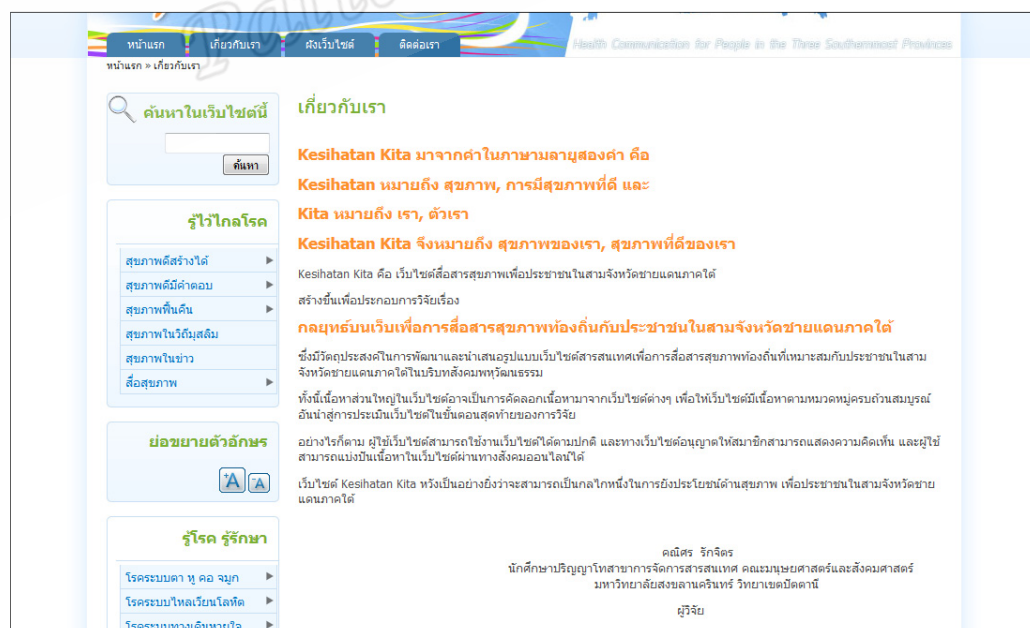

ภาพที่ 10 การระบุเป้าหมายและวัตถุประสงค์ของเว็บไซต์ที่ชัดเจน

2.3 การระบุข้อมูลเจ้าของเว็บไซต์หรือหน่วยงานรับผิดชอบ

การแสดงผลถึงความรับผิดชอบ และการเปิดโอกาสให้ตรวจสอบตนเอง อันจะนำไปสู่ การสร้างความมั่นใจให้กับผู้ใช้เว็บไซต์ ผู้วิจัยเลือกนำเสนอข้อมูลเจ้าของเว็บไซต์ เพื่อแสดงผลถึงความรับผิดชอบในเมนูเกี่ยวกับเรา ซึ่งเขียนไว้ในตำแหน่งเดียวกับวัตถุประสงค์ของเว็บไซต์

3. กลยุทธ์ด้านการออกแบบกราฟิก

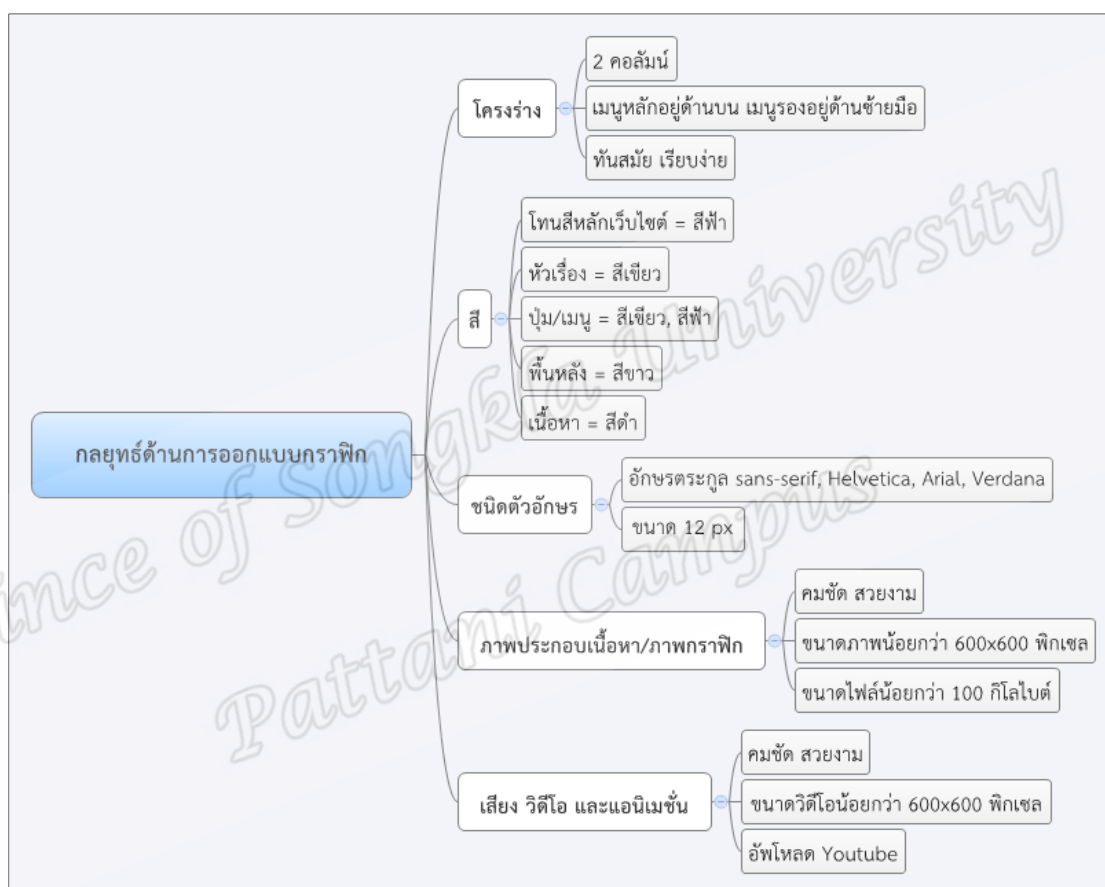

แผนภาพที่ 28 กลยุทธ์ด้านการออกแบบกราฟิก

ในการออกแบบเว็บไซต์สารสนเทศและการสื่อสารสุขภาพสำหรับประชาชนในสาม จังหวัดภาคใต้ จากผลการศึกษาพบว่า ในการออกแบบกราฟิกนั้นควรมีคุณลักษณะ ดังนี้

3.1 โครงร่างหน้าเว็บเพจ

ผู้วิจัยเลือกออกแบบเว็บไซต์ให้มีโครงร่างแบบ 2 คอลัมน์ โดยให้เมนูหลักอยู่ด้านบน เมนู เนื้อหาอยู่คอลัมน์ด้านซ้ายมือ รวมทั้งเครื่องมือในการอำนวยความสะดวกในการใช้งานเว็บไซต์ และให้เนื้อหาอยู่คอลัมน์ด้านขวามือ และเลือกออกแบบ โครงร่างให้ดูเรียบง่าย สบายตา



ภาพที่ 11 โครงร่างหน้าเว็บเพจ

3.2 การใช้สี

เนื่องจากต้องการให้เว็บไซต์มีสีสันสดใส น่าอ่าน ผู้วิจัยจึงใช้สีฟ้าเป็นสีหลักในการออกแบบเว็บไซต์ โดยใช้สีเขียวและสีส้มเป็นสีหัวเรื่อง ปุ่ม/เมนู ใช้สีเขียวและสีฟ้า พื้นหลังใช้สีขาว และเนื้อหาสีดำ

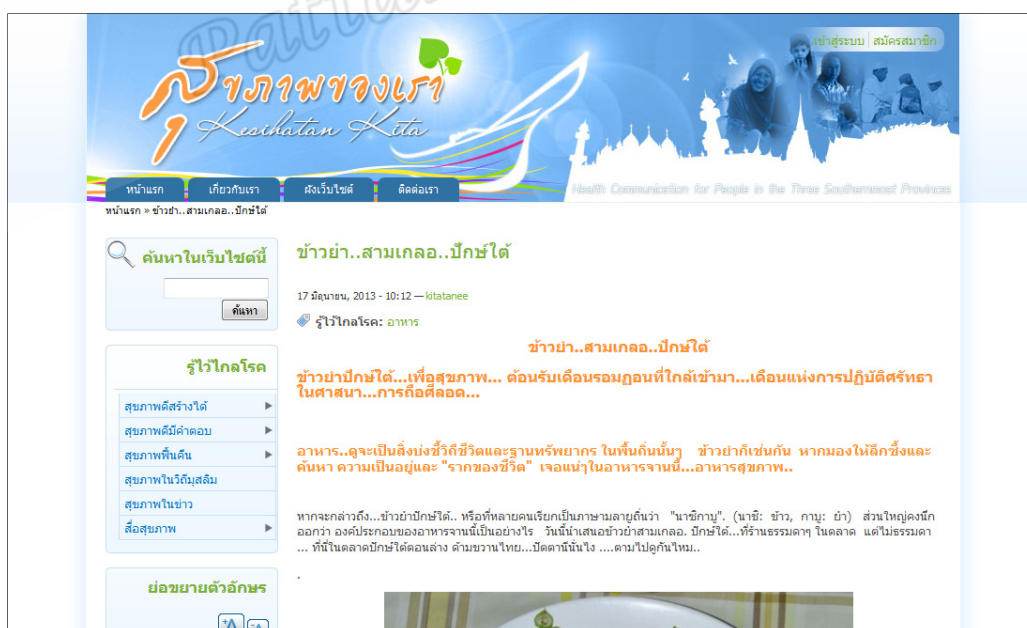

ภาพที่ 12 การใช้สี

3.3 ชนิดตัวอักษร ผู้วิจัยเลือกใช้ตัวอักษรตระกูล sans-serif, Helvetica, Arial, Verdana และใช้ขนาด 12 px เนื่องจากมีลักษณะเรียบง่าย อ่านง่าย ทั้งภาษาไทยและภาษาอังกฤษ

3.4 ภาพประกอบเนื้อหาและภาพกราฟิก

ผู้วิจัยเลือกใช้ภาพที่มีความคมชัด สวยงาม เพื่อให้เว็บไซต์ดูน่าเชื่อถือ ขนาดภาพน้อยกว่า 600x600 px มีขนาดไฟล์ไม่เกิน 100 กิโลไบต์ เพื่อหน้าเว็บเพจมีขนาดเล็กสามารถดาวน์โหลดและแสดงผลได้อย่างรวดเร็ว ไม่ปล่อยให้ผู้ใช้เว็บไซต์รอนานเกินไป



ภาพที่ 13 ภาพประกอบเนื้อหาและภาพกราฟิก

3.5 เสียง วิดีโอ และแอนิเมชัน

ผู้วิจัยเลือกใช้วิดีโอ และแอนิเมชันที่มีความคมชัด สวยงาม เพื่อให้เว็บไซต์ดูน่าเชื่อถือ ขนาดภาพน้อยกว่า 600x600 px และใช้ YouTube ในการอัปโหลด แล้วนำมาแสดงในหน้าเว็บไซต์ เพื่อลดภาระของเครื่องให้บริการเว็บไซต์ และผู้ใช้งานใหญ่ก็คุ้นเคยกับ youtube อยู่แล้ว จึงลดความสับสนในการใช้งานได้อีกด้วย



ภาพที่ 14 เสียง วิดีโอ และแอนิเมชัน

4. กลยุทธ์ด้านการออกแบบระบบปฏิสัมพันธ์

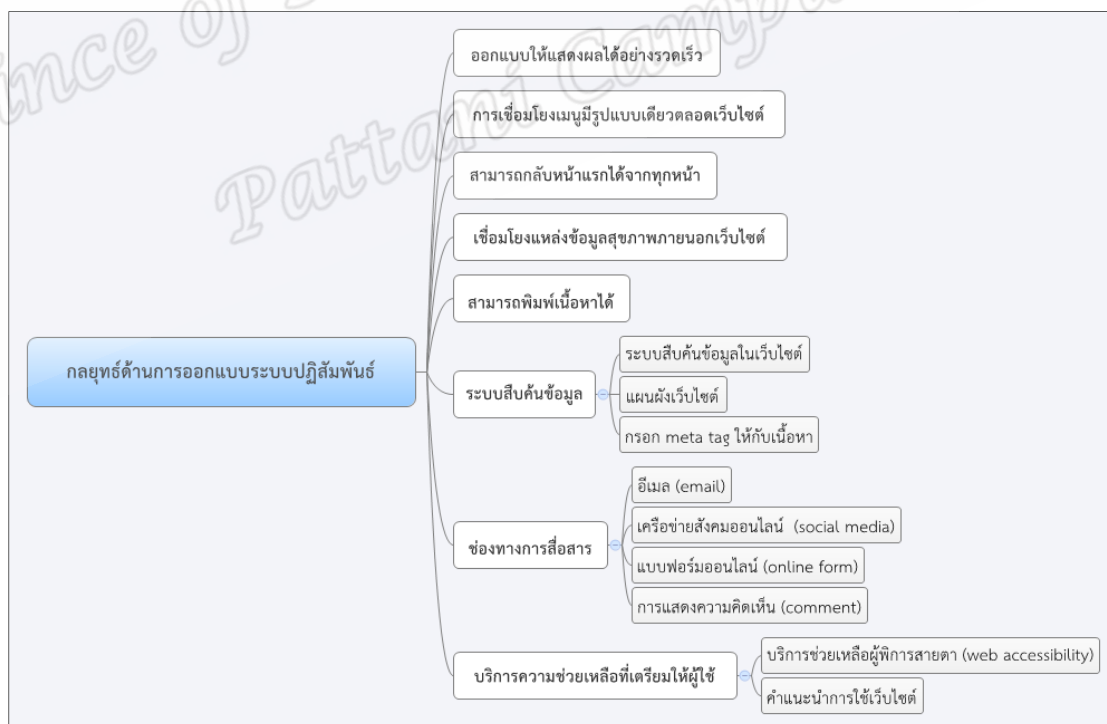

แผนภาพที่ 29 กลยุทธ์ด้านการออกแบบระบบปฏิสัมพันธ์

ในการออกแบบเว็บไซต์สารสนเทศและการสื่อสารสุขภาพสำหรับประชาชนในสามจังหวัดภาคใต้ จากผลการศึกษาพบว่า ในการออกแบบระบบปฏิสัมพันธ์ นั้นควรมีคุณลักษณะ ดังนี้

4.1 การแสดงผลอย่างรวดเร็ว

การปล่อยให้ผู้ใช้เว็บไซต์รออาจก่อให้เกิดความเบื่อหน่ายได้ จนทำให้ผู้ใช้เว็บไซต์พลาดโอกาสในการรับรู้ข้อมูลในเว็บไซต์ได้ ผู้วิจัยจึงเลือกออกแบบให้หน้าเว็บเพจแต่ละหน้ามีขนาดเล็กกะทัดรัด ใช้เวลาในการดาวน์โหลดน้อย เพื่อลดระยะเวลาในการรอของผู้ใช้เว็บไซต์

4.2 การเชื่อมโยงเมนูรูปแบบเดียวตลอดเว็บไซต์

เพื่อลดความสับสนในการใช้งานของผู้ใช้เว็บไซต์ ผู้วิจัยเลือกที่จะเชื่อมโยงเมนูรูปแบบเดียวตลอดเว็บไซต์ ทั้งลักษณะ ตำแหน่ง และขนาดของเมนู

4.3 กลับหน้าแรกได้จากทุกหน้า

จากการสำรวจเว็บไซต์ทำให้ผู้วิจัยทราบว่าการสร้างเมนูหน้าแรกไว้ในทุกๆ เว็บเพจทำให้ผู้ใช้เว็บไซต์มีความสนใจ และไม่กังวลกับการใช้งานเว็บไซต์มากนัก

4.4 การเชื่อมโยงแหล่งข้อมูลสุขภาพภายนอกเว็บไซต์

อีกหนึ่งวิธีที่ผู้วิจัยใช้ในการสร้างความน่าเชื่อถือของเว็บไซต์ โดยการเชื่อมโยงเว็บไซต์องค์กรด้านสุขภาพ และเว็บไซต์สุขภาพอื่นที่น่าเชื่อถือ เนื่องจากแสดงให้เห็นว่าเว็บไซต์มีแหล่งข้อมูลและเครือข่ายที่ดีในการจัดทำเว็บไซต์

รู้โรคภัยในภัย

วัยทำงาน ผู้สูงอายุ

- มะเร็งปอด
- ลดความแข็งแรงหัวใจและหลอดเลือด
- ตับแข็งของลำไส้เล็ก
- ไขมันหัวใจ
- โรคภูมิแพ้

แหล่งข้อมูลสุขภาพ

หมอมหาบ้าน

สีสี

สำนักจัดการความรู้

กรมการรั่วไหลของน้ำมันดิบที่เกิดขึ้นในอ่าวไทย บริเวณ จังหวัดระยอง คงเป็นบทเรียนให้ผู้ที่เกี่ยวข้องทุกภาคส่วนในประเทศ ได้สังเกตเห็นถึงการรับมือต่อภัยพิบัติที่เกิดขึ้นอย่างถูกต้องและทันเวลา โดยเฉพาะผลคือสุขภาพที่เป็นผลมาจากสารพิษในน้ำมันดิบที่ชื่อว่า ..เบนซีน (BENZENE) เป็นสารอันตราย เมื่อรับเข้าสู่ร่างกายแล้วจะเกิดการแปรสภาพเป็นสารก่อมะเร็ง (หลายคนมักเข้าใจไม่ถูกต้อง...จริงแล้ว..เบนซีนกับเบนซินเป็นสารต่างชนิดกัน)...ขณะนี้กำลังให้ความสำคัญ พืชของ "เบนซีน"

พญ. อัมพนา ผดุงทศ แพทย์เชี่ยวชาญ กรมควบคุมโรคกล่าวว่าผู้ได้รับสารเบนซินจะแสดงอาการเฉียบพลัน เมื่อสูดดมมากจะเวียนศีรษะ ระคายเคือง ระบายตา ส่วนอาการระยะยาว มีโอกาสเป็นมะเร็งเม็ดเลือดขาว และสารชนิดนี้จะไปกดไขกระดูก ทำให้กระดูกฝ่อ

ผู้เชี่ยวชาญจากกรมควบคุมโรค ชี้แจง "ผู้บริหาร ปตท. โชว์แสดงความรับผิดชอบ โดยเสนอให้ตั้งกองทุนเยียวยาสุขภาพ ระยะยาว ๑๐ ปี ต่อกลุ่มเสี่ยงเกิด "มะเร็ง" จากปัญหาน้ำมันดิบรั่ว ..."

โดยกลุ่มเสี่ยงหมายถึง ๘ กลุ่มดังต่อไปนี้

- ๑ กลุ่มทหารเรือ และอาสาสมัคร
- ๒ พนักงาน ปตท. ที่ปฏิบัติงานอาสาสมัครอยู่หน้าหาดที่ปนเปื้อนน้ำมันดิบ

⇒ อ่านต่อ

มันมากับควันขาว

ภาพที่ 15 การเชื่อมโยงแหล่งข้อมูลสุขภาพภายนอกเว็บไซต์

4.5 สามารถพิมพ์เนื้อหาได้

ผู้วิจัยเลือกที่ให้ผู้ใช้เว็บไซต์สามารถพิมพ์เนื้อหาเพื่อเป็นทางเลือกในการเข้าถึงเนื้อหาของเว็บไซต์ได้หลากหลายยิ่งขึ้น

4.6 ระบบสืบค้นข้อมูล

เนื่องจากการสืบค้นข้อมูลในเว็บไซต์ช่วยให้ผู้ใช้เว็บไซต์สามารถเข้าถึงเนื้อหาที่ต้องการได้ง่ายผู้วิจัยจึงเลือกใช้ระบบสืบค้นข้อมูลในเว็บไซต์ ดังนี้

4.6.1 การสืบค้นข้อมูล มีลักษณะใกล้เคียงกับ search engine ทั่วไป โดยการกรอกคำสำคัญ (keyword) เพื่อค้นหาเนื้อหาที่มีคำที่ตรงกับคำสำคัญนั้น

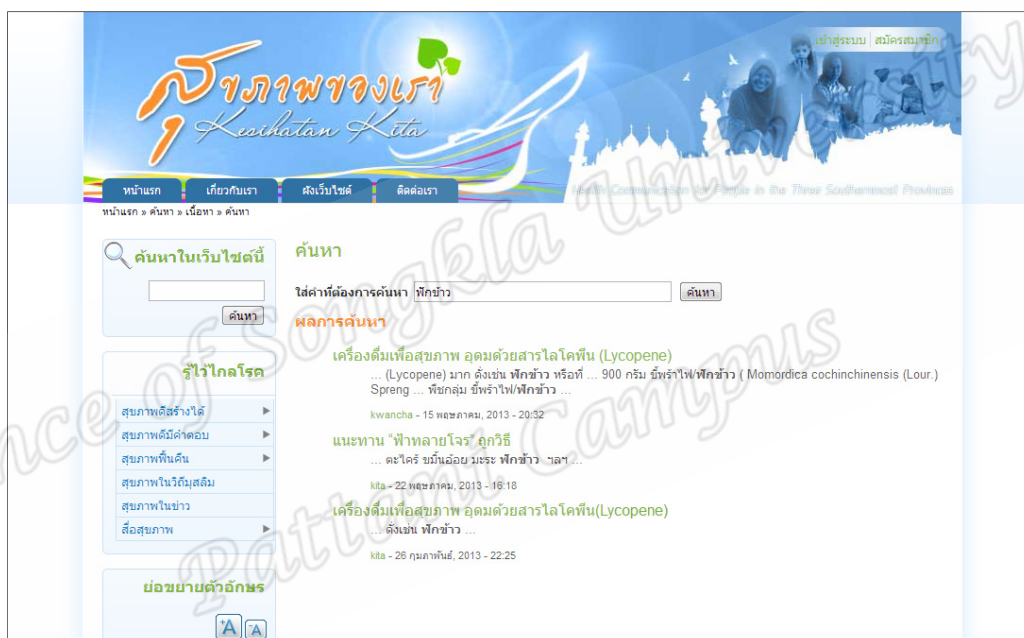

ภาพที่ 16 การสืบค้นข้อมูล

4.6.2 แผนผังเว็บไซต์ (site map) เนื่องจากแผนผังเว็บไซต์ช่วยให้ผู้ใช้เว็บไซต์ทำความเข้าใจโครงสร้างและหมวดหมู่ของเว็บไซต์ได้ง่ายยิ่งขึ้น

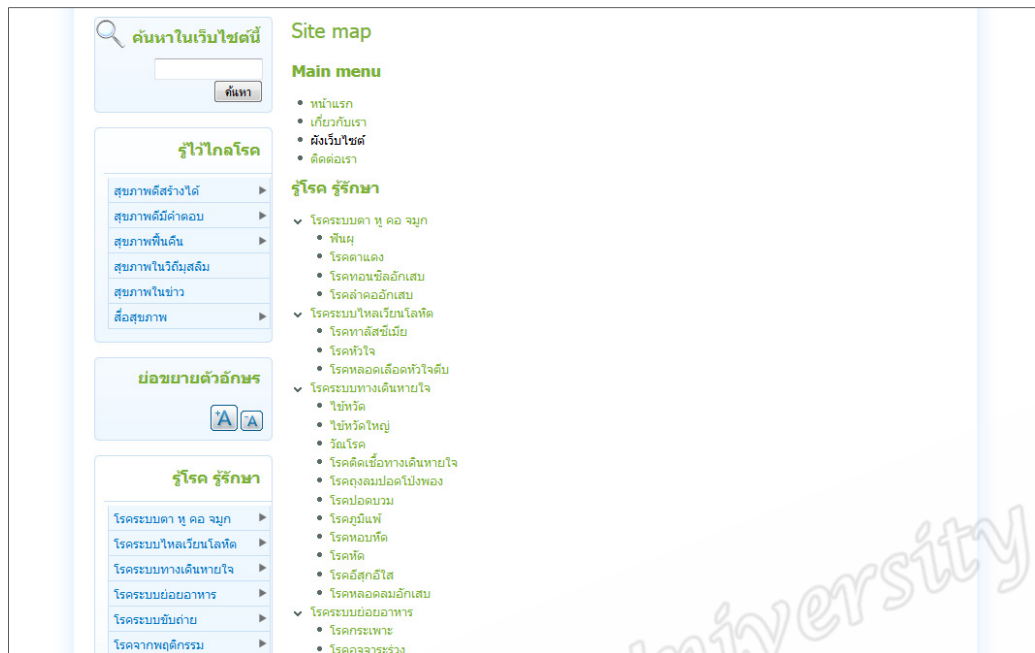

ภาพที่ 17 แผนผังเว็บไซต์

4.6.3 เมตาดาแท็ก (meta tag) การใส่ meta tag ให้กับเนื้อหาช่วยในการทำ SEO ของเว็บไซต์ ซึ่งส่งผลให้ผู้ใช้มีโอกาสเข้าถึงเนื้อหาในเว็บไซต์จาก search engine ได้มากขึ้น

4.7 ช่องทางการสื่อสาร

ผู้วิจัยเลือกใช้ช่องทางการสื่อสาร ดังนี้ อีเมล (email) เครือข่ายสังคมออนไลน์ (social media) แบบฟอร์มออนไลน์ (online form) และการแสดงความคิดเห็น (comment) เป็นช่องทางในการสื่อสารระหว่างเว็บไซต์กับผู้ใช้เว็บไซต์ สำหรับบล็อก (blog) และกระดานสนทนา (forum) ไม่ได้เลือกใช้เนื่องจากไม่มีผู้เชี่ยวชาญในการเขียนและการตอบคำถามด้านสุขภาพ



ภาพที่ 18 เครื่องขายสังคมออนไลน์

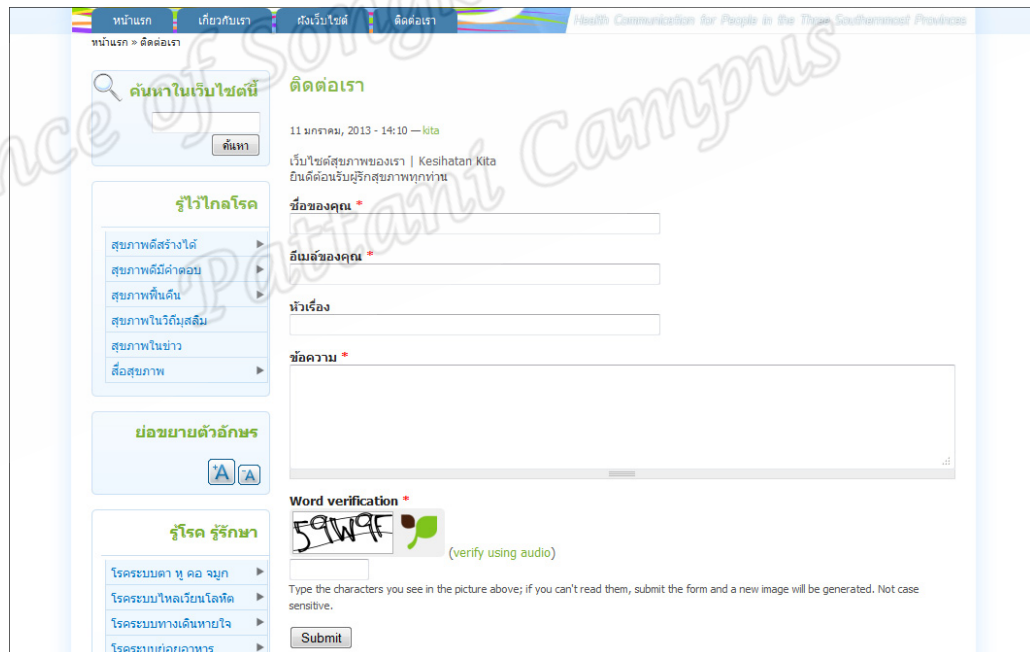

ภาพที่ 19 แบบฟอร์มออนไลน์

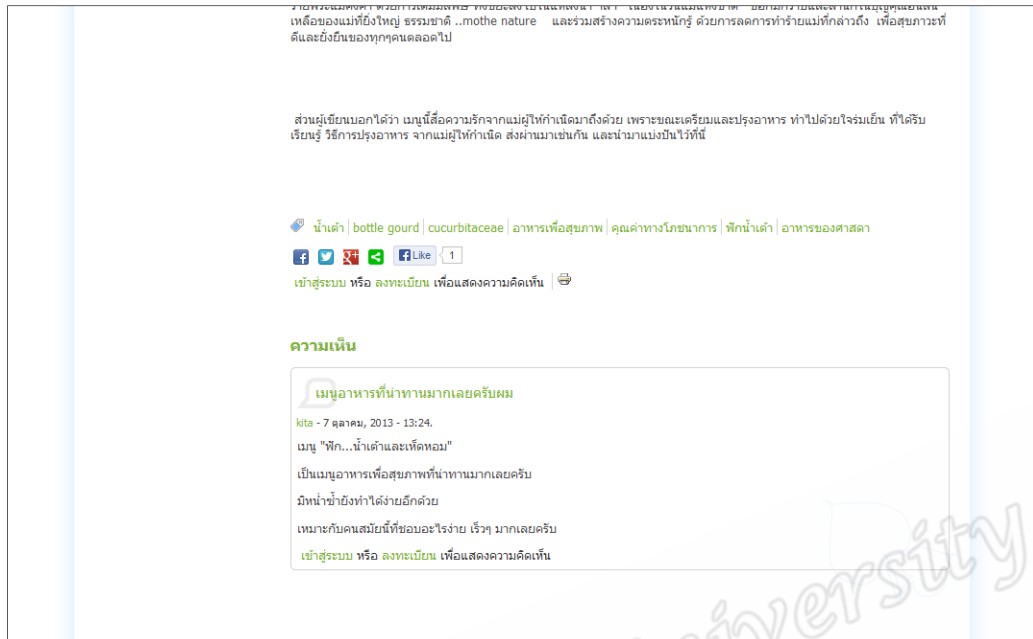

ภาพที่ 20 การแสดงความคิดเห็น

4.8 บริการความช่วยเหลือที่เตรียมให้ผู้ใช้งานเว็บไซต์

ผู้วิจัยเตรียมบริการความช่วยเหลือไว้ 2 ช่องทาง คือ บริการช่วยเหลือผู้บกพร่องทางสายตา โดยให้สามารถขยายและลดขนาดของตัวอักษรได้ และคำแนะนำการใช้เว็บไซต์

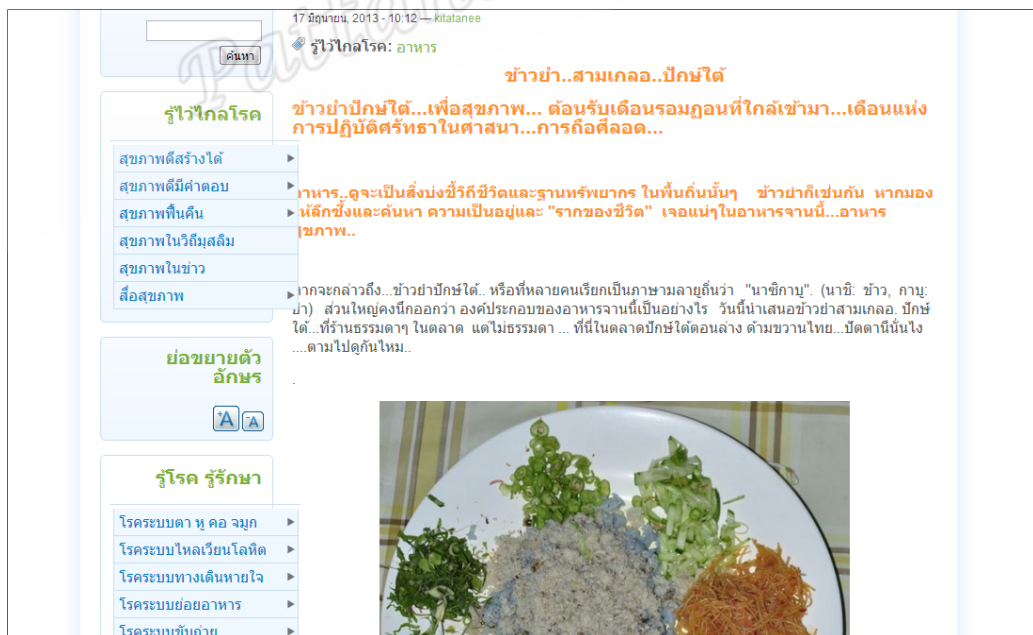

ภาพที่ 21 บริการช่วยเหลือผู้บกพร่องทางสายตา

จากแผนผังกลยุทธ์ทั้ง 4 ด้าน นำไปสู่การพัฒนาเว็บไซต์สารสนเทศและการสื่อสารสุขภาพ เพื่อตอบโจทย์การวิจัย โดยใช้ชื่อเว็บไซต์ว่า Kesehatan Kita ซึ่งเป็นคำที่มาจากภาษามลายู หมายถึง การมีสุขภาพที่ดีของเรา และใช้ชื่อภาษาไทยว่า สุขภาพของเรา และเผยแพร่ที่ URL: <http://kesehatan.psu.ac.th> สาเหตุที่มี URL ข้างท้ายเป็น psu.ac.th เนื่องจากได้รับความอนุเคราะห์ เครื่องเซิร์ฟเวอร์ในการให้บริการเว็บไซต์จากสำนักวิทยบริการ มหาวิทยาลัยสงขลานครินทร์ วิทยาเขตปัตตานี

ผลการประเมินเว็บไซต์สารสนเทศและการสื่อสารสุขภาพสำหรับประชาชนในสามจังหวัดชายแดนภาคใต้

การประเมินเว็บไซต์สารสนเทศและการสื่อสารสุขภาพสำหรับประชาชนในสามจังหวัดชายแดนภาคใต้ ผู้วิจัยได้ดำเนินการเป็น 2 ขั้นตอน คือ ขั้นตอนแรก เป็นการประเมินคุณภาพของเว็บไซต์ในด้านเนื้อหาและรูปแบบของเว็บไซต์โดยผู้ทรงคุณวุฒิ และขั้นตอนที่สอง เป็นการประเมินคุณภาพของเว็บไซต์ในด้านเนื้อหาและรูปแบบของเว็บไซต์โดยผู้ใช้เว็บไซต์ ซึ่งดำเนินการหลังจากได้ผลการประเมินคุณภาพเว็บไซต์จากผู้ทรงคุณวุฒิ และนำมาปรับปรุงโดยใช้ผลการประเมินและข้อเสนอแนะดังกล่าวแล้ว ผลการดำเนินงานในแต่ละขั้นตอน ดังนี้

1. การประเมินคุณภาพของเว็บไซต์โดยผู้ทรงคุณวุฒิ

การประเมินคุณภาพเว็บไซต์ผู้วิจัยกำหนดผู้ทรงคุณวุฒิ 2 กลุ่ม เพื่อประเมินความเหมาะสมของเนื้อหาและรูปแบบเว็บไซต์ คือ

- 1) ผู้ทรงคุณวุฒิด้านการออกแบบและการจัดการสารสนเทศจำนวน 3 คน
- 2) ผู้ทรงคุณวุฒิด้านสุขภาพจำนวน 3 คน

1.1 เกณฑ์ที่ใช้ในการประเมินคุณภาพเว็บไซต์

องค์ประกอบเพื่อการประเมินคุณภาพของเว็บไซต์มี 4 ด้าน คือ 1) ด้านเนื้อหา 2) ด้านการออกแบบส่วนนำและข้อมูลเว็บไซต์ 3) ด้านการออกแบบกราฟิก และ 4) ด้านการออกแบบระบบปฏิสัมพันธ์ ซึ่งแต่ละด้านจะมีประเด็นคุณลักษณะย่อยรวมทั้งสิ้น 20 รายการ เกณฑ์ในการประเมินมี 5 ระดับคุณภาพ ดังนี้

ตารางที่ 6 ระดับคุณภาพเกณฑ์การประเมิน

ระดับ	คุณภาพ	ความหมายของระดับคุณภาพ
5	ดีมาก	องค์ประกอบและประเด็นคุณลักษณะย่อยนั้นๆ มีความเหมาะสมดีมาก
4	ดี	องค์ประกอบและประเด็นคุณลักษณะย่อยนั้นๆ มีความเหมาะสมดี
3	พอใช้	องค์ประกอบและประเด็นคุณลักษณะย่อยนั้นๆ มีความเหมาะสมพอใช้
2	ควรปรับปรุง	องค์ประกอบและประเด็นคุณลักษณะย่อยนั้นๆ ยังไม่เหมาะสมควรปรับปรุง
1	ต้องปรับปรุง	องค์ประกอบและประเด็นคุณลักษณะย่อยนั้นๆ ไม่เหมาะสมอย่างยิ่งต้องปรับปรุง

1.2 ผลการประเมินคุณภาพเว็บไซต์โดยผู้ทรงคุณวุฒิทั้ง 2 กลุ่ม

ผลการประเมินคุณภาพเว็บไซต์โดยผู้ทรงคุณวุฒิ 2 กลุ่ม คือ ผู้ทรงคุณวุฒิด้านการออกแบบและการจัดการสารสนเทศ และผู้ทรงคุณวุฒิด้านสุขภาพ มีดังนี้

1.2.1 ผู้ทรงคุณวุฒิด้านการออกแบบและการจัดการสารสนเทศ

ผลการประเมินคุณภาพเว็บไซต์โดยผู้ทรงคุณวุฒิด้านการออกแบบและการจัดการสารสนเทศได้มีการประเมินคุณภาพเว็บไซต์ในองค์ประกอบและประเด็นคุณลักษณะย่อยของเว็บไซต์ 4 ด้าน ได้แก่ ด้านเนื้อหา ด้านการออกแบบส่วนนำและข้อมูลเว็บไซต์ ด้านการออกแบบกราฟิก และด้านการออกแบบระบบปฏิสัมพันธ์ ผลการประเมินนำเสนอในรูปแบบร้อยละและค่าเฉลี่ย ดังตารางที่ 7

ตารางที่ 7 ผลการประเมินคุณภาพเว็บไซต์ของผู้ทรงคุณวุฒิด้านการออกแบบและการจัดการสารสนเทศ

องค์ประกอบและประเด็นคุณลักษณะย่อยของเว็บไซต์	ระดับคุณภาพ						
	5 (%)	4 (%)	3 (%)	2 (%)	1 (%)	\bar{x}	S.D.
1. ด้านเนื้อหา							
1.1 เนื้อหา มีความสอดคล้องตรงตามวัตถุประสงค์ของเว็บไซต์	2 66.67	1 33.33	-	-	-	4.67	0.58
1.2 การนำเสนอข้อมูลเจ้าของเนื้อหา วันเวลาที่สร้างเนื้อหา มีความครบถ้วน	2 66.67	1 33.33	-	-	-	4.67	0.58
1.3 เนื้อหา มีความทันสมัย ทันต่อเหตุการณ์	-	3 100.00	-	-	-	4.00	0.00
1.4 เนื้อหา มีความถูกต้อง ครบถ้วนสมบูรณ์ น่าเชื่อถือ	1 33.33	2 66.67	-	-	-	4.33	0.58

องค์ประกอบและประเด็นคุณลักษณะย่อยของเว็บไซต์	ระดับคุณภาพ						
	5 (%)	4 (%)	3 (%)	2 (%)	1 (%)	\bar{x}	S.D.
1.5 การจัดการหมวดหมู่อย่างเป็นระบบ เข้าถึงง่าย ไม่ซับซ้อน	-	3 100.00	-	-	-	4.00	0.00
1.6 การจัดลำดับการนำเสนอเนื้อหาที่มีความเหมาะสม	-	3 100.00	-	-	-	4.00	0.00
2. ด้านการออกแบบส่วนนำและข้อมูลเว็บไซต์							
2.1 การออกแบบหน้าแรก (Homepage) มีความน่าสนใจ	-	3 100.00	-	-	-	4.00	0.00
2.2 การนำเสนอข้อมูลเกี่ยวกับเว็บไซต์ (เจ้าของเว็บไซต์, วัตถุประสงค์ของเว็บไซต์) เพียงพอต่อความต้องการของผู้ใช้	-	3 100.00	-	-	-	4.00	0.00
2.3 ชื่อเว็บไซต์สอดคล้องกับเนื้อหาที่นำเสนอ	-	3 100.00	-	-	-	4.00	0.00
3. ด้านการออกแบบกราฟิก							
3.1 สีสันทที่ใช้ในการออกแบบสวยงาม สอดคล้องกับเนื้อหา เว็บไซต์	1 33.33	2 66.67	-	-	-	4.33	0.58
3.2 ความเหมาะสมระหว่างพื้นหลัง ภาพ และตัวอักษร	-	3 100.00	-	-	-	4.00	0.00
3.3 ความเหมาะสมของตัวอักษรที่ใช้ ขนาด สี ชัดเจน อ่านง่าย	1 33.33	2 66.67	-	-	-	4.33	0.58
3.4 ภาพประกอบเนื้อหา/ภาพกราฟิกมีความเหมาะสม สอดคล้องกับเนื้อหา สวยงาม และน่าสนใจ	2 66.67	1 33.33	-	-	-	4.67	0.58
3.5 เสียง วิดีโอ และแอนิเมชัน สื่อความหมายสอดคล้อง กับเนื้อหา น่าสนใจ	-	2 66.67	1 33.33	-	-	3.67	0.58
4. ด้านการออกแบบระบบปฏิสัมพันธ์							
4.1 การเชื่อมโยงภายในเว็บไซต์เข้าใจง่าย	1 33.33	2 66.67	-	-	-	4.33	0.58
4.2 การเชื่อมโยงแหล่งข้อมูลภายนอกมีความเหมาะสม	1 33.33	1 33.33	1 33.33	-	-	4.00	1.00
4.3 การแสดงผลมีความรวดเร็ว ทันต่อความต้องการ	2 66.67	1 33.33	-	-	-	4.67	0.58
4.4 ช่องทางการสื่อสารในเว็บไซต์ (อีเมล, การแสดงความ คิดเห็น, เครื่องช่วยสังคมออนไลน์) เหมาะสม เพียงพอต่อความ	-	2 66.67	-	1 33.33	-	3.33	1.16

องค์ประกอบและประเด็นคุณลักษณะย่อยของเว็บไซต์	ระดับคุณภาพ						
	5 (%)	4 (%)	3 (%)	2 (%)	1 (%)	\bar{x}	S.D.
ต้องการของผู้ใช้							
4.5 การสืบค้นข้อมูลในเว็บไซต์ได้ข้อมูลตรงตามความต้องการ ใช้งานง่าย	1 33.33	2 66.67	-	-	-	4.33	0.58
4.6 การบริการการช่วยเหลือที่เตรียมให้ผู้ใช้เพียงพอต่อความต้องการ	-	1 33.33	2 66.67	-	-	3.33	0.58

จากตารางที่ 7 พบว่า ผู้ทรงคุณวุฒิด้านการออกแบบและการจัดการสารสนเทศเห็นว่า องค์ประกอบและประเด็นคุณลักษณะย่อยคุณภาพของเว็บไซต์ด้านเนื้อหาทุกองค์ประกอบมีความเหมาะสมในระดับดี ด้านการออกแบบส่วนนำและข้อมูลเว็บไซต์เห็นว่าทุกองค์ประกอบมีความเหมาะสมในระดับดี ด้านการออกแบบกราฟิกเห็นว่าองค์ประกอบส่วนใหญ่มีความเหมาะสมในระดับดี ส่วนประเด็นคุณลักษณะย่อยเห็นว่ามีความเหมาะสมในระดับพอใช้ 1 ประเด็น ได้แก่ ข้อ 3.5 ด้านการออกแบบระบบปฏิสัมพันธ์เห็นว่าองค์ประกอบส่วนใหญ่มีความเหมาะสมในระดับดี ส่วนประเด็นคุณลักษณะย่อยเห็นว่ามีความเหมาะสมในระดับพอใช้ 2 ประเด็น ได้แก่ ข้อ 4.4 และ ข้อ 4.6

ข้อเสนอแนะเพื่อการปรับปรุงพัฒนาเว็บไซต์ผู้ทรงคุณวุฒิด้านการออกแบบและการจัดการสารสนเทศเห็นว่าประเด็นด้านเนื้อหาควรเพิ่มในส่วนของวิดิทัศน์ ข้อมูลอาสาสมัครประจำบ้าน และ สมุนไพรปลูกได้รอบบ้าน ส่วนประเด็นด้านการออกแบบระบบปฏิสัมพันธ์ผู้ทรงคุณวุฒิเห็นว่ายังขาดการเชื่อมโยงข้อมูลภายนอก เช่น หน่วยงานต่างๆ ที่เกี่ยวข้องกับสุขภาพ นอกจากนี้ควรระบุในรายการค้นหาว่าเป็นการค้นหาเฉพาะข้อมูลในเว็บไซต์นี้

1.2.2 ผู้ทรงคุณวุฒิด้านสุขภาพ

ผลการประเมินคุณภาพเว็บไซต์โดยผู้ทรงคุณวุฒิด้านสุขภาพได้มีการประเมินคุณภาพเว็บไซต์ในองค์ประกอบและประเด็นคุณลักษณะย่อยของเว็บไซต์ 4 ด้าน ได้แก่ ด้านเนื้อหา ด้านการออกแบบส่วนนำและข้อมูลเว็บไซต์ ด้านการออกแบบกราฟิก และด้านการออกแบบระบบปฏิสัมพันธ์ ผลการประเมินนำเสนอในรูปแบบร้อยละและค่าเฉลี่ย ดังตารางที่ 8

ตารางที่ 8 ผลการประเมินคุณภาพเว็บไซต์ของผู้ทรงคุณวุฒิด้านสุขภาพ

องค์ประกอบและประเด็นคุณลักษณะย่อยของเว็บไซต์	ระดับคุณภาพ						
	5 (%)	4 (%)	3 (%)	2 (%)	1 (%)	\bar{x}	S.D.
1. ด้านเนื้อหา							
1.1 เนื้อหา มีความสอดคล้องตรงตามวัตถุประสงค์ของเว็บไซต์	-	2 66.67	1 33.33	-	-	3.67	0.58
1.2 การนำเสนอข้อมูลเจ้าของเนื้อหา วันเวลาที่สร้างเนื้อหา มีความครบถ้วน	-	2 66.67	1 33.33	-	-	3.67	0.58
1.3 เนื้อหา มีความทันสมัย ทันต่อเหตุการณ์	-	1 33.33	1 33.33	1 33.33	-	3.00	1.00
1.4 เนื้อหา มีความถูกต้อง ครบถ้วนสมบูรณ์ น่าเชื่อถือ	-	1 33.33	-	2 66.67	-	2.67	1.16
1.5 การจัดการหมวดหมู่อย่างเป็นระบบ เข้าถึงง่าย ไม่ซับซ้อน	-	2 66.67	1 33.33	-	-	3.67	0.58
1.6 การจัดลำดับการนำเสนอเนื้อหา มีความเหมาะสม	-	2 66.67	-	1 33.33	-	3.33	1.16
2. ด้านการออกแบบส่วนนำและข้อมูลเว็บไซต์							
2.1 การออกแบบหน้าแรก (Homepage) มีความน่าสนใจ	-	2 66.67	-	1 33.33	-	3.33	1.16
2.2 การนำเสนอข้อมูลเกี่ยวกับเว็บไซต์ (เจ้าของเว็บไซต์, วัตถุประสงค์ของเว็บไซต์) เพียงพอต่อความต้องการของผู้ใช้	-	1 33.33	2 66.67	-	-	3.33	0.58
2.3 ชื่อเว็บไซต์ สอดคล้องกับเนื้อหาที่นำเสนอ	-	2 66.67	1 33.33	-	-	3.67	0.58
3. ด้านการออกแบบกราฟิก							
3.1 สีสันทที่ใช้ในการออกแบบสวยงาม สอดคล้องกับเนื้อหาเว็บไซต์	-	2 66.67	-	1 33.33	-	3.33	1.16
3.2 ความเหมาะสมระหว่างพื้นหลัง ภาพ และตัวอักษร	-	3 100.00	-	-	-	4.00	0.00
3.3 ความเหมาะสมของตัวอักษรที่ใช้ ขนาด สี ชัดเจน อ่านง่าย	-	2 66.67	1 33.33	-	-	3.67	0.58
3.4 ภาพประกอบเนื้อหา/ภาพกราฟิกมีความเหมาะสม สอดคล้องกับเนื้อหา สวยงาม และน่าสนใจ	-	1 33.33	1 33.33	1 33.33	-	3.00	1.00

องค์ประกอบและประเด็นคุณลักษณะย่อยของเว็บไซต์	ระดับคุณภาพ						
	5 (%)	4 (%)	3 (%)	2 (%)	1 (%)	\bar{x}	S.D.
3.5 เสียง วิดีโอ และแอนิเมชัน สื่อความหมายสอดคล้องกับเนื้อหา น่าสนใจ	-	1 33.33	-	-	2 66.67	2.00	1.73
4. ด้านการออกแบบระบบปฏิสัมพันธ์							
4.1 การเชื่อมโยงภายในเว็บไซต์เข้าใจง่าย	1 33.33	1 33.33	-	1 33.33	-	3.67	1.52
4.2 การเชื่อมโยงแหล่งข้อมูลภายนอกมีความเหมาะสม	-	2 66.67	-	1 33.33	-	3.33	1.16
4.3 การแสดงผลมีความรวดเร็ว ทันต่อความต้องการ	1 33.33	1 33.33	-	1 33.33	-	3.67	1.53
4.4 ช่องทางการสื่อสารในเว็บไซต์ (อีเมล, การแสดงความคิดเห็น, เครื่องช่วยสังคมออนไลน์) เหมาะสม เพียงพอต่อความต้องการของผู้ใช้	1 33.33	1 33.33	-	1 33.33	-	3.67	1.53
4.5 การสืบค้นข้อมูลในเว็บไซต์ได้ข้อมูลตรงตามความต้องการ ใช้งานง่าย	-	-	2 66.67	1 33.33	-	2.67	0.58
4.6 การบริการช่วยเหลือที่เตรียมให้ผู้ใช้เพียงพอต่อความต้องการ	-	1 33.33	1 33.33	1 33.33	-	3.00	1.00

จากตารางที่ 8 พบว่า ผู้ทรงคุณวุฒิด้านสุขภาพเห็นว่าองค์ประกอบและประเด็นคุณลักษณะย่อยคุณภาพด้านเนื้อหาองค์ประกอบส่วนใหญ่มีความเหมาะสมในระดับพอใช้ ส่วนประเด็นคุณลักษณะย่อยของเว็บไซต์เห็นว่ามีเหมาะสมในระดับควรปรับปรุง 1 ประเด็น ได้แก่ ข้อ 1.4 ด้านการออกแบบส่วนนำและข้อมูลเว็บไซต์เห็นว่าทุกองค์ประกอบมีความเหมาะสมในระดับพอใช้ ด้านการออกแบบกราฟิกเห็นว่าองค์ประกอบส่วนใหญ่มีความเหมาะสมในระดับพอใช้ ส่วนประเด็นคุณลักษณะย่อยเห็นว่ามีเหมาะสมในระดับดี 1 ประเด็น ได้แก่ ข้อ 3.2 และประเด็นคุณลักษณะย่อยเห็นว่ามีเหมาะสมในระดับควรปรับปรุง 1 ประเด็น ได้แก่ ข้อ 3.5 ด้านการออกแบบระบบปฏิสัมพันธ์เห็นว่าองค์ประกอบส่วนใหญ่มีความเหมาะสมในระดับพอใช้ ส่วนประเด็นคุณลักษณะย่อยเห็นว่ามีเหมาะสมในระดับควรปรับปรุง 1 ประเด็น ได้แก่ ข้อ 4.5

ข้อเสนอแนะเพื่อการปรับปรุงพัฒนาเว็บไซต์ผู้ทรงคุณวุฒิเห็นว่าประเด็นด้านเนื้อหา ผู้ทรงคุณวุฒิเห็นว่าเป็นเนื้อหาสุขภาพทั่วไป ยังขาดความสอดคล้องกับบริบทของสามจังหวัดชายแดนภาคใต้ ข้อมูลขาดความทันสมัย ทันต่อเหตุการณ์ ข้อมูลเรื่องโรคควรมีภาพประกอบแต่ละหัวข้อ เพื่อให้ง่ายในการอ่านและทำความเข้าใจ เนื้อหาสุขภาพในข่าวควรมีความต่อเนื่อง ระบุที่มา

ของข่าว ข่าวใดเด่นหรือสำคัญให้ทำสัญลักษณ์กำกับไว้ นอกจากนี้ผู้เชี่ยวชาญยังเห็นว่าเนื้อหาบางเรื่องยาวมาก บางเรื่องสั้นมาก เนื้อหาที่นำเสนอต้องมีความน่าเชื่อถือ กระชับ และต้องมีแหล่งอ้างอิงที่มาทุกเรื่อง ประเด็นด้านการนำเสนอส่วนนำและข้อมูลเว็บไซต์ ข้อมูลมีความสมบูรณ์เฉพาะในส่วนของหน้าแรกของเว็บไซต์ และเว็บไซต์ยังไม่มีจุดเด่นที่ชัดเจน ประเด็นด้านการออกแบบกราฟิกผู้ทรงคุณวุฒิเห็นว่ารูปแบบของเว็บไซต์ดูสบายตา แต่ไม่มีแรงจูงใจให้อ่าน อาจเพิ่มสีสันหรือแยกส่วนเนื้อหาในแต่ละกลุ่มให้ชัดเจนมากขึ้น และภาพประกอบควรเป็นภาพในพื้นที่สามจังหวัดชายแดนภาคใต้ ส่วนประเด็นด้านการออกแบบระบบปฏิสัมพันธ์ผู้ทรงคุณวุฒิเห็นว่า การเข้าถึงเนื้อหายังขาดความคล่องตัว

1.3 เปรียบเทียบผลการประเมินคุณภาพเว็บไซต์ตามองค์ประกอบโดยผู้ทรงคุณวุฒิด้านการออกแบบและการจัดการสารสนเทศ และผู้ทรงคุณวุฒิด้านสุขภาพ

การเปรียบเทียบผลการประเมินคุณภาพเว็บไซต์โดยผู้ทรงคุณวุฒิด้านการออกแบบและการจัดการสารสนเทศ และผู้ทรงคุณวุฒิด้านสุขภาพ ได้มีการเปรียบเทียบตามองค์ประกอบและประเด็นคุณลักษณะย่อยของเว็บไซต์ 4 ด้าน ได้แก่ ด้านเนื้อหา ด้านการออกแบบส่วนนำและข้อมูลเว็บไซต์ ด้านการออกแบบกราฟิก และด้านการออกแบบระบบปฏิสัมพันธ์ ผลการประเมินนำเสนอในรูปแบบค่าเฉลี่ย ดังตารางที่ 9

ตารางที่ 9 เปรียบเทียบผลการประเมินคุณภาพเว็บไซต์ตามองค์ประกอบโดยผู้ทรงคุณวุฒิด้านการออกแบบและการจัดการสารสนเทศ และผู้ทรงคุณวุฒิด้านสุขภาพ

องค์ประกอบของเว็บไซต์	ระดับคุณภาพ					
	ผู้ทรงคุณวุฒิด้านการออกแบบและการจัดการสารสนเทศ			ผู้ทรงคุณวุฒิด้านสุขภาพ		
	\bar{x}	S.D.	คุณภาพ	\bar{x}	S.D.	คุณภาพ
1. ด้านเนื้อหา	4.27	0.32	ดี	3.33	0.29	พอใช้
2. ด้านการออกแบบส่วนนำและข้อมูลเว็บไซต์	4.00	0.00	ดี	3.44	0.33	พอใช้
3. ด้านการออกแบบกราฟิก	4.20	0.26	ดี	3.20	0.65	พอใช้
4. ด้านการออกแบบระบบปฏิสัมพันธ์	3.99	0.26	พอใช้	3.33	0.39	พอใช้

จากตารางที่ 9 พบว่า ผู้ทรงคุณวุฒิด้านการออกแบบและการจัดการสารสนเทศเห็นว่าองค์ประกอบคุณภาพส่วนใหญ่มีความเหมาะสมในระดับดี ส่วนด้านการออกแบบระบบปฏิสัมพันธ์เห็นว่ามีความเหมาะสมในระดับพอใช้ สำหรับผู้ทรงคุณวุฒิด้านสุขภาพเห็นว่าทุกองค์ประกอบคุณภาพมีความเหมาะสมในระดับพอใช้

1.4 เปรียบเทียบผลการประเมินคุณภาพเว็บไซต์ตามองค์ประกอบย่อยโดยผู้ทรงคุณวุฒิด้านการออกแบบและการจัดการสารสนเทศ และผู้ทรงคุณวุฒิด้านสุขภาพ

การเปรียบเทียบผลการประเมินคุณภาพเว็บไซต์ตามองค์ประกอบและประเด็นคุณลักษณะย่อยของเว็บไซต์ โดยผู้ทรงคุณวุฒิด้านการออกแบบและการจัดการสารสนเทศ และผู้ทรงคุณวุฒิด้านสุขภาพ ได้มีการเปรียบเทียบตามองค์ประกอบย่อยของเว็บไซต์ 4 ด้าน ได้แก่ ด้านเนื้อหา ด้านการออกแบบส่วนนำและข้อมูลเว็บไซต์ ด้านการออกแบบกราฟิก และด้านการออกแบบระบบปฏิสัมพันธ์ ผลการประเมินนำเสนอในรูปแบบค่าเฉลี่ย ดังตารางที่ 10

ตารางที่ 10 เปรียบเทียบผลการประเมินคุณภาพเว็บไซต์ตามองค์ประกอบย่อยโดยผู้ทรงคุณวุฒิ

องค์ประกอบและประเด็นคุณลักษณะย่อย ของเว็บไซต์	ระดับคุณภาพ					
	ผู้ทรงคุณวุฒิด้านการออกแบบ และการจัดการสารสนเทศ			ผู้ทรงคุณวุฒิด้านสุขภาพ		
	\bar{x}	S.D.	คุณภาพ	\bar{x}	S.D.	คุณภาพ
1. ด้านเนื้อหา						
1.1 เนื้อหามีความสอดคล้องตรงตาม วัตถุประสงค์ของเว็บไซต์	4.67	0.58	ดี	3.67	0.58	พอใช้
1.2 การนำเสนอข้อมูลเจ้าของเนื้อหา วันเวลาที่สร้างเนื้อหาที่มีความครบถ้วน	4.67	0.58	ดี	3.67	0.58	พอใช้
1.3 เนื้อหามีความทันสมัย ทันต่อเหตุการณ์	4.00	0.00	ดี	3.00	1.00	พอใช้
1.4 เนื้อหามีความถูกต้อง ครบถ้วน สมบูรณ์ น่าเชื่อถือ	4.33	0.58	ดี	2.67	1.16	ควร ปรับปรุง
1.5 การจัดการหมวดหมู่อย่างเป็นระบบ เข้าถึงง่าย ไม่ซับซ้อน	4.00	0.00	ดี	3.67	0.58	พอใช้
1.6 การจัดลำดับการนำเสนอเนื้อหา มีความเหมาะสม	4.00	0.00	ดี	3.33	1.16	พอใช้
รวม	4.27	0.32	ดี	3.33	0.29	พอใช้
2. ด้านการออกแบบส่วนนำและข้อมูลเว็บไซต์						
2.1 การออกแบบหน้าแรก (Homepage) มีความน่าสนใจ	4.00	0.00	ดี	3.33	1.16	พอใช้
2.2 การนำเสนอข้อมูลเกี่ยวกับเว็บไซต์ (เจ้าของเว็บไซต์, วัตถุประสงค์ของเว็บไซต์) เพียงพอต่อความต้องการของผู้ใช้	4.00	0.00	ดี	3.33	0.58	พอใช้
2.3 ชื่อเว็บไซต์สอดคล้องกับเนื้อหาเสนอ	4.00	0.00	ดี	3.67	0.58	พอใช้

องค์ประกอบและประเด็นคุณลักษณะย่อย ของเว็บไซต์	ระดับคุณภาพ					
	ผู้ทรงคุณวุฒิด้านการออกแบบ และการจัดการสารสนเทศ			ผู้ทรงคุณวุฒิด้านสุขภาพ		
	\bar{x}	S.D.	คุณภาพ	\bar{x}	S.D.	คุณภาพ
รวม	4.00	0.00	ดี	3.44	0.33	พอใช้
3. ด้านการออกแบบกราฟิก						
3.1 สีต้นที่ใช้ในการออกแบบสวยงาม สอดคล้องกับเนื้อหาเว็บไซต์	4.33	0.58	ดี	3.33	1.16	พอใช้
3.2 ความเหมาะสมระหว่างพื้นหลัง ภาพ และตัวอักษร	4.00	0.00	ดี	4.00	0.00	ดี
3.3 ความเหมาะสมของตัวอักษรที่ใช้ ขนาด สี ชัดเจน อ่านง่าย	4.33	0.58	ดี	3.67	0.58	พอใช้
3.4 ภาพประกอบเนื้อหา/ภาพกราฟิกมี ความเหมาะสม สอดคล้องกับเนื้อหา สวยงาม และน่าสนใจ	4.67	0.58	ดี	3.00	1.00	พอใช้
3.5 เสียง วิดีโอ และแอนิเมชัน สื่อความหมายสอดคล้องกับเนื้อหา น่าสนใจ	3.67	0.58	พอใช้	2.00	1.73	ควร ปรับปรุง
รวม	4.20	0.26	ดี	3.20	0.65	พอใช้
4. ด้านการออกแบบระบบปฏิสัมพันธ์						
4.1 การเชื่อมโยงภายในเว็บไซต์เข้าใจง่าย	4.33	0.58	ดี	3.67	1.53	พอใช้
4.2 การเชื่อมโยงแหล่งข้อมูลภายนอกมี ความเหมาะสม	4.00	1.00	ดี	3.33	1.16	พอใช้
4.3 การแสดงผลมีความรวดเร็ว ทันต่อความต้องการ	4.67	0.58	ดี	3.67	1.53	พอใช้
4.4 ช่องทางการสื่อสารในเว็บไซต์ (อีเมล, การแสดงความคิดเห็น, เครื่องขายสังคัม ออนไลน์) เหมาะสม เพียงพอต่อความต้องการ	3.33	1.16	พอใช้	3.67	1.53	พอใช้
4.5 การสืบค้นข้อมูลในเว็บไซต์ได้ข้อมูล ตรงตามความต้องการ ใช้งานง่าย	4.33	0.58	ดี	2.67	0.58	ควร ปรับปรุง
4.6 การบริการช่วยเหลือที่เตรียมให้ ผู้ใช้เพียงพอต่อความต้องการ	3.33	0.58	พอใช้	3.00	1.00	พอใช้
รวม	3.99	0.27	พอใช้	3.33	0.39	พอใช้

จากตารางที่ 10 พบว่า ผู้ทรงคุณวุฒิด้านการออกแบบและการจัดการสารสนเทศเห็นว่า องค์ประกอบและประเด็นคุณลักษณะย่อยคุณภาพส่วนใหญ่มีความเหมาะสมในระดับดี ส่วน ประเด็นคุณลักษณะย่อยเห็นว่ามีความเหมาะสมในระดับพอใช้ 3 ประเด็น ได้แก่ 3.5, 4.4 และ 4.6 ผู้ทรงคุณวุฒิด้านสุขภาพเห็นว่าองค์ประกอบและประเด็นคุณลักษณะย่อยคุณภาพทุกองค์ประกอบ มีความเหมาะสมในระดับพอใช้ ส่วนประเด็นคุณลักษณะย่อยเห็นว่ามีความเหมาะสมในระดับควรปรับปรุง 3 ประเด็น ได้แก่ 1.4, 3.5 และ 4.5

1.5 ข้อเสนอแนะเพื่อการปรับปรุงพัฒนาเว็บไซต์ของผู้ทรงคุณวุฒิด้านการออกแบบและการจัดการสารสนเทศ และผู้ทรงคุณวุฒิด้านสุขภาพ

ผลจากการประเมินจากผู้ทรงคุณวุฒิ นำไปสู่การปรับปรุงแก้ไขเว็บไซต์ เพื่อการประเมินคุณภาพเว็บไซต์โดยกลุ่มผู้ใช้นำดับถัดไป โดยมีรายละเอียด ดังนี้

- 1) ประเด็นด้านเนื้อหา เพิ่มเนื้อหาที่เป็นผลมาจากการเก็บข้อมูลโดยการสัมภาษณ์ เพิ่มเนื้อหาประเภทสื่อวีดิทัศน์
- 2) ประเด็นด้านการออกแบบกราฟิก เปลี่ยนสีหัวเรื่องหลักให้เป็นสีเขียว และหัวเรื่องรอง ให้เป็นสีส้ม เพื่อเพิ่มสีสันให้กับเนื้อหามากขึ้น และเพิ่มภาพประกอบที่เป็นภาพในพื้นที่สามจังหวัดชายแดนภาคใต้
- 3) ประเด็นด้านการออกแบบระบบปฏิสัมพันธ์ โดยเพิ่มการเชื่อมโยงแหล่งข้อมูลภายนอก และเปลี่ยนชื่อรายการค้นหาเป็นค้นหาในเว็บไซต์นี้

2. การประเมินคุณภาพเว็บไซต์โดยกลุ่มผู้ใช้เว็บไซต์

ขั้นตอนการออกแบบการวิจัยได้กำหนดกลุ่มผู้ใช้สำหรับการประเมินเว็บไซต์ไว้ 3 กลุ่ม ประกอบด้วย อาสาสมัครสาธารณสุขประจำหมู่บ้าน (อสม.) นักเรียนนักศึกษา และประชาชนทั่วไป อย่างไรก็ตามในการประเมินเว็บไซต์จริงกลุ่มอาสาสมัครสาธารณสุขประจำหมู่บ้าน (อสม.) เป็นกลุ่มที่ไม่สามารถเข้าถึงอินเทอร์เน็ตได้ ทั้งนี้อาจเนื่องมาจากอาสาสมัครสาธารณสุขประจำหมู่บ้าน (อสม.) ส่วนใหญ่เป็นแม่บ้านวัยกลางคน ประชาชนที่ประกอบอาชีพเกษตรกรรมซึ่งไม่สามารถเข้าถึงคอมพิวเตอร์และอินเทอร์เน็ตได้ ในการประเมินเว็บไซต์จึงได้ตัดกลุ่มอาสาสมัครสาธารณสุขประจำหมู่บ้าน (อสม.) ออกไป และเพิ่มในส่วนของกลุ่มบุคลากรทางการแพทย์และสาธารณสุขเข้าไปเพิ่มเติม

2.1 ลักษณะผู้ประเมิน

2.1.1 จำนวนและร้อยละผู้ประเมิน จำแนกตามเพศ

ตารางที่ 11 จำนวนและร้อยละผู้ประเมิน จำแนกตามเพศ

เพศ	จำนวน	ร้อยละ
1. ชาย	17	25.80
2. หญิง	49	74.20
รวม	66	100.00

จากตารางที่ 11 พบว่า ผู้ประเมินส่วนใหญ่เป็นเพศหญิง คิดเป็นร้อยละ 74.20 ส่วนเพศชาย คิดเป็นร้อยละ 25.80

2.1.2 จำนวนและร้อยละผู้ประเมิน จำแนกตามอายุ

ตารางที่ 12 จำนวนและร้อยละผู้ประเมิน จำแนกตามอายุ

อายุ	จำนวน	ร้อยละ
1. ต่ำกว่า 20 ปี	29	43.90
2. 20 - 30 ปี	18	27.30
3. 31 - 40 ปี	5	7.60
4. 41 - 50 ปี	10	15.20
5. 51 - 60 ปีขึ้นไป	4	6.10
รวม	66	100.00

จากตารางที่ 12 พบว่า ผู้ประเมินมีอายุต่ำกว่า 20 ปี มากที่สุด คิดเป็นร้อยละ 43.90 รองลงมาคืออายุ 20 - 30 ปี คิดเป็นร้อยละ 27.30 ถัดมาเป็นอายุ 41 - 50 ปี คิดเป็นร้อยละ 15.20 และอายุ 31 - 40 ปี คิดเป็นร้อยละ 7.60 สำหรับผู้ประเมินที่มีน้อยที่สุดคือ อายุ 51 - 60 ปีขึ้นไป คิดเป็นร้อยละ 6.10

2.1.3 จำนวนและร้อยละผู้ประเมิน จำแนกตามระดับการศึกษา

ตารางที่ 13 จำนวนและร้อยละผู้ประเมิน จำแนกตามระดับการศึกษา

ระดับการศึกษา	จำนวน	ร้อยละ
1. ต่ำกว่าปริญญาตรี	42	63.60
2. ปริญญาตรี	16	24.20
3. สูงกว่าปริญญาตรี	8	12.10
รวม	66	100.00

จากตารางที่ 13 พบว่า ผู้ประเมินมีระดับการศึกษิต่ำกว่าปริญญาตรีมากที่สุด คิดเป็นร้อยละ 63.60 รองลงมาคือระดับปริญญาตรี คิดเป็นร้อยละ 24.20 และระดับสูงกว่าปริญญาตรี คิดเป็นร้อยละ 12.10

*หมายเหตุ ผู้ใช้เว็บไซต์ระดับการศึกษิต่ำกว่าปริญญาตรีจำนวน 41 คนกำลังศึกษาระดับปริญญาตรี

2.1.4 จำนวนและร้อยละผู้ประเมิน จำแนกตามลักษณะเฉพาะกลุ่ม

ตารางที่ 14 จำนวนและร้อยละผู้ประเมิน จำแนกตามลักษณะเฉพาะกลุ่ม

อาชีพ	จำนวน	ร้อยละ
1. นักศึกษา	42	63.60
2. บุคลากรทางการแพทย์	12	18.20
3. ประชาชน	12	18.20
รวม	66	100.00

จากตารางที่ 14 พบว่า ผู้ประเมินที่เป็นนักศึกษามากที่สุด คิดเป็นร้อยละ 63.60 สำหรับผู้ประเมินที่มีจำนวนน้อยมี 2 กลุ่ม ซึ่งมีจำนวนเท่ากันคือ กลุ่มบุคลากรทางการแพทย์และสาธารณสุข และกลุ่มประชาชนทั่วไป คิดเป็นร้อยละ 18.20

2.2 ผลการประเมินคุณภาพเว็บไซต์โดยกลุ่มผู้ใช้เว็บไซต์

ผลการประเมินคุณภาพเว็บไซต์ของผู้ใช้เว็บไซต์ 3 กลุ่ม คือ นักเรียนนักศึกษา ประชาชน และบุคลากรทางการแพทย์และสาธารณสุข ดังนี้

2.2.1 ผลการประเมินคุณภาพเว็บไซต์ตามองค์ประกอบโดยกลุ่มผู้ใช้เว็บไซต์

ผลการประเมินคุณภาพเว็บไซต์โดยนักเรียนนักศึกษา ประชาชน และบุคลากรทางการแพทย์และสาธารณสุขได้มีการประเมินคุณภาพเว็บไซต์ในองค์ประกอบ 4 ด้าน ได้แก่ ด้านเนื้อหา ด้านการออกแบบส่วนนำและข้อมูลเว็บไซต์ ด้านการออกแบบกราฟิก และด้านการออกแบบระบบปฏิสัมพันธ์ ผลการประเมินนำเสนอในรูปแบบค่าเฉลี่ย ดังตารางที่ 15

ตารางที่ 15 ผลการประเมินคุณภาพเว็บไซต์ตามองค์ประกอบโดยกลุ่มผู้ใช้เว็บไซต์

องค์ประกอบและประเด็นคุณลักษณะของเว็บไซต์	ระดับคุณภาพ		
	ผู้ใช้เว็บไซต์		
	\bar{x}	S.D.	คุณภาพ
1. ด้านเนื้อหา	4.27	0.07	ดี
2. ด้านการออกแบบส่วนนำและข้อมูลเว็บไซต์	4.38	0.10	ดี
3. ด้านการออกแบบกราฟิก	4.28	0.08	ดี
4. ด้านการออกแบบระบบปฏิสัมพันธ์	4.23	0.03	ดี

จากตารางที่ 15 พบว่า ผู้ใช้เว็บไซต์เห็นว่าองค์ประกอบคุณภาพทุกด้านมีความเหมาะสมในระดับดี

2.2.2 ผลการประเมินคุณภาพเว็บไซต์ตามองค์ประกอบย่อยโดยกลุ่มผู้ใช้เว็บไซต์

ผลการประเมินคุณภาพเว็บไซต์โดยนักเรียนนักศึกษา ประชาชน และบุคลากรทางการแพทย์และสาธารณสุขได้มีการประเมินคุณภาพเว็บไซต์ในองค์ประกอบและประเด็นคุณลักษณะย่อยของเว็บไซต์ 4 ด้าน ได้แก่ ด้านเนื้อหา ด้านการออกแบบส่วนนำและข้อมูลเว็บไซต์ ด้านการออกแบบกราฟิก และด้านการออกแบบระบบปฏิสัมพันธ์ ผลการประเมินนำเสนอในรูปแบบค่าเฉลี่ย ดังตารางที่ 16

ตารางที่ 16 ผลการประเมินคุณภาพเว็บไซต์ตามองค์ประกอบย่อยโดยกลุ่มผู้ใช้เว็บไซต์

องค์ประกอบและประเด็นคุณลักษณะย่อยของเว็บไซต์	ระดับคุณภาพ		
	ผู้ใช้เว็บไซต์		
	\bar{x}	S.D.	คุณภาพ
1. ด้านเนื้อหา			
1.1 เนื้อหาที่มีความสอดคล้องตรงตามวัตถุประสงค์ของเว็บไซต์	4.42	0.58	ดี
1.2 การนำเสนอข้อมูลเจ้าของเนื้อหา วันเวลาที่สร้างเนื้อหา มีความครบถ้วน	4.20	0.73	ดี
1.3 เนื้อหาที่มีความทันสมัย ทันต่อเหตุการณ์	4.36	0.57	ดี
1.4 เนื้อหาที่มีความถูกต้อง ครบถ้วนสมบูรณ์ น่าเชื่อถือ	4.12	0.71	ดี
1.5 การจัดการหมวดหมู่อย่างเป็นระบบ เข้าถึงง่าย ไม่ซับซ้อน	4.23	0.70	ดี
1.6 การจัดลำดับการนำเสนอเนื้อหาที่มีความเหมาะสม	4.29	0.65	ดี
รวม	4.27	0.07	ดี
2. ด้านการออกแบบส่วนนำและข้อมูลเว็บไซต์			
2.1 การออกแบบหน้าแรก (Homepage) มีความน่าสนใจ	4.35	0.81	ดี
2.2 การนำเสนอข้อมูลเกี่ยวกับเว็บไซต์ (เจ้าของเว็บไซต์, วัตถุประสงค์ของเว็บไซต์) เพียงพอต่อความต้องการของผู้ใช้	4.26	0.64	ดี
2.3 ชื่อเว็บไซต์สอดคล้องกับเนื้อหาที่นำเสนอ	4.55	0.64	ดี
รวม	4.38	0.10	ดี
3. ด้านการออกแบบกราฟิก			
3.1 สีสันทที่ใช้ในการออกแบบสวยงาม สอดคล้องกับเนื้อหาเว็บไซต์	4.38	0.74	ดี
3.2 ความเหมาะสมระหว่างพื้นหลัง ภาพ และตัวอักษร	4.29	0.80	ดี
3.3 ความเหมาะสมของตัวอักษรที่ใช้ ขนาด สี ชัดเจน อ่านง่าย	4.26	0.81	ดี
3.4 ภาพประกอบเนื้อหา/ภาพกราฟิกมีความเหมาะสม สอดคล้องกับเนื้อหา สวยงาม และน่าสนใจ	4.38	0.74	ดี
3.5 เสียง วิดีโอ และแอนิเมชัน สื่อความหมายสอดคล้องกับเนื้อหา น่าสนใจ	4.11	0.93	ดี
รวม	4.28	0.08	ดี
4. ด้านการออกแบบระบบปฏิสัมพันธ์			
4.1 การเชื่อมโยงภายในเว็บไซต์เข้าใจง่าย	4.21	0.62	ดี
4.2 การเชื่อมโยงแหล่งข้อมูลภายนอกมีความเหมาะสม	4.15	0.69	ดี
4.3 การแสดงผลมีความรวดเร็ว ทันต่อความต้องการ	4.30	0.63	ดี
4.4 ช่องทางการสื่อสารในเว็บไซต์ (อีเมล, การแสดงความคิดเห็น, เครื่องขายส่งคอมออนไลน์) เหมาะสม เพียงพอต่อความต้องการของผู้ใช้	4.24	0.66	ดี

องค์ประกอบและประเด็นคุณลักษณะย่อยของเว็บไซต์	ระดับคุณภาพ		
	ผู้ใช้เว็บไซต์		
	\bar{x}	S.D.	คุณภาพ
4.5 การสืบค้นข้อมูลในเว็บไซต์ได้ข้อมูลตรงตามความต้องการใช้งานง่าย	4.23	0.68	ดี
4.6 การบริการการช่วยเหลือที่เตรียมให้ผู้ใช้เพียงพอต่อความต้องการ	4.27	0.62	ดี
รวม	4.23	0.03	ดี

จากตารางที่ 16 พบว่า ผู้ใช้เว็บไซต์เห็นว่าทุกองค์ประกอบคุณภาพและทุกประเด็นคุณลักษณะย่อยมีความเหมาะสมในระดับดี

2.2.3 เปรียบเทียบผลการประเมินคุณภาพเว็บไซต์ตามองค์ประกอบย่อยโดยกลุ่มผู้ใช้เว็บไซต์ จำแนกตามเพศ

การเปรียบเทียบผลการประเมินคุณภาพเว็บไซต์ตามองค์ประกอบและประเด็นคุณลักษณะย่อยของเว็บไซต์ โดยจำแนกกลุ่มผู้ใช้ตามเพศได้มีการเปรียบเทียบตามองค์ประกอบย่อยของเว็บไซต์ 4 ด้าน ได้แก่ ด้านเนื้อหา ด้านการออกแบบส่วนนำและข้อมูลเว็บไซต์ ด้านการออกแบบกราฟิก และด้านการออกแบบระบบปฏิสัมพันธ์ ผลการประเมินนำเสนอในรูปแบบค่าเฉลี่ย ดังตารางที่ 17

ตารางที่ 17 เปรียบเทียบผลการประเมินคุณภาพเว็บไซต์ตามองค์ประกอบย่อยโดยกลุ่มผู้ใช้เว็บไซต์ จำแนกตามเพศ

องค์ประกอบและประเด็นคุณลักษณะย่อยของเว็บไซต์	ระดับคุณภาพ					
	เพศชาย			เพศหญิง		
	\bar{x}	S.D.	คุณภาพ	\bar{x}	S.D.	คุณภาพ
1. ด้านเนื้อหา						
1.1 เนื้อหาที่มีความสอดคล้องตรงตามวัตถุประสงค์ของเว็บไซต์	4.59	0.51	ดี	4.37	0.60	ดี
1.2 การนำเสนอข้อมูลเจ้าของเนื้อหา วันเวลาที่สร้างเนื้อหาที่มีความครบถ้วน	4.18	0.88	ดี	4.20	0.68	ดี
1.3 เนื้อหาที่มีความทันสมัย ทันต่อเหตุการณ์	4.47	0.51	ดี	4.33	0.59	ดี
1.4 เนื้อหาที่มีความถูกต้อง ครบถ้วน สมบูรณ์ น่าเชื่อถือ	4.29	0.59	ดี	4.06	0.75	ดี
1.5 การจัดการหมวดหมู่อย่างเป็นระบบ เข้าถึงง่าย ไม่ซับซ้อน	4.29	0.69	ดี	4.20	0.71	ดี

องค์ประกอบและประเด็นคุณลักษณะย่อย ของเว็บไซต์	ระดับคุณภาพ					
	เพศชาย			เพศหญิง		
	\bar{x}	S.D.	คุณภาพ	\bar{x}	S.D.	คุณภาพ
1.6 การจัดลำดับการนำเสนอเนื้อหาที่มีความเหมาะสม	4.24	0.75	ดี	4.31	0.62	ดี
รวม	4.34	0.15	ดี	4.24	0.06	ดี
2. ด้านการออกแบบส่วนนำและข้อมูลเว็บไซต์						
2.1 การออกแบบหน้าแรก (Homepage) มีความน่าสนใจ	4.47	0.72	ดี	4.31	0.85	ดี
2.2 การนำเสนอข้อมูลเกี่ยวกับเว็บไซต์ (เจ้าของเว็บไซต์, วัตถุประสงค์ของเว็บไซต์) เพียงพอต่อความต้องการของผู้ใช้	4.41	0.51	ดี	4.20	0.68	ดี
2.3 ชื่อเว็บไซต์สอดคล้องกับเนื้อหาที่นำเสนอ	4.47	0.62	ดี	4.57	0.65	ดี
รวม	4.45	0.11	ดี	4.36	0.11	ดี
3. ด้านการออกแบบกราฟิก						
3.1 สีเส้นที่ใช้ในการออกแบบสวยงาม สอดคล้องกับเนื้อหาเว็บไซต์	4.65	0.61	ดี	4.29	0.76	ดี
3.2 ความเหมาะสมระหว่างพื้นหลัง ภาพ และตัวอักษร	4.59	0.62	ดี	4.18	0.83	ดี
3.3 ความเหมาะสมของตัวอักษรที่ใช้ ขนาด สี ชัดเจน อ่านง่าย	4.53	0.72	ดี	4.16	0.83	ดี
3.4 ภาพประกอบเนื้อหา/ภาพกราฟิกมีความเหมาะสม สอดคล้องกับเนื้อหา สวยงาม และน่าสนใจ	4.47	0.62	ดี	4.35	0.78	ดี
3.5 เสียง วิดีโอ และแอนิเมชัน สื่อความหมายสอดคล้องกับเนื้อหา น่าสนใจ	4.29	0.69	ดี	4.04	1.00	ดี
รวม	4.50	0.05	ดี	4.20	0.09	ดี
4. ด้านการออกแบบระบบปฏิสัมพันธ์						
4.1 การเชื่อมโยงภายในเว็บไซต์เข้าใจง่าย	4.41	0.71	ดี	4.14	0.58	ดี
4.2 การเชื่อมโยงแหล่งข้อมูลภายนอกมีความเหมาะสม	4.41	0.62	ดี	4.06	0.70	ดี
4.3 การแสดงผลมีความรวดเร็ว ทันต่อความต้องการ	4.47	0.62	ดี	4.24	0.63	ดี

องค์ประกอบและประเด็นคุณลักษณะย่อย ของเว็บไซต์	ระดับคุณภาพ					
	เพศชาย			เพศหญิง		
	\bar{x}	S.D.	คุณภาพ	\bar{x}	S.D.	คุณภาพ
4.4 ช่องทางการสื่อสารในเว็บไซต์ (อีเมล, การแสดงความคิดเห็น, เครือข่ายสังคมออนไลน์) เหมาะสม เพียงพอต่อความต้องการ	4.41	0.62	ดี	4.18	0.68	ดี
4.5 การสืบค้นข้อมูลในเว็บไซต์ได้ข้อมูลตรงตามความต้องการ ใช้งานง่าย	4.35	0.70	ดี	4.18	0.67	ดี
4.6 การบริการช่วยเหลือที่เตรียมให้ผู้ใช้เพียงพอต่อความต้องการ	4.29	0.59	ดี	4.27	0.64	ดี
รวม	4.39	0.05	ดี	4.17	0.04	ดี

จากตารางที่ 17 พบว่า ผู้ใช้เว็บไซต์เมื่อพิจารณาตามเพศเห็นว่าทุกองค์ประกอบและทุกประเด็นคุณลักษณะย่อยมีความเหมาะสมในระดับดี

2.2.4 เปรียบเทียบผลการประเมินคุณภาพเว็บไซต์ตามองค์ประกอบย่อยโดยกลุ่มผู้ใช้เว็บไซต์ จำแนกตามอายุ

การเปรียบเทียบผลการประเมินคุณภาพเว็บไซต์ตามองค์ประกอบและประเด็นคุณลักษณะย่อยของเว็บไซต์ โดยจำแนกกลุ่มผู้ใช้ตามอายุได้มีการเปรียบเทียบตามองค์ประกอบย่อยของเว็บไซต์ 4 ด้าน ได้แก่ ด้านเนื้อหา ด้านการออกแบบส่วนนำและข้อมูลเว็บไซต์ ด้านการออกแบบกราฟิก และด้านการออกแบบระบบปฏิสัมพันธ์ ผลการประเมินนำเสนอในรูปแบบค่าเฉลี่ย ดังตารางที่ 18

ตารางที่ 18 เปรียบเทียบผลการประเมินคุณภาพเว็บไซต์ตามองค์ประกอบย่อยโดยกลุ่มผู้ใช้เว็บไซต์ จำแนกตามอายุ

องค์ประกอบและประเด็นคุณลักษณะย่อย ของเว็บไซต์	ระดับคุณภาพ														
	น้อยกว่า 20 ปี			20 - 30 ปี			31 - 40 ปี			41 - 50 ปี			51 ปีขึ้นไป		
	\bar{x}	S.D.	คุณภาพ	\bar{x}	S.D.	คุณภาพ	\bar{x}	S.D.	คุณภาพ	\bar{x}	S.D.	คุณภาพ	\bar{x}	S.D.	คุณภาพ
1. ด้านเนื้อหา															
1.1 เนื้อหา มีความสอดคล้องตรงตาม วัตถุประสงค์ของเว็บไซต์	4.59	0.50	ดี	4.17	0.62	ดี	4.40	0.55	ดี	4.40	0.52	ดี	4.50	1.00	ดี
1.2 การนำเสนอข้อมูลเจ้าของเนื้อหา วันเวลาที่สร้างเนื้อหา มีความครบถ้วน	4.28	0.84	ดี	4.06	0.64	ดี	4.40	0.55	ดี	4.30	0.68	ดี	3.75	0.50	พอใช้
1.3 เนื้อหา มีความทันสมัย ทันต่อเหตุการณ์	4.34	0.61	ดี	4.33	0.49	ดี	4.40	0.55	ดี	4.50	0.53	ดี	4.25	0.96	ดี
1.4 เนื้อหา มีความถูกต้อง ครบถ้วน สมบูรณ์ น่าเชื่อถือ	4.14	0.74	ดี	4.11	0.47	ดี	4.00	1.00	ดี	4.30	0.68	ดี	3.75	1.26	พอใช้
1.5 การจัดการหมวดหมู่อย่างเป็นระบบ เข้าถึงง่าย ไม่ซับซ้อน	4.24	0.69	ดี	4.28	0.75	ดี	4.20	0.84	ดี	4.10	0.74	ดี	4.25	0.50	ดี
1.6 การจัดลำดับการนำเสนอเนื้อหา มีความเหมาะสม	4.34	0.67	ดี	4.22	0.73	ดี	4.40	0.55	ดี	4.10	0.57	ดี	4.50	0.58	ดี
รวม	4.32	0.12	ดี	4.19	0.12	ดี	4.30	0.19	ดี	4.28	0.09	ดี	4.16	0.32	ดี
2. ด้านการออกแบบส่วนนำและข้อมูลเว็บไซต์															
2.1 การออกแบบหน้าแรก (Homepage) มีความน่าสนใจ	4.62	0.49	ดี	3.94	0.87	พอใช้	3.60	1.52	พอใช้	4.60	0.70	ดี	4.50	0.58	ดี

องค์ประกอบและประเด็นคุณลักษณะย่อย ของเว็บไซต์	ระดับคุณภาพ														
	น้อยกว่า 20 ปี			20 - 30 ปี			31 – 40 ปี			41 – 50 ปี			51 ปีขึ้นไป		
	\bar{x}	S.D.	คุณภาพ	\bar{x}	S.D.	คุณภาพ	\bar{x}	S.D.	คุณภาพ	\bar{x}	S.D.	คุณภาพ	\bar{x}	S.D.	คุณภาพ
2.2 การนำเสนอข้อมูลเกี่ยวกับเว็บไซต์ (เจ้าของเว็บไซต์, วัตถุประสงค์ของเว็บไซต์) เพียงพต่อความต้องการของผู้ใช้	4.41	0.50	ดี	4.17	0.71	ดี	3.80	1.10	พอใช้	4.30	0.48	ดี	4.00	0.82	ดี
2.3 ชื่อเว็บไซต์สอดคล้องกับเนื้อหานำเสนอ	4.90	0.31	ดี	4.11	0.76	ดี	4.80	0.45	ดี	4.30	0.68	ดี	4.25	0.50	ดี
รวม	4.64	0.11	ดี	4.07	0.09	ดี	4.06	0.54	ดี	4.40	0.12	ดี	4.25	0.16	ดี
3. ด้านการออกแบบกราฟิก															
3.1 สีที่ใช้ในการออกแบบสวยงาม สอดคล้องกับเนื้อหาเว็บไซต์	4.38	0.62	ดี	4.39	0.61	ดี	3.80	1.64	พอใช้	4.60	0.70	ดี	4.50	0.58	ดี
3.2 ความเหมาะสมระหว่างพื้นหลัง ภาพ และตัวอักษร	4.17	0.71	ดี	4.39	0.78	ดี	3.80	1.64	พอใช้	4.60	0.52	ดี	4.50	0.58	ดี
3.3 ความเหมาะสมของตัวอักษรที่ใช้ ขนาด สี ชัดเจน อ่านง่าย	4.34	0.55	ดี	4.00	0.84	ดี	3.60	1.67	พอใช้	4.80	0.42	ดี	4.25	0.96	ดี
3.4 ภาพประกอบเนื้อหา/ภาพกราฟิกมี ความเหมาะสม สอดคล้องกับเนื้อหา สวยงาม และน่าสนใจ	4.52	0.51	ดี	4.17	0.71	ดี	3.80	1.64	พอใช้	4.70	0.48	ดี	4.25	0.96	ดี
3.5 เสียง วิดีโอ และแอนิเมชั่น สื่อความหมายสอดคล้องกับเนื้อหา น่าสนใจ	4.24	0.77	ดี	3.89	0.83	พอใช้	3.80	1.64	พอใช้	4.50	0.53	ดี	3.50	1.73	พอใช้
รวม	4.33	0.11	ดี	4.16	0.10	ดี	3.76	0.01	พอใช้	4.64	0.10	ดี	4.20	0.47	ดี

องค์ประกอบและประเด็นคุณลักษณะย่อย ของเว็บไซต์	ระดับคุณภาพ														
	น้อยกว่า 20 ปี			20 - 30 ปี			31 – 40 ปี			41 – 50 ปี			51 ปีขึ้นไป		
	\bar{x}	S.D.	คุณภาพ	\bar{x}	S.D.	คุณภาพ	\bar{x}	S.D.	คุณภาพ	\bar{x}	S.D.	คุณภาพ	\bar{x}	S.D.	คุณภาพ
4. ด้านการออกแบบระบบปฏิสัมพันธ์															
4.1 การเชื่อมโยงภายในเว็บไซต์เข้าใจง่าย	4.21	0.56	ดี	4.00	0.69	ดี	4.20	0.84	ดี	4.40	0.52	ดี	4.75	0.50	ดี
4.2 การเชื่อมโยงแหล่งข้อมูลภายนอก มีความเหมาะสม	4.14	0.79	ดี	3.94	0.64	พอใช้	4.40	0.55	ดี	4.30	0.48	ดี	4.50	0.58	ดี
4.3 การแสดงผลมีความรวดเร็ว ทันต่อ ความต้องการ	4.17	0.71	ดี	4.11	0.47	ดี	4.80	0.45	ดี	4.50	0.53	ดี	5.00	0.00	ดีมาก
4.4 ช่องทางการสื่อสารในเว็บไซต์ (อีเมล, การแสดงความคิดเห็น, เครือข่ายสังคม ออนไลน์) เหมาะสม เพียงพอต่อความต้องการ	4.34	0.48	ดี	4.06	0.73	ดี	4.00	1.23	ดี	4.20	0.63	ดี	4.75	0.50	ดี
4.5 การสืบค้นข้อมูลในเว็บไซต์ได้ข้อมูล ตรงตามความต้องการ ใช้งานง่าย	4.31	0.60	ดี	3.94	0.73	พอใช้	4.40	0.55	ดี	4.40	0.70	ดี	4.25	0.96	ดี
4.6 การบริการช่วยเหลือที่เตรียมให้ ผู้ใช้เพียงพอต่อความต้องการ	4.38	0.49	ดี	4.11	0.76	ดี	4.40	0.55	ดี	4.20	0.63	ดี	4.25	0.96	ดี
รวม	4.25	0.12	ดี	4.02	0.10	ดี	4.36	0.29	ดี	4.33	0.08	ดี	4.58	0.36	ดี

จากตารางที่ 18 พบว่า ผู้ใช้เว็บไซต์เมื่อพิจารณาตามอายุ ผู้ใช้เว็บไซต์อายุน้อยกว่า 20 ปี เห็นว่าทุกองค์ประกอบและทุกประเด็นคุณลักษณะย่อยมีความเหมาะสมในระดับดี ผู้ใช้เว็บไซต์อายุ 20 – 30 ปี เห็นว่าทุกองค์ประกอบมีความเหมาะสมในระดับดี ส่วนประเด็นคุณลักษณะย่อย เห็นว่ามีความเหมาะสมในระดับพอใช้ 4 ประเด็น ได้แก่ ข้อ 2.1, ข้อ 3.5, ข้อ 4.2 และ ข้อ 4.5 ผู้ใช้เว็บไซต์อายุ 31 – 40 ปี เห็นว่าองค์ประกอบด้านเนื้อหา ด้านการออกแบบส่วนนำและข้อมูลเว็บไซต์ และด้านการออกแบบระบบปฏิสัมพันธ์มีความเหมาะสมในระดับดี และเห็นว่าองค์ประกอบด้านการออกแบบกราฟิกมีความเหมาะสมในระดับพอใช้ ส่วนประเด็นคุณลักษณะย่อยเห็นว่ามี ความเหมาะสมในระดับพอใช้ 7 ประเด็น ได้แก่ ข้อ 2.1, ข้อ 2.2, ข้อ 3.1, ข้อ 3.2, ข้อ 3.3, ข้อ 3.4 และ ข้อ 3.5 ผู้ใช้เว็บไซต์อายุ 41 – 50 ปี เห็นว่าทุกองค์ประกอบและทุกประเด็นคุณลักษณะย่อยมีความเหมาะสมในระดับดี ผู้ใช้เว็บไซต์อายุ 51 ปีขึ้นไป เห็นว่าทุกองค์ประกอบมีความเหมาะสมในระดับดี ส่วนประเด็นคุณลักษณะย่อยเห็นว่ามี ความเหมาะสมในระดับดีมากในประเด็น 4.5 และเห็นว่ามี ความเหมาะสมในระดับพอใช้ 3 ประเด็น ได้แก่ ข้อ 1.2, ข้อ 1.4 และ ข้อ 3.5

2.2.5 เปรียบเทียบผลการประเมินคุณภาพเว็บไซต์ตามองค์ประกอบย่อยโดยกลุ่มผู้ใช้เว็บไซต์ จำแนกตามระดับการศึกษา

การเปรียบเทียบผลการประเมินคุณภาพเว็บไซต์ตามองค์ประกอบและประเด็นคุณลักษณะย่อยของเว็บไซต์ โดยจำแนกกลุ่มผู้ใช้ตามระดับการศึกษาได้มีการเปรียบเทียบตาม องค์ประกอบย่อยของเว็บไซต์ 4 ด้าน ได้แก่ ด้านเนื้อหา ด้านการออกแบบส่วนนำและข้อมูล เว็บไซต์ ด้านการออกแบบกราฟิก และด้านการออกแบบระบบปฏิสัมพันธ์ ผลการประเมินนำเสนอ ในรูปแบบค่าเฉลี่ย ดังตารางที่ 19

ตารางที่ 19 เปรียบเทียบผลการประเมินคุณภาพเว็บไซต์ตามองค์ประกอบย่อยโดยกลุ่มผู้ใช้เว็บไซต์ จำแนกตามระดับการศึกษา

องค์ประกอบและประเด็นคุณลักษณะย่อยของเว็บไซต์	ระดับคุณภาพ								
	ต่ำกว่าปริญญาตรี			ปริญญาตรี			สูงกว่าปริญญาตรี		
	\bar{x}	S.D.	คุณภาพ	\bar{x}	S.D.	คุณภาพ	\bar{x}	S.D.	คุณภาพ
1. ด้านเนื้อหา									
1.1 เนื้อหา มีความสอดคล้องตรงตามวัตถุประสงค์ของเว็บไซต์	4.45	0.59	ดี	4.44	0.51	ดี	4.25	0.71	ดี
1.2 การนำเสนอข้อมูลเจ้าของเนื้อหา ระยะเวลาที่สร้างเนื้อหา มีความครบถ้วน	4.24	0.76	ดี	4.12	0.72	ดี	4.13	0.64	ดี
1.3 เนื้อหา มีความทันสมัย ทันต่อเหตุการณ์	4.31	0.56	ดี	4.50	0.52	ดี	4.38	0.74	ดี
1.4 เนื้อหา มีความถูกต้อง ครบถ้วนสมบูรณ์ น่าเชื่อถือ	4.14	0.65	ดี	4.00	0.73	ดี	4.25	1.04	ดี
1.5 การจัดการหมวดหมู่อย่างเป็นระบบ เข้าถึงง่าย ไม่ซับซ้อน	4.21	0.72	ดี	4.19	0.75	ดี	4.38	0.52	ดี
1.6 การจัดลำดับการนำเสนอเนื้อหา มีความเหมาะสม	4.33	0.69	ดี	4.13	0.62	ดี	4.38	0.52	ดี
รวม	4.28	0.07	ดี	4.23	0.11	ดี	4.29	0.19	ดี
2. ด้านการออกแบบส่วนนำและข้อมูลเว็บไซต์									
2.1 การออกแบบหน้าแรก (Homepage) มีความน่าสนใจ	4.43	0.67	ดี	4.06	1.12	ดี	4.50	0.76	ดี
2.2 การนำเสนอข้อมูลเกี่ยวกับเว็บไซต์ (เจ้าของเว็บไซต์, วัตถุประสงค์ของเว็บไซต์) เพียงพอต่อความต้องการของผู้ใช้	4.33	0.57	ดี	4.00	0.73	ดี	4.38	0.74	ดี
2.3 ชื่อเว็บไซต์ สอดคล้องกับเนื้อหาที่นำเสนอ	4.67	0.61	ดี	4.31	0.60	ดี	4.38	0.74	ดี
รวม	4.47	0.05	ดี	4.12	0.27	ดี	4.42	0.01	ดี
3. ด้านการออกแบบกราฟิก									
3.1 สี สันที่ใช้ในการออกแบบสวยงาม สอดคล้องกับเนื้อหาเว็บไซต์	4.43	0.59	ดี	4.19	1.05	ดี	4.50	0.76	ดี
3.2 ความเหมาะสมระหว่างพื้นหลัง ภาพ และตัวอักษร	4.26	0.70	ดี	4.19	1.11	ดี	4.63	0.52	ดี

องค์ประกอบและประเด็นคุณลักษณะย่อยของเว็บไซต์	ระดับคุณภาพ								
	ต่ำกว่าปริญญาตรี			ปริญญาตรี			สูงกว่าปริญญาตรี		
	\bar{x}	S.D.	คุณภาพ	\bar{x}	S.D.	คุณภาพ	\bar{x}	S.D.	คุณภาพ
3.3 ความเหมาะสมของตัวอักษรที่ใช้ ขนาด สี ชัดเจน อ่านง่าย	4.31	0.60	ดี	4.00	1.21	ดี	4.50	0.76	ดี
3.4 ภาพประกอบเนื้อหา/ภาพกราฟิกมีความเหมาะสม สอดคล้องกับเนื้อหา สวยงาม และน่าสนใจ	4.43	0.55	ดี	4.19	1.11	ดี	4.50	0.76	ดี
3.5 เสียง วิดีโอ และแอนิเมชัน สื่อความหมายสอดคล้องกับเนื้อหา น่าสนใจ	4.17	0.76	ดี	4.00	1.16	ดี	4.00	1.31	ดี
รวม	4.32	0.09	ดี	4.11	0.06	ดี	4.42	0.29	ดี
4. ด้านการออกแบบระบบปฏิสัมพันธ์									
4.1 การเชื่อมโยงภายในเว็บไซต์เข้าใจง่าย	4.14	0.57	ดี	4.25	0.78	ดี	4.50	0.54	ดี
4.2 การเชื่อมโยงแหล่งข้อมูลภายนอกมีความเหมาะสม	4.07	0.75	ดี	4.31	0.60	ดี	4.25	0.46	ดี
4.3 การแสดงผลมีความรวดเร็ว ทันต่อความต้องการ	4.14	0.65	ดี	4.63	0.50	ดี	4.50	0.54	ดี
4.4 ช่องทางการสื่อสารในเว็บไซต์ (อีเมล, การแสดงความคิดเห็น, เครื่องช่วย สังคมนออนไลน์) เหมาะสม เพียงพอต่อความต้องการของผู้ใช้	4.24	0.58	ดี	4.19	0.83	ดี	4.38	0.74	ดี
4.5 การสืบค้นข้อมูลในเว็บไซต์ได้ข้อมูลตรงตามความต้องการ ใช้งานง่าย	4.21	0.61	ดี	4.31	0.79	ดี	4.13	0.84	ดี
4.6 การบริการการช่วยเหลือที่เตรียมให้ผู้ใช้งานเพียงพอต่อความต้องการ	4.33	0.53	ดี	4.06	0.77	ดี	4.38	0.74	ดี
รวม	4.18	0.08	ดี	4.29	0.13	ดี	4.35	0.15	ดี

จากตารางที่ 19 พบว่า ผู้ใช้เว็บไซต์เมื่อพิจารณาตามระดับการศึกษา ผู้ใช้เว็บไซต์ทุกระดับการศึกษาเห็นว่าทุกองค์ประกอบและทุกประเด็นคุณลักษณะย่อยของเว็บไซต์มีความเหมาะสมในระดับดี

2.2.6 เปรียบเทียบผลการประเมินคุณภาพเว็บไซต์ตามองค์ประกอบย่อยโดยกลุ่มผู้ใช้เว็บไซต์ จำแนกตามลักษณะเฉพาะกลุ่ม

การเปรียบเทียบผลการประเมินคุณภาพเว็บไซต์ตามองค์ประกอบและประเด็นคุณลักษณะย่อยของเว็บไซต์ โดยจำแนกกลุ่มผู้ใช้ตามลักษณะเฉพาะกลุ่ม ได้มีการเปรียบเทียบตามองค์ประกอบย่อยของเว็บไซต์ 4 ด้าน ได้แก่ ด้านเนื้อหา ด้านการออกแบบส่วนนำและข้อมูลเว็บไซต์ ด้านการออกแบบกราฟิก และด้านการออกแบบระบบปฏิสัมพันธ์ ผลการประเมินนำเสนอในรูปแบบค่าเฉลี่ย ดังตารางที่ 20

ตารางที่ 20 เปรียบเทียบผลการประเมินคุณภาพเว็บไซต์ตามองค์ประกอบย่อยโดยกลุ่มผู้ใช้เว็บไซต์ จำแนกตามลักษณะเฉพาะกลุ่ม

องค์ประกอบและประเด็นคุณลักษณะย่อย ของเว็บไซต์	ระดับคุณภาพ								
	นักศึกษา			บุคลากรทางการแพทย์			ประชาชน		
	\bar{x}	S.D.	คุณภาพ	\bar{x}	S.D.	คุณภาพ	\bar{x}	S.D.	คุณภาพ
1. ด้านเนื้อหา									
1.1 เนื้อหา มีความสอดคล้องตรงตามวัตถุประสงค์ของเว็บไซต์	4.45	0.59	ดี	4.08	0.52	ดี	4.67	0.49	ดี
1.2 การนำเสนอข้อมูลเจ้าของเนื้อหา ระยะเวลาที่สร้างเนื้อหา มีความครบถ้วน	4.26	0.77	ดี	3.75	0.45	พอใช้	4.42	0.67	ดี
1.3 เนื้อหา มีความทันสมัย ทันต่อเหตุการณ์	4.33	0.57	ดี	4.08	0.52	ดี	4.75	0.45	ดี
1.4 เนื้อหา มีความถูกต้อง ครบถ้วน สมบูรณ์ น่าเชื่อถือ	4.17	0.66	ดี	3.75	0.75	พอใช้	4.33	0.78	ดี
1.5 การจัดการหมวดหมู่อย่างเป็นระบบ เข้าถึงง่าย ไม่ซับซ้อน	4.24	0.73	ดี	4.00	0.60	ดี	4.42	0.67	ดี
1.6 การจัดลำดับการนำเสนอเนื้อหา มีความเหมาะสม	4.36	0.69	ดี	3.92	0.29	พอใช้	4.42	0.67	ดี
รวม	4.30	0.08	ดี	3.93	0.15	พอใช้	4.29	0.12	ดี
2. ด้านการออกแบบส่วนนำและข้อมูลเว็บไซต์									
2.1 การออกแบบหน้าแรก (Homepage) มีความน่าสนใจ	4.43	0.67	ดี	4.00	0.74	ดี	4.42	1.24	ดี

องค์ประกอบและประเด็นคุณลักษณะย่อย ของเว็บไซต์	ระดับคุณภาพ								
	นักศึกษา			บุคลากรทางการแพทย์			ประชาชน		
	\bar{x}	S.D.	คุณภาพ	\bar{x}	S.D.	คุณภาพ	\bar{x}	S.D.	คุณภาพ
2.2 การนำเสนอข้อมูลเกี่ยวกับเว็บไซต์ (เจ้าของเว็บไซต์, วัตถุประสงค์ของเว็บไซต์) เพียงพอต่อความต้องการของผู้ใช้	4.33	0.57	ดี	3.92	0.52	พอใช้	4.33	0.89	ดี
2.3 ชื่อเว็บไซต์สอดคล้องกับเนื้อหาที่นำเสนอ	4.67	0.61	ดี	4.00	0.60	ดี	4.67	0.49	ดี
รวม	4.47	0.05	ดี	3.97	0.11	พอใช้	4.47	0.37	ดี
3. ด้านการออกแบบกราฟิก									
3.1 สีสันทที่ใช้ในการออกแบบสวยงาม สอดคล้องกับเนื้อหาเว็บไซต์	4.43	0.59	ดี	4.08	0.67	ดี	4.50	1.17	ดี
3.2 ความเหมาะสมระหว่างพื้นหลัง ภาพ และตัวอักษร	4.29	0.71	ดี	4.08	0.67	ดี	4.50	1.17	ดี
3.3 ความเหมาะสมของตัวอักษรที่ใช้ ขนาด สี ชัดเจน อ่านง่าย	4.31	0.60	ดี	3.92	0.90	พอใช้	4.42	1.24	ดี
3.4 ภาพประกอบเนื้อหา/ภาพกราฟิกมีความเหมาะสม สอดคล้องกับเนื้อหาสวยงาม และน่าสนใจ	4.45	0.55	ดี	4.00	0.74	ดี	4.50	1.17	ดี
3.5 เสียง วิดีโอ และแอนิเมชัน สื่อความหมายสอดคล้องกับเนื้อหา น่าสนใจ	4.19	0.77	ดี	3.58	1.08	พอใช้	4.33	1.16	ดี
รวม	4.33	0.09	ดี	3.93	0.18	พอใช้	4.45	0.03	ดี
4. ด้านการออกแบบระบบปฏิสัมพันธ์									
4.1 การเชื่อมโยงภายในเว็บไซต์เข้าใจง่าย	4.17	0.58	ดี	3.92	0.52	พอใช้	4.67	0.65	ดี
4.2 การเชื่อมโยงแหล่งข้อมูลภายนอกมีความเหมาะสม	4.10	0.76	ดี	4.00	0.00	ดี	4.50	0.67	ดี
4.3 การแสดงผลมีความรวดเร็ว ทันต่อความต้องการ	4.17	0.66	ดี	4.25	0.45	ดี	4.83	0.39	ดี
4.4 ช่องทางการสื่อสารในเว็บไซต์ (อีเมล, การแสดงความคิดเห็น, เครือข่ายสังคมออนไลน์) เหมาะสม เพียงพอต่อความต้องการของผู้ใช้	4.26	0.59	ดี	3.92	0.29	พอใช้	4.50	1.00	ดี

องค์ประกอบและประเด็นคุณลักษณะย่อย ของเว็บไซต์	ระดับคุณภาพ								
	นักศึกษา			บุคลากรทางการแพทย์			ประชาชน		
	\bar{x}	S.D.	คุณภาพ	\bar{x}	S.D.	คุณภาพ	\bar{x}	S.D.	คุณภาพ
4.5 การสืบค้นข้อมูลในเว็บไซต์ได้ข้อมูลตรงตามความต้องการ ใช้งานง่าย	4.24	0.62	ดี	3.75	0.75	พอใช้	4.67	0.49	ดี
4.6 การบริการช่วยเหลือที่เตรียมให้ผู้ใช้เพียงพอต่อความต้องการ	4.36	0.53	ดี	3.83	0.72	พอใช้	4.42	0.67	ดี
รวม	4.21	0.08	ดี	3.94	0.28	พอใช้	4.59	0.21	ดี

จากตารางที่ 20 พบว่า ผู้ใช้เว็บไซต์เมื่อพิจารณาตามลักษณะเฉพาะกลุ่ม ผู้ใช้เว็บไซต์ซึ่งเป็นนักศึกษาเห็นว่าทุกองค์ประกอบและทุกประเด็นคุณลักษณะย่อยมีความเหมาะสมในระดับดี ผู้ใช้เว็บไซต์ซึ่งเป็นบุคลากรทางการแพทย์และสาธารณสุขเห็นว่าทุกองค์ประกอบมีความเหมาะสมในระดับพอใช้ ส่วนประเด็นคุณลักษณะย่อยเห็นว่ามีเหมาะสมในระดับพอใช้ 10 ประเด็น ได้แก่ ข้อ 1.2, ข้อ 1.4, ข้อ 1.6, ข้อ 2.2, ข้อ 3.3, ข้อ 3.5, ข้อ 4.1, ข้อ 4.4, ข้อ 4.5 และ ข้อ 4.6 ประเด็นคุณลักษณะย่อยเห็นว่ามีเหมาะสมในระดับดี 10 ประเด็น ได้แก่ ข้อ 1.1, ข้อ 1.3, ข้อ 1.5, ข้อ 2.1, ข้อ 2.3, ข้อ 3.1, ข้อ 3.2, ข้อ 3.4, ข้อ 4.2 และ ข้อ 4.3 ผู้ใช้เว็บไซต์ซึ่งเป็นประชาชนเห็นว่าทุกองค์ประกอบและทุกประเด็นคุณลักษณะย่อยมีความเหมาะสมในระดับดี

3. ข้อเสนอแนะเพื่อการปรับปรุงพัฒนาเว็บไซต์ของผู้ใช้เว็บไซต์

3.1 ประเด็นด้านเนื้อหา

3.1.1 ควรเพิ่มข้อมูลข่าวสารที่มีเนื้อหาเกี่ยวกับวัยรุ่น

3.1.2 การสร้างเนื้อหาควรมีเนื้อหาใหม่อยู่เสมอ เนื่องจากข้อมูลสุขภาพเพิ่มขึ้นทุกวัน

3.1.3 เนื้อหายังขาดความสอดคล้องกับบริบทของสามจังหวัดชายแดนภาคใต้ เช่น น่าจะมีเนื้อหาเชิงสถิติประเด็นสุขภาพเฉพาะเจาะจงกับวิถีชีวิตของคนในสามจังหวัดชายแดนภาคใต้ ผู้ใช้เว็บไซต์จะได้รู้สึกใกล้ชิดตัวมากขึ้น

3.1.4 เนื้อหาควรมีภาพประกอบเพื่อให้ง่ายในการทำความเข้าใจ

3.1.5 ควรเพิ่มเนื้อหาแบบสั้นๆ เป็นสไลด์แกนง่ายนำไปใช้ได้จริง

3.2 ประเด็นด้านการออกแบบกราฟิก

3.2.1 ควรออกแบบกราฟิกให้มีความสะอาดตามากกว่านี้

3.2.2 ตัวอักษรอ่านง่ายสบายตา แต่ทำให้ขาดความน่าสนใจ