

Prince of Songkla University
Pattani Campus
ภาคผนวก

Prince of Songkla University
Pattani Campus

ภาคผนวก ก
หนังสือขอความอนุเคราะห์



บันทึกข้อความ

ส่วนราชการ สำนักงานเลขาธิการ วิทยาลัยอิสลามศึกษา ☎ 2261

ที่ มอ /751ว 401

วันที่ 4 มีนาคม 2559

เรื่อง ขอบความอนุเคราะห์เป็นผู้เชี่ยวชาญตรวจสอบคุณภาพเครื่องมือวิจัย
เรียน

ด้วยนางสาวรุติยะห์ ทะ นักศึกษาระดับปริญญาเอก สาขาวิชาอิสลามศึกษา วิทยาลัยอิสลามศึกษา กำลังทำวิทยานิพนธ์ เรื่อง “การพัฒนาโมเดลปัจจัยเชิงสาเหตุที่ส่งผลต่อพฤติกรรมใฝ่เรียนรู้ของนักศึกษาปริญญาตรีหลักสูตรอิสลามศึกษาในจังหวัดชายแดนภาคใต้” โดยมี ผู้ช่วยศาสตราจารย์ ดร. นิเลาะ.แวอูเซ็ง เป็นอาจารย์ที่ปรึกษา มีวัตถุประสงค์เพื่อศึกษาปัจจัยเชิงเหตุที่ส่งเสริมพฤติกรรมใฝ่เรียนรู้ของนักศึกษาและพัฒนารูปแบบการจัดการเรียนรู้ที่ส่งเสริมพฤติกรรมใฝ่เรียนรู้ของนักศึกษาสาขาวิชาอิสลามศึกษาในบริบทสถาบันอุดมศึกษาจังหวัดชายแดนภาคใต้ต่อไป

ในการนี้ วิทยาลัยอิสลามศึกษาได้พิจารณาแล้วว่าท่านเป็นผู้มีความรู้ความสามารถในเรื่องดังกล่าว จึงใคร่ขอความอนุเคราะห์ท่านในการเป็นผู้เชี่ยวชาญในการตรวจสอบความเที่ยงตรงของแบบสอบถามเชิงเนื้อหา(Content Validity) ตลอดจนให้ข้อเสนอแนะเพื่อเป็นข้อมูลในการปรับปรุงเครื่องมือเพื่อการศึกษาวิจัยต่อไป พร้อมกันนี้ได้แนบตัวอย่างแบบสอบถามเพื่อการวิจัยเพื่อประกอบการพิจารณาด้วยแล้ว จำนวน ชุด 1

จึงเรียนมาเพื่อโปรดพิจารณาให้ความอนุเคราะห์ จักขอบคุณยิ่ง

(ผู้ช่วยศาสตราจารย์ ดร.อะห์มัด ยี่สุนทรง.)

รองผู้อำนวยการฝ่ายวางแผนและประกันคุณภาพ รักษาการแทน

ผู้อำนวยการวิทยาลัยอิสลามศึกษา

สำเนาเดียวกันเรียน

1. ดร.อับดุลฮาكيم เอ็งเปีย
2. รองศาสตราจารย์ ดร.อิบรอฮีม ณรงค์รักษาเขต
3. ผู้ช่วยศาสตราจารย์ ดร.อะห์มัด ยี่สุนทรง
4. ผู้ช่วยศาสตราจารย์ ดร.จารูว์จัน สองเมือง
5. รองศาสตราจารย์ ดร.เกษตรชัย และทีม



ที่ ศธ 0521.2.08/ว 335

วิทยาลัยอิสลามศึกษา
มหาวิทยาลัยสงขลานครินทร์
ถนนเจริญประดิษฐ์ ตำบลรู่สะมิแล
อำเภอเมือง จังหวัดปัตตานี 94000

4 มีนาคม 2559

เรื่อง ขอความอนุเคราะห์เป็นผู้เชี่ยวชาญตรวจสอบคุณภาพเครื่องมือวิจัย
เรียน

สิ่งที่ส่งมาด้วย	1. แบบประเมินความตรงเชิงเนื้อหา (Content Validity)	จำนวน 1 ชุด
	2. ตัวอย่างแบบสอบถามเพื่อการวิจัย	จำนวน 1 ชุด

ด้วยนางสาวรุติยะห์ หะ นักศึกษาระดับปริญญาเอก สาขาวิชาอิสลามศึกษา วิทยาลัยอิสลามศึกษา กำลังทำวิทยานิพนธ์ เรื่อง “การพัฒนาโมเดลปัจจัยเชิงสาเหตุที่ส่งผลต่อพฤติกรรมใฝ่เรียนรู้ของนักศึกษาปริญญาตรีหลักสูตรอิสลามศึกษาในจังหวัดชายแดนภาคใต้” โดยมี ผู้ช่วยศาสตราจารย์ ดร.นิเลาะ แวอูเซ็ง เป็นอาจารย์ที่ปรึกษา มีวัตถุประสงค์เพื่อศึกษาปัจจัยเชิงเหตุที่ส่งเสริมพฤติกรรมใฝ่เรียนรู้ของนักศึกษา เพื่อพัฒนารูปแบบการจัดการเรียนรู้ที่ส่งเสริมพฤติกรรมใฝ่เรียนรู้ของนักศึกษาสาขาวิชาอิสลามศึกษาในบริบทสถาบันอุดมศึกษาจังหวัดชายแดนภาคใต้

ในการนี้ วิทยาลัยอิสลามศึกษาได้พิจารณาแล้วว่า ท่านเป็นผู้มีความรู้ความสามารถในเรื่องดังกล่าว จึงใคร่ขอความอนุเคราะห์ท่านในการเป็นผู้เชี่ยวชาญตรวจสอบความเที่ยงตรงของแบบสอบถามเชิงเนื้อหา (Content Validity) ตลอดจนให้ข้อเสนอแนะ เพื่อเป็นข้อมูลในการปรับปรุงเครื่องมือเพื่อการศึกษาวิจัยต่อไป พร้อมกันนี้ได้แนบบแบบประเมินความตรงเชิงเนื้อหาและตัวอย่างแบบสอบถามการวิจัย ประกอบการพิจารณามาแล้ว จำนวน 1 ชุด

จึงเรียนมาเพื่อโปรดพิจารณาให้ความอนุเคราะห์ จักขอบคุณยิ่ง

ขอแสดงความนับถือ

(ผู้ช่วยศาสตราจารย์ ดร.อะห์มัด ยี่สุนทร)

รองผู้อำนวยการฝ่ายวางแผนและประกันคุณภาพ รักษาการแทน

ผู้อำนวยการวิทยาลัยอิสลามศึกษา



ที่ ศธ/0521.2.08 ว

วิทยาลัยอิสลามศึกษา

มหาวิทยาลัยสงขลานครินทร์

ถนนเจริญประดิษฐ์ ตำบลรูสะมิแล

อำเภอเมือง จังหวัดปัตตานี 94000

15 มีนาคม 2559

เรื่อง ขอความร่วมมือในการตอบแบบสอบถามเพื่อการวิจัย
เรียน

ด้วยนางสาวรุติยะห์ หะ นักศึกษาระดับปริญญาเอก สาขาวิชาอิสลามศึกษา วิทยาลัยอิสลามศึกษา กำลังทำวิทยานิพนธ์ เรื่อง “การพัฒนาโมเดลปัจจัยเชิงสาเหตุที่ส่งผลต่อพฤติกรรมใฝ่เรียนรู้ของนักศึกษาปริญญาตรีหลักสูตรอิสลามศึกษาในจังหวัดชายแดนภาคใต้” โดยมี ผู้ช่วยศาสตราจารย์ ดร.นิเลาะ แวอุเซ็ง เป็นอาจารย์ที่ปรึกษา มีวัตถุประสงค์เพื่อศึกษาปัจจัยเชิงสาเหตุที่ส่งเสริมพฤติกรรมใฝ่เรียนรู้ของนักศึกษาสาขาวิชาอิสลามศึกษาในบริบทสถาบันอุดมศึกษาจังหวัดชายแดนภาคใต้

ขณะนี้ ผู้วิจัยกำลังดำเนินการเก็บรวบรวมข้อมูลจากกลุ่มตัวอย่างนักศึกษาปริญญาตรีหลักสูตรอิสลามศึกษาในจังหวัดชายแดนภาคใต้ ซึ่งท่านได้รับการคัดเลือกให้เป็นกลุ่มตัวอย่างในการวิจัยครั้งนี้ จึงใคร่ขอความร่วมมือจากนักศึกษาในการตอบแบบสอบถามเพื่อการวิจัยนี้ให้ครบถ้วน อันจะเป็นประโยชน์ในการพัฒนารูปแบบการจัดการเรียนรู้ที่ส่งเสริมพฤติกรรมใฝ่เรียนรู้ของนักศึกษาสาขาวิชาอิสลามศึกษาในลำดับต่อไป

จึงเรียนมาเพื่อโปรดพิจารณาให้ความร่วมมือตอบแบบสอบถาม จักขอบคุณยิ่ง

ขอแสดงความนับถือ

(ผู้ช่วยศาสตราจารย์ ดร.อะหมัด ยี่สุนทรง)

รองผู้อำนวยการฝ่ายวางแผนและประกันคุณภาพ รักษาราชการแทน

ผู้อำนวยการวิทยาลัยอิสลามศึกษา



บันทึกข้อความ

ส่วนราชการ สำนักงานเลขาธิการ วิทยาลัยอิสลามศึกษา ☎ 2261

ที่ มอ/751

วันที่ 15 มีนาคม 2559

เรื่อง ขอความร่วมมือในการตอบแบบสอบถามเพื่อการวิจัย

เรียน

ด้วยนางสาวรุติยะห์ หะ นักศึกษาระดับปริญญาเอก สาขาวิชาอิสลามศึกษา วิทยาลัยอิสลามศึกษา กำลังทำวิทยานิพนธ์ เรื่อง “การพัฒนาโมเดลปัจจัยเชิงสาเหตุที่ส่งผลต่อพฤติกรรมใฝ่เรียนรู้ของนักศึกษาปริญญาตรีหลักสูตรอิสลามศึกษาในจังหวัดชายแดนภาคใต้” โดยมี ผู้ช่วยศาสตราจารย์ ดร.นิเลาะ แวอุซัง เป็นอาจารย์ที่ปรึกษา มีวัตถุประสงค์เพื่อศึกษาปัจจัยเชิงสาเหตุที่ส่งเสริมพฤติกรรมใฝ่เรียนรู้ของนักศึกษาสาขาวิชาอิสลามศึกษาในบริบทสถาบันอุดมศึกษาจังหวัดชายแดนภาคใต้ต่อไป

ขณะนี้ ผู้วิจัยกำลังดำเนินการเก็บรวบรวมข้อมูลจากกลุ่มตัวอย่างนักศึกษาปริญญาตรีหลักสูตรอิสลามศึกษาในจังหวัดชายแดนภาคใต้ ซึ่งท่านได้รับการคัดเลือกให้เป็นกลุ่มตัวอย่างในการวิจัยครั้งนี้ จึงใคร่ขอความร่วมมือจากนักศึกษาในการตอบแบบสอบถามเพื่อการวิจัยนี้ให้ครบถ้วน อันจะเป็นประโยชน์ในการพัฒนารูปแบบการจัดการเรียนรู้ที่ส่งเสริมพฤติกรรมใฝ่เรียนรู้ของนักศึกษาสาขาวิชาอิสลามศึกษาในลำดับต่อไป

จึงเรียนมาเพื่อโปรดพิจารณาให้ความอนุเคราะห์ จักขอบคุณยิ่ง

(ผู้ช่วยศาสตราจารย์ ดร.อะหมัด ยี่สุนทรง)

รองผู้อำนวยการฝ่ายวางแผนและประกันคุณภาพ รักษาราชการแทน

ผู้อำนวยการวิทยาลัยอิสลามศึกษา

Prince of Songkla University
Pattani Campus

ภาคผนวก ข

รายนามผู้ทรงคุณวุฒิตรวจเครื่องมือวิจัย

รายนามผู้ทรงคุณวุฒิตรวจเครื่องมือวิจัย

1. รองศาสตราจารย์ ดร.อิบรอฮีม ณรงค์รักษาเขต

ตำแหน่ง อาจารย์ประจำแผนกวิชาครุศาสตร์อิสลาม
ภาควิชาอิสลามศึกษา วิทยาลัยอิสลามศึกษา มหาวิทยาลัยสงขลานครินทร์
วิทยาเขตปัตตานี

2. ผู้ช่วยศาสตราจารย์ ดร.อะห์มัด ยี่สุนทร

ตำแหน่ง รองผู้อำนวยการฝ่ายวางแผนและประกันคุณภาพ
วิทยาลัยอิสลามศึกษา มหาวิทยาลัยสงขลานครินทร์
วิทยาเขตปัตตานี

3. อาจารย์ ดร. अबดุลฮากีม เอ็งปิยา

ตำแหน่ง อาจารย์ประจำสาขาวิชาการบริการและการจัดการการศึกษาอิสลาม
ภาควิชาอิสลามศึกษา วิทยาลัยอิสลามศึกษา มหาวิทยาลัยสงขลานครินทร์
วิทยาเขตปัตตานี

4. ผู้ช่วยศาสตราจารย์ ดร.จารุวัจน์ สองเมือง

ตำแหน่ง อาจารย์ประจำคณะศึกษาศาสตร์
มหาวิทยาลัยฟาฏอนี

5. รองศาสตราจารย์ ดร.เกษตรชัย และหีม

ตำแหน่ง อาจารย์ประจำภาควิชาสารัตถศึกษา คณะศิลปศาสตร์
มหาวิทยาลัยสงขลานครินทร์ วิทยาเขตหาดใหญ่

ภาคผนวก ค

แบบประเมินความตรงเชิงเนื้อหา (Content Validity)



แบบประเมินความตรงเชิงเนื้อหา (Content Validity)
การวิจัยเรื่อง การพัฒนาโมเดลปัจจัยเชิงสาเหตุที่ส่งผลต่อพฤติกรรมใฝ่เรียนรู้ของนักศึกษา
ปริญญาตรีหลักสูตรอิสลามศึกษาในจังหวัดชายแดนภาคใต้

คำชี้แจง

แบบสอบถามนี้จัดทำขึ้นเพื่อใช้ในการศึกษาเกี่ยวกับการพัฒนาโมเดลปัจจัยเชิงสาเหตุที่ส่งผลต่อพฤติกรรมใฝ่เรียนรู้ของนักศึกษاپริญญาตรีหลักสูตรอิสลามศึกษาในจังหวัดชายแดนภาคใต้ เพื่อศึกษาปัจจัยเชิงเหตุที่ส่งเสริมพฤติกรรมใฝ่เรียนรู้ของนักศึกษา โดยผู้วิจัยได้ใช้กรอบแนวคิดจากทฤษฎีปฏิสัมพันธ์นิยม หรือ Interactionism Model ผนวกกับแนวคิดการส่งเสริมใฝ่เรียนรู้ในมิติศาสนาศาสนาอิสลาม เพื่อให้การศึกษาสาเหตุของพฤติกรรมใฝ่เรียนรู้ในบุคคลได้ข้อมูลอย่างรอบด้าน ได้แก่ สาเหตุทางด้านสถานการณ์ (Situational factors) สาเหตุทางด้านจิตใจของบุคคล (Psychological traits) และสาเหตุที่เป็นอิทธิพลร่วมหรือปฏิสัมพันธ์ระหว่างลักษณะของจิตใจและสถานการณ์ของผู้กระทำ (Psychological states) และได้เพิ่มการศึกษาอิทธิพลจากคำสอนทางศาสนาอิสลามที่ส่งเสริมการเรียนรู้ร่วมด้วย ซึ่งผู้ตอบแบบสอบถามได้แก่ นักศึกษาระดับปริญญาตรีที่กำลังศึกษาในสาขาวิชาอิสลามศึกษาที่ในสถาบันอุดมศึกษาจังหวัดชายแดนภาคใต้

ในการพิจารณาความเที่ยงตรงเชิงเนื้อหา (Content Validity) จึงต้องขอความอนุเคราะห์จากผู้เชี่ยวชาญในการตรวจสอบคำถามแต่ละข้อว่าสอดคล้องกับสิ่งที่ต้องการวัดตามที่ได้กำหนดในนิยามเชิงปฏิบัติการหรือไม่ โดยกำหนดให้คะแนนผลการพิจารณาความสอดคล้อง ดังนี้

- +1 หมายถึง ข้อคำถามมีความสอดคล้องกับนิยามเชิงปฏิบัติการ
- 0 หมายถึง ไม่แน่ใจว่าข้อคำถามมีความสอดคล้องกับนิยามเชิงปฏิบัติการหรือไม่
- 1 หมายถึง ข้อคำถามไม่มีความสอดคล้องกับนิยามเชิงปฏิบัติการ

ผู้วิจัยหวังเป็นอย่างยิ่งว่าจะได้รับความอนุเคราะห์จากผู้เชี่ยวชาญในการตรวจสอบคุณภาพของเครื่องมือ ตลอดจนการใช้ภาษาของข้อคำถามให้มีความกระชับ ชัดเจน และเหมาะสมกับสิ่งที่ต้องการวัด เพื่อให้ได้เครื่องมือวิจัยที่มีความถูกต้องมากที่สุด ขออภัยล่วงหน้าต่อนักวิชาการที่ได้สละเวลาช่วยตรวจสอบด้วยสิ่งที่ดีงามยิ่งกว่า และขอขอบคุณไว้ ณ โอกาสนี้

นางสาวรุติยะห์ หะ
 นักศึกษาปริญญาเอก สาขาวิชาอิสลามศึกษา
 มหาวิทยาลัยสงขลานครินทร์

ตอนที่ 1 แบบวัดพฤติกรรมใฝ่เรียนรู้

คำชี้แจง โปรดทำเครื่องหมาย ✓ ลงในช่อง **คะแนนผลการพิจารณา** ที่ท่านมีความเห็นเห็นว่าสอดคล้องกับสิ่งที่ต้องการวัดตามที่ได้กำหนดในนิยามเชิงปฏิบัติการหรือไม่ มีรายละเอียดดังต่อไปนี้

นิยามเชิงปฏิบัติการ	รายการข้อคำถาม	คะแนนผลการพิจารณา			ข้อเสนอแนะ (ถ้ามี)
		+1	0	1	
<p>พฤติกรรมใฝ่เรียนรู้ คือ ลักษณะการแสดงออกของนักศึกษาที่มีความกระตือรือร้นในการเรียนรู้สิ่งใหม่ มีความขยันหมั่นเพียรที่จะค้นหาความรู้ด้วยตนเองอยู่เสมอ ทั้งภายในชั้นเรียน และการหาความรู้จากแหล่งเรียนรู้ต่างๆ ภายนอกที่สามารถเข้าถึงได้ ซึ่งนักศึกษาที่มีพฤติกรรมใฝ่เรียนรู้ จะมีพฤติกรรมชอบอ่าน ชอบฟัง ชอบการค้นคว้าหาความรู้ ชอบการแลกเปลี่ยนความคิดเห็น และสามารถนำความรู้ไปประยุกต์ใช้ในการดำเนินชีวิตได้อย่างเหมาะสม</p>	1) เมื่อได้ยืนเพื่อนในห้องพูดคุยเกี่ยวกับเนื้อหาที่อาจารย์สอน ข้าพเจ้าจะรีบไปศึกษาค้นคว้าเพิ่มเติมด้วยเสมอ				
	2) ข้าพเจ้ามักจะทำงานที่อาจารย์มอบหมายทันทีเมื่อมีเวลาว่าง				
	3) ข้าพเจ้าชอบใช้สารานุกรมและพจนานุกรมในการสืบค้นสิ่งที่สนใจ				
	4) ข้าพเจ้ามักสืบค้นในสิ่งที่สนใจ ศึกษาเรียนรู้จาก Google				
	5) เมื่อมีข้อสงสัยในเรื่องใด ข้าพเจ้ามักจะพยายามหาคำตอบด้วยตนเอง				
	6) ข้าพเจ้าไม่ค่อยชอบเข้าห้องเรียน เพราะคิดว่าเนื้อหาที่อาจารย์สอนสามารถหาอ่านเองได้				
	7) ข้าพเจ้าไม่ค่อยมีเวลาค้นคว้าเนื้อหาที่อาจารย์สอนเพิ่มเติม เมื่อถึงคาบเรียนก็จะเข้าไปเรียนในห้องเรียนเลย				
	8) ข้าพเจ้ารู้สึกดีเมื่อเพื่อนๆ ในห้องเรียนมีการซักถามอาจารย์ ทำให้พวกเราได้รับความรู้ใหม่				

นิยามเชิงปฏิบัติการ	รายการข้อคำถาม	คะแนนผลการพิจารณา			ข้อเสนอแนะ (ถ้ามี)
		+1	0	1	
	9) ข้าพเจ้ารู้สึกเบื่อหน่ายเมื่อ อาจารย์มอบหมายงานที่ต้องไป สืบค้นด้วยตนเอง				
	10) ข้าพเจ้ากลัวที่จะซักถามอาจารย์ ทุกครั้งที่ไม่เข้าใจเนื้อหาบทเรียน				
	11) ปกติข้าพเจ้าชอบที่จะหาคำตอบ เรื่องที่ไม่เข้าใจด้วยตนเอง ก่อนที่จะไปสอบถามจากอาจารย์				
	12) ข้าพเจ้ามักตั้งคำถามกับตนเอง เสมอว่า เองที่เรียนรู้อยู่นี้นำไปใช้ ประโยชน์ในชีวิตจริงอย่างไร				
	13) ข้าพเจ้ามักมีวิธีคิดที่แตกต่างจาก เพื่อนคนอื่นๆ ในห้องเรียนเสมอ				
	14) ข้าพเจ้าไม่ค่อยชอบการลองผิด ลองถูกในเรื่องการเรียน แต่ชอบ ให้อาจารย์เฉลยวิธีทำไปเลย				
	15) ข้าพเจ้ามักหาวิธีการนำเสนอ หน้าชั้นเรียนรูปแบบใหม่ๆ ที่ ดึงดูดความสนใจของเพื่อนๆ และไม่ซ้ำใคร				
	16) ข้าพเจ้าไม่มั่นใจที่จะแสดงความ คิดเห็นที่แตกต่างจากเพื่อน เกี่ยวกับประเด็นปัญหาที่เรียน				
	17) ข้าพเจ้าจะไม่แสดงความคิดเห็น โต้แย้งกับเพื่อนในกลุ่ม ถึงแม้ว่า จะไม่เห็นด้วยก็ตาม				
	18) ข้าพเจ้ารู้สึกว่านอกห้องเรียนยัง				

นิยามเชิงปฏิบัติการ	รายการข้อความ	คะแนนผลการพิจารณา			ข้อเสนอแนะ (ถ้ามี)
		+1	0	1	
	มีความรู้ใหม่ๆ ที่น่าสนใจศึกษา เยอะแยะมากมาย				
	19) ข้าพเจ้าชอบที่จะศึกษาเรียนรู้ในเรื่องที่ทำทลายความสามารถของตนเอง				
	20) ข้าพเจ้ารู้สึกสนุกเมื่อนำสิ่งที่เรียนรู้มาประยุกต์ใช้ใน ชีวิตประจำวัน				
	21) การเรียนรู้ที่ถูกบังคับให้อยู่ใน กรอบ กติกามากเกินไป ข้าพเจ้า รู้สึกว่าเป็นเรื่องที่น่าอึดอัดและ น่าเบื่อมาก				
	22) ข้าพเจ้าชอบที่จะนำแนวทางการ เรียนรู้ของคนอื่น มาดัดแปลง เป็นแนวทางการเรียนรู้ของตนเอง				
	23) โดยปกติแล้วข้าพเจ้าชอบทำ แบบทดสอบที่เป็นอัตนัย มากกว่า เพราะได้ใช้ความคิด ตนเองอย่างเต็มที่				
	24) ข้าพเจ้าชอบที่จะศึกษาล่วงหน้า ก่อนที่จะเข้าไปเรียนในห้องเรียน				
	25) เวลาที่ข้าพเจ้าขาดเรียน ข้าพเจ้า จะรีบไปถามเพื่อนเกี่ยวกับ เนื้อหาที่อาจารย์สอน แล้วจะไป ศึกษาเนื้อหานั้นด้วยตนเอง				
	26) ข้าพเจ้าคิดว่าเราควรอ่านหนังสือ ไกล้วินสอบเลย เพราะการอ่าน				

นิยามเชิงปฏิบัติการ	รายการข้อความ	คะแนนผลการพิจารณา			ข้อเสนอแนะ (ถ้ามี)
		+1	0	1	
	หนังสือล่วงหน้าก่อนสอบหลายวันทำให้ลืมเนื้อหาที่อ่าน				
	27) ข้าพเจ้าชอบเรียนรู้การคิดแก้ปัญหาด้วยวิธีการใหม่ๆ				
	28) ข้าพเจ้ามักจะลอกงานเพื่อนที่เสร็จก่อน เพราะคิดว่าไม่ได้เป็นเรื่องเสียหายอะไร				
	29) เมื่อมีเวลาว่างข้าพเจ้าจะไปห้องสมุดเพื่ออ่านหนังสือหาความรู้เพิ่มเติมทุกครั้ง				
	30) ข้าพเจ้ามักใช้เวลาช่วงปิดเทอมไปกับการพักผ่อนหย่อนใจ เพื่อผ่อนคลายมากกว่าที่จะศึกษาค้นคว้าเรื่องเรียน				
	31) ข้าพเจ้าไม่ต้องรอให้อาจารย์อธิบายเนื้อหา แต่สามารถเรียนรู้ได้ด้วยตนเองด้วยการศึกษาค้นคว้าเพิ่มเติม				
	32) ข้าพเจ้าชอบที่จะเรียนรู้ผ่านสื่อเทคโนโลยีต่างๆ มากกว่าการเรียนในห้องเรียนแคบๆ				
	33) การพูดคุยและแลกเปลี่ยนความรู้กับเพื่อนๆ ข้าพเจ้าคิดว่าเป็นเรื่องที่เสียเวลา				
	34) ข้าพเจ้ามักจะติดตามและศึกษาการใช้เทคโนโลยีใหม่ๆ อยู่เสมอ				
	35) เมื่อพบข้อความหรือเกร็ดความรู้				

นิยามเชิงปฏิบัติการ	รายการข้อคำถาม	คะแนนผลการพิจารณา			ข้อเสนอแนะ (ถ้ามี)
		+1	0	1	
	ที่น่าสนใจ ข้าพเจ้าจะจดบันทึกไว้เสมอ				
	36) ข้าพเจ้าคิดว่าโลกปัจจุบันเปลี่ยนแปลงอย่างรวดเร็ว ทำให้การกระตือรือร้นเพื่อเรียนรู้เป็นสิ่งสำคัญมาก				

ตอนที่ 2 แบบสอบถามสถานการณ์แวดล้อม

สถานการณ์แวดล้อม (Situational factors) คือ สถานการณ์รอบตัวผู้เรียนที่สามารถเอื้ออำนวยหรือขัดขวางพฤติกรรมใฝ่เรียนรู้ของผู้เรียน โดยเน้นการพิจารณาจากสาเหตุของการเกิดพฤติกรรมใฝ่เรียนรู้ที่อยู่ภายนอกตัวผู้เรียน ประกอบด้วย การสนับสนุนทางสังคม บรรยากาศทางการเรียนในสถานศึกษา การจัดการเรียนการสอน และการปฏิสัมพันธ์ระหว่างผู้เรียนและผู้สอน

คำชี้แจง โปรดทำเครื่องหมาย ✓ ลงในช่อง **คะแนนผลการพิจารณา** ที่ท่านมีความเห็นว่าสอดคล้องกับสิ่งที่ต้องการวัดตามที่ได้กำหนดในนิยามเชิงปฏิบัติการหรือไม่ มีรายละเอียดดังต่อไปนี้

นิยามปฏิบัติการ	รายการข้อคำถาม	คะแนนผลการพิจารณา			ข้อเสนอแนะ (ถ้ามี)
		+1	0	-1	
1.การสนับสนุนทางสังคม คือ การที่ผู้เรียนได้รับแรงสนับสนุนให้เกิดพฤติกรรมใฝ่เรียนรู้จากสังคม ได้แก่ ครอบครัวและคนรอบข้างที่คอยให้การส่งเสริมและช่วยเหลือทางด้านข้อมูล ข่าวสาร หรือแม้กระทั่ง	1) ครอบครัวข้าพเจ้าคอยให้คำแนะนำแก่ข้าพเจ้าในเรื่องการแสวงหาความรู้				
	2) สมาชิกในครอบครัวของข้าพเจ้ามักจะรับฟังปัญหาทางการเรียนของข้าพเจ้า และให้คำปรึกษาที่ดีแก่ข้าพเจ้าได้				
	3) พ่อแม่ของข้าพเจ้ามักจะตำหนิ เมื่อ				

นิยามปฏิบัติการ	รายการข้อคำถาม	คะแนนผล การพิจารณา			ข้อเสนอแนะ (ถ้ามี)
		+1	0	-1	
<p>การสนับสนุนทางด้าน จิตใจจาก จนเป็นผล ผลักดันให้ผู้เรียน แสดงออกทางพฤติกรรม สนใจการเรียนรู้ โดยอาจ เป็นผลจากการอบรมบ่ม เพาะทางพฤติกรรมที่ ต้องใช้ระยะเวลาในการ การเสริมสร้างให้เกิด ขึ้นกับผู้เรียน</p>	ข้าพเจ้าล้มเหลวในด้านการเรียน				
	4) ข้าพเจ้าได้รับกำลังใจจากคนใน ครอบครัวในการพยายามตั้งใจ ศึกษาเล่าเรียนให้ประสบผลสำเร็จ				
	5) สมาชิกครอบครัวเป็นแบบอย่าง สำคัญแก่ข้าพเจ้าในด้านการใฝ่ เรียนใฝ่รู้				
	6) ข้าพเจ้าคิดว่า ความสำเร็จใน การศึกษาเล่าเรียนของข้าพเจ้าส่วน หนึ่งมาจากครอบครัวของข้าพเจ้า				
	7) ข้าพเจ้าไม่ค่อยได้มีเวลาพูดคุย ปัญหาการเรียนกับครอบครัว				
	8) เมื่อเจอปัญหาอุปสรรคในการ เรียนรู้ เพื่อนเป็นคนสำคัญที่ สามารถให้คำปรึกษาที่ดีได้				
	9) ข้าพเจ้าได้รับแรงบันดาลใจจาก เพื่อนๆ ในการพยายามตั้งใจศึกษา เล่าเรียนให้ดีที่สุด				
	10) เมื่อพบกับปัญหาหรืออุปสรรคต่าง ๆ ในการเรียน หรือการศึกษาหา ความรู้ ข้าพเจ้าไม่สามารถ ปรึกษาหารือกับอาจารย์ได้				
	11) อาจารย์มักจะไม่เข้าใจปัญหาที่ ข้าพเจ้าประสบในการค้นคว้าหา ความรู้				
	12) อาจารย์เป็นแบบอย่างที่ทำให้ ข้าพเจ้าสนใจอยากเรียนรู้ให้มาก ยิ่งขึ้น				

นิยามปฏิบัติการ	รายการข้อคำถาม	คะแนนผล การพิจารณา			ข้อเสนอแนะ (ถ้ามี)
		+1	0	-1	
	13) อาจารย์ช่วยให้คำแนะนำที่เป็นประโยชน์แก่ข้าพเจ้าในการศึกษาเล่าเรียนให้สำเร็จตามเป้าหมาย				
	14) คนในครอบครัวของข้าพเจ้าไม่คอยให้การสนับสนุนด้านปัจจัยในการศึกษาเล่าเรียนแก่ข้าพเจ้า				
	15) ครอบครัวข้าพเจ้ามักพูดถึงความสำคัญของการเล่าเรียนให้ฟังอยู่เสมอ				
	16) เพื่อนมักไม่คอยให้ความสนใจเมื่อข้าพเจ้าปรึกษาหารือปัญหาในการเรียน				
	17) ครอบครัวเป็นพื้นฐานสำคัญที่ทำให้ข้าพเจ้าอยากพัฒนาตนเองสู่ความสำเร็จ				
2. บรรยากาศทางการเรียน คือ สภาพแวดล้อมของสถานศึกษาและในห้องเรียน ที่จะเสริมสร้างให้ผู้เรียนกระตือรือร้นในการเรียนรู้ ได้แก่ บรรยากาศแห่งวิชาการ การมีแหล่งเรียนรู้บริการวิชาการแก่ผู้เรียนที่หลากหลายสภาพทางกายภาพของห้องเรียนที่มีความ	18) ภายในห้องเรียนข้าพเจ้ามีแสงสว่างเพียงพอแก่การมองเห็น				
	19) มหาวิทยาลัยข้าพเจ้ามีการจัดประชุมสัมมนาทางวิชาการบ่อยๆ				
	20) ห้องเรียนของข้าพเจ้าไม่ค่อมมีสื่อและอุปกรณ์ประกอบการเรียนที่ทันสมัย				
	21) ห้องเรียนข้าพเจ้ามีจำนวนผู้เรียนมากเกินไป ทำให้รู้สึกวุ่นวายในห้องเรียนคับแคบและแออัด				
	22) อากาศในห้องเรียนร้อนอบอ้าว ทำให้ไม่มีสมาธิในการเรียนเลย				
	23) ห้องสมุดของมหาวิทยาลัยมี				

นียมปฏิบัติกร	รายการข้อคำถาม	คะแนนผล การพิจารณา			ข้อเสนอแนะ (ถ้ามี)
		+1	0	-1	
เหมาะสม และมี องค์ประกอบของปัจจัย ที่เอื้อต่อการเรียนรู้ พร้อม	หนังสือที่หลากหลาย และพร้อม ให้บริการนักศึกษา				
	24) บรรยากาศในมหาวิทยาลัยมีการจัด นิทรรศการที่ให้ความรู้ใหม่ๆ คอย ผลัดเปลี่ยนอยู่ประจำ				
	25) เพื่อนๆ ของข้าพเจ้าไม่ค่อยสนใจ นิทรรศการให้ความรู้ต่างๆ ที่ มหาวิทยาลัยจัด				
	26) มหาวิทยาลัยข้าพเจ้ามีจุดบริการ อินเทอร์เน็ตที่รวดเร็วกระจายทั่ว บริเวณมหาวิทยาลัย ทำให้ การศึกษาหาข้อมูลสะดวกทันใจดี				
	27) ข้าพเจ้าสนใจเข้าร่วมการ ประชุมสัมมนาที่ทางมหาวิทยาลัย และคณะจัดอยู่เสมอ				
	28) ข้าพเจ้ารู้สึกว่าการเข้าร่วมงานเชิง วิชาการบ่อยๆ เป็นประโยชน์ต่อ การพัฒนาการเรียนของตนเองมาก				
	29) เพื่อนๆ ของข้าพเจ้ามักชวน ข้าพเจ้าเข้าร่วมงานเชิงวิชาการที่ ให้ความรู้ที่เป็นประโยชน์อยู่เสมอ				
	3.การจัดการเรียนการ สอน ลักษณะการสอนที่เน้นให้ ผู้เรียนได้มีปฏิสัมพันธ์กับ การเรียนการสอนให้มาก ที่สุด รูปแบบการสอนจะ เน้นให้ผู้เรียนกระตือรือร้น	30) การสอนในห้องเรียนโดยส่วนใหญ่ เป็นการบรรยายโดยอาจารย์เป็นหลัก			
31) อาจารย์มักจะให้นักศึกษาแบ่งกลุ่ม ย่อยและช่วยกันคิดแก้ปัญหาที่ กำหนดให้ภายในกลุ่ม					
32) ข้าพเจ้ารู้สึกได้ว่าการเรียนในห้อง					

นียมปฏิบัติกร	รายการข้อคำถาม	คะแนนผล การพิจารณา			ข้อเสนอแนะ (ถ้ามี)
		+1	0	-1	
ในการเรียนรู้ (Active Learning) กระตุ้นให้ ผู้เรียนเกิดแรงบันดาลใจใน การเรียนรู้ ออกแบบการ จัดการเรียนการสอนที่ สามารถพัฒนาทักษะการ คิดของผู้เรียนควบคู่ไปด้วย ผ่านลักษณะกิจกรรมที่ทำให้ ให้ผู้เรียนกล้าแสดงความคิด เห็น และกล้าคิดในเชิง สร้างสรรค์ เป็นต้น โดย ผู้สอนต้องคำนึงถึงพื้นฐาน ความรู้และความสนใจ ของผู้เรียนประกอบ	ไม่ได้ทำให้ข้าพเจ้าพัฒนาความคิด เลย				
	33) อาจารย์มักจะสอนเนื้อหายากๆ ก่อนเสมอ				
	34) อาจารย์เปิดโอกาสให้นักเรียนได้มี ส่วนร่วมในการแสดงความคิดเห็น อย่างอิสระ				
	35) อาจารย์สอนโดยใช้สื่อประกอบ หลากหลาย ทำให้ข้าพเจ้ารู้สึกว่าการ เรียนรู้เป็นเรื่องที่สนุก				
	36) ข้าพเจ้ามักรู้สึกว่ายากกลับไป สืบค้นข้อมูลเพิ่มเติมจากที่อาจารย์ ได้สอนในห้องเรียนเสมอ				
	37) ในคาบเรียนข้าพเจ้ามักรู้สึกเฉื่อย ชา และง่วงนอนตลอดเวลา				
	38) หลังจากสอนเสร็จในแต่ละเรื่อง อาจารย์จะให้นักศึกษาช่วยกัน สรุปบทเรียนที่ได้รับ				
	39) ข้าพเจ้ามีโอกาสได้แสดงความคิด เห็นในห้องเรียนอย่างเต็มที่				
	40) ข้าพเจ้าได้ใช้ทักษะการคิด สร้างสรรค์ในการนำเสนอหน้าชั้น เรียนอยู่เสมอ				
	41) อาจารย์มักจะสอนโดยผ่านการทำ กิจกรรมที่เกี่ยวข้องกับเรื่องที่กำลัง ศึกษา				
	42) อาจารย์มักจะนำเรื่องราวที่ เกี่ยวกับจังหวัดชายแดนภาคใต้				

นิยามปฏิบัติการ	รายการข้อคำถาม	คะแนนผล การพิจารณา			ข้อเสนอแนะ (ถ้ามี)
		+1	0	-1	
	มาให้นักศึกษาได้แลกเปลี่ยนความคิดเห็นในห้องเรียน				
	43) อาจารย์จะช่วยให้ นักศึกษาได้เชื่อมโยงเนื้อหาที่เรียนอย่างเป็นระบบผ่านการสรุปทเรียน				
4.การปฏิสัมพันธ์ระหว่างผู้เรียนและผู้สอน ความสัมพันธ์ระหว่างอาจารย์ผู้สอนกับผู้เรียนที่เสริมสร้างการเรียนรู้และกระตุ้นให้เกิดพฤติกรรมใฝ่เรียนรู้ โดยผ่านกระบวนการให้ความช่วยเหลือ อำนวยความสะดวกการเรียนรู้ การใช้เทคนิคการสอนที่หลากหลายเพื่อให้ผู้เรียนไม่เบื่อหน่ายต่อการเรียนรู้ ตลอดจนการรับผิดชอบต่อภาระหน้าที่การสอนอย่างดี	44) อาจารย์มีเทคนิคการสอนที่น่าสนใจ ทำให้การเรียนไม่น่าเบื่อเลย				
	45) อาจารย์เตรียมการสอนมาอย่างดีเสมอ				
	46) อาจารย์มีความกระตือรือร้นในการสอน ทำให้ข้าพเจ้ารู้สึกกระตือรือร้นไปด้วย				
	47) อาจารย์จะเปิดโอกาสให้นักเรียนซักถาม และเสนอความคิดเห็นอยู่เสมอ				
	48) เมื่อติดขัดในเรื่องที่นักศึกษา กำลังอภิปราย อาจารย์ช่วยอำนวยความสะดวกในการเรียนรู้แก่พวกเราได้ดี				
	49) อาจารย์เข้าสอนตามตารางเวลาเรียนที่ถูกกำหนดไว้อย่างตรงเวลาเสมอ				
	50) เมื่อข้าพเจ้าประสบปัญหาในการเรียน อาจารย์มักจะเฉยๆ ไม่ค่อยได้ให้คำแนะนำที่เป็นประโยชน์				
	51) อาจารย์ไม่ค่อยมีเวลาให้นักศึกษาได้เข้าพบ เพื่อปรึกษาปัญหาด้านการเรียน				

นิยามปฏิบัติการ	รายการข้อคำถาม	คะแนนผล การพิจารณา			ข้อเสนอแนะ (ถ้ามี)
		+1	0	-1	
	52) อาจารย์มักจะสอดแทรกคำสอน ศาสนาเพื่อให้กำลังใจ เวลาให้ คำปรึกษาแก่นักศึกษา				
	53) เมื่อติดขัดในการค้นคว้าหาข้อมูล อาจารย์จะช่วยให้ทางออกแก่ นักศึกษาได้ดีเสมอ				
	54) อาจารย์จะติดตามงานที่ได้ มอบหมายอยู่เสมอ ทำให้ข้าพเจ้า ต้องกระตือรือร้นไปด้วย				

ตอนที่ 3 แบบสอบถามคุณลักษณะเดิมภายในผู้เรียน

คุณลักษณะเดิมภายในผู้เรียน (Psychological Traits) เป็นคุณลักษณะที่แฝงอยู่ภายในจิตใจของผู้เรียน อันเกิดจากการอบรมขัดเกลาของครอบครัวและสถาบันทางสังคมที่เกี่ยวข้องกับบุคคลนั้น ประกอบด้วย การมีลักษณะมุ่งอนาคต การมีแรงจูงใจใฝ่เรียนรู้/แรงจูงใจใฝ่สัมฤทธิ์ และการมีนิสัยรักการอ่าน

คำชี้แจง โปรดทำเครื่องหมาย ✓ ลงในช่อง **คะแนนผลการพิจารณา** ที่ท่านมีความเห็นว่าสอดคล้อง กับสิ่งที่ต้องการวัดตามที่ได้กำหนดในนิยามเชิงปฏิบัติการหรือไม่ มีรายละเอียดดังต่อไปนี้

นิยามปฏิบัติการ	รายการข้อคำถาม	คะแนนผล การพิจารณา			ข้อเสนอแนะ (ถ้ามี)
		+1	0	-1	
1) การมีลักษณะมุ่งอนาคต ลักษณะของผู้เรียนที่ สามารถคาดการณ์สิ่งที่จะ เกิดขึ้นกับตนในระยะไกล และให้ความสำคัญกับ ความสำเร็จที่จะเกิดขึ้นกับ	1) ข้าพเจ้าทำงานที่อาจารย์ มอบหมายเสร็จทันเวลาที่กำหนด ไว้ทุกครั้ง				
	2) เมื่อข้าพเจ้าอยากได้สิ่งใดที่ ต้องรอคอย ข้าพเจ้าจะอดทนและ รอได้เสมอ				

นียมปฏิบัติกร	รายการข้อคำถาม	คะแนนผล การพิจารณา			ข้อเสนอแนะ (ถ้ามี)
		+1	0	-1	
<p>ตนในอนาคตจนทำให้สามารถควบคุมตนเองจากการกระทำที่ไม่พึงประสงค์ครอบคลุมถึงความสามารถในการอดทน เพื่อรอคอยความสำเร็จในอนาคต ผู้เรียนจะมีเป้าหมายอยู่ในใจทำให้สามารถพากเพียรเพื่ออนาคตได้</p>	3) ข้าพเจ้าเห็นด้วยกับคำกล่าว “ข้าๆ ได้พริ้งเล่งงาม” เพราะคนยุคสมัยปัจจุบันมักใจร้อน				
	4) ข้าพเจ้าตั้งใจศึกษาเล่าเรียนก็เพื่อจะได้มีอาชีพการงานที่ดีในอนาคต				
	5) เมื่อมีปัญหาเกิดขึ้นข้าพเจ้าจะพยายามแก้ปัญหาด้วยความสุขุมรอบคอบ				
	6) เมื่อข้าพเจ้าทำงานใดไม่สำเร็จตามเวลา ข้าพเจ้ามักจะหงุดหงิด จนต้องยุติทำงานนั้น				
	7) ข้าพเจ้าไม่ชอบการทำงานที่ต้องรอคอยความสำเร็จนานเกินไป				
	8) ข้าพเจ้าคิดว่าเมื่อเรามีโอกาสเรียนหนังสือในระดับมหาวิทยาลัยแล้ว ต้องพยายามตั้งใจเรียนอย่างเต็มที่เพื่ออนาคต				
	9) ข้าพเจ้ามีความอดทนและมุ่งมั่นในการเตรียมตัวสอบ				
	10) ข้าพเจ้าคิดว่าตนเองไม่ใช่คนเรียนเก่ง จึงพยายามตั้งใจเรียนให้มากที่สุด				
	11) ข้าพเจ้าจะไม่กระทำพฤติกรรมใดๆ ที่ส่งผลเสียต่ออนาคตตนเอง				
	12) ในวันว่างข้าพเจ้ามักจะชอบไปเที่ยวกับเพื่อนก่อน ส่วนงานที่				

นิยามปฏิบัติการ	รายการข้อคำถาม	คะแนนผล การพิจารณา			ข้อเสนอแนะ (ถ้ามี)
		+1	0	-1	
	อาจารย์มอบหมายค้อย่ากั้น				
	13) ข้าพเจ้าตั้งใจเรียนเพื่อที่ในอนาคตจะได้เป็นที่พึงของครอบครัว				
	14) ข้าพเจ้าตั้งใจเป้าหมายไว้ว่าต้องเรียนจบภายในระยะเวลาที่หลักสูตรกำหนด				
2.การมีแรงจูงใจใฝ่เรียนรู้/ แรงจูงใจใฝ่สัมฤทธิ์ ลักษณะของนักศึกษาที่มีความปรารถนาจะศึกษาเล่าเรียนให้ประสบความสำเร็จจึงมีความขยันหมั่นเพียรในการเรียนรู้ โดยมีแรงขับเคลื่อนสนใจใฝ่เรียนรู้มาจากภายในตนเอง ไม่ยอมแพ้ต่อปัญหาอุปสรรคที่ต้องเผชิญ และมีความมุ่งมั่นสูงเพื่อจะนำพาตนไปสู่ความสำเร็จที่ได้ตั้งใจไว้	15) สิ่งตอบแทนที่ดีที่สุดในการศึกษา คือ การได้เกรดเฉลี่ยดี ๆ				
	16) ในวันหยุดข้าพเจ้าจะไม่เที่ยวเตร่กับเพื่อนๆ แต่จะตั้งใจอ่านหนังสือเรียน เพื่อทำความเข้าใจเนื้อหาที่ยังไม่เข้าใจ				
	17) ข้าพเจ้าชอบวางแผนการเรียนล่วงหน้าอยู่เสมอ				
	18) ข้าพเจ้าคิดว่าตนเองเรียนไม่เก่ง จึงพยายามตั้งใจเรียนและทำงานส่งอาจารย์ให้ครบ				
	19) ข้าพเจ้ามีความพยายามและอดทนอ่านหนังสือในการเตรียมตัวสอบเพื่อให้ได้คะแนนดี				
	20) หากสงสัยเกี่ยวกับเรื่องที่เรียน ข้าพเจ้าจะพยายามหาคำตอบให้ได้ถึงแม้ว่าจะต้องทุ่มเทความพยายามอย่างมากก็ตาม				
	21) ข้าพเจ้าคิดเสมอว่าเมื่อเรามีโอกาสเรียนแล้ว ต้องพยายามอย่างเต็มที่				

นิยามปฏิบัติการ	รายการข้อคำถาม	คะแนนผล การพิจารณา			ข้อเสนอแนะ (ถ้ามี)
		+1	0	-1	
	22) ข้าพเจ้าคิดว่าการเรียนหนักเป็น สิ่งที่ดี จะทำให้มีอนาคตที่ดีด้วย				
	23) ข้าพเจ้าเห็นด้วยกับคำกล่าวที่ว่า “ความพยายามอยู่ที่ไหน ความสำเร็จอยู่ที่นั่น”				
	24) ข้าพเจ้าจะฝ่าฟันปัญหา อุปสรรคต่างๆ ในการเรียน เพื่อ บรรลุเป้าหมายที่ตั้งใจไว้				
	25) ข้าพเจ้าชอบคนควหาความรู้ เพิ่มเติมเพื่อนำมาใช้ในการ พัฒนาการเรียนของตนเอง				
	26) ข้าพเจ้าจะคอยประเมินผลการ เรียนแต่ละวิชาอยู่เสมอเพื่อหา ข้อบกพร่องและแนวทางแก้ไข				
	27) ข้าพเจ้าชอบที่จะเรียนรู้จากสิ่ง รอบตัว				
	28) เมื่อมีเวลาว่างข้าพเจ้าชอบที่จะ สืบค้นข้อมูลที่สนใจเรียนรู้ด้วย ตนเองเสมอ				
	29) ข้าพเจ้ารู้สึกกระตือรือร้นเมื่อถึง คาบเรียนในแต่ละวิชา				
	30) เมื่อเกิดอาการง่วงนอนขณะ อ่านหนังสือสอบข้าพเจ้าจะหาวิธี แก้ไข เพื่อให้อ่านหนังสือต่อได้				
3.การมีนิสัยรักการอ่าน การที่ผู้เรียนแสดงออกถึง ความสนใจในการแสวงหา ความรู้ต่างๆ ด้วยการอ่าน	31) ข้าพเจ้าชอบอ่านหนังสือทั่วไป มากกว่าหนังสือเรียน				
	32) หลังจากการอ่านหนังสือแล้ว ข้าพเจ้าจะเขียนสรุปประเด็น				

นิยามปฏิบัติการ	รายการข้อคำถาม	คะแนนผล การพิจารณา			ข้อเสนอแนะ (ถ้ามี)
		+1	0	-1	
โดยมีความสุขที่ได้อ่านและ มีการปฏิบัติเป็นประจำ อย่างต่อเนื่อง ครอบคลุม การสนใจใฝ่เรียนรู้ด้วยการ อ่าน การอ่านอย่าง สม่ำเสมอ และมีเจตคติที่ดี ต่อการอ่าน	หรือจดบันทึกเกี่ยวกับหนังสือที่ อ่าน				
	33) ข้าพเจ้าจะอ่านหนังสือที่ชอบซ้ำ ๆ หลายครั้ง				
	34) ข้าพเจ้าชอบแลกเปลี่ยนเกี่ยวกับ หนังสือที่ได้อ่านกับเพื่อนเสมอ				
	35) ข้าพเจ้าจะอ่านหนังสือเฉพาะ เวลาใกล้สอบเท่านั้น				
	36) การอ่านหนังสือในเวลาว่างช่วย ให้ข้าพเจ้าคลายเครียดได้อย่างดี				
	37) การอ่านหนังสือทำให้ข้าพเจ้าได้ พัฒนาความคิดของตนเอง				
	38) ฉันคิดว่าการอ่านหนังสือเล่ม หนึ่งต้องใช้เวลามาก ซึ่งเป็นเรื่อง ที่เสียเวลามาก				
	39) ห้องสมุดคือ สถานที่อ่าน หนังสือที่ข้าพเจ้าชอบมากที่สุด				
	40) ข้าพเจ้าชอบเข้าร่วมกิจกรรมที่ ส่งเสริมการอ่าน				
	41) ข้าพเจ้าคิดว่าอ่านหนังสือทำให้ เราไม่ห่อหุ้ม สามารถรู้เท่าทัน สิ่งที่เกิดขึ้นในโลก				
	42) ข้าพเจ้าจะเก็บออมเงินค่าขนม ส่วนหนึ่งสำหรับซื้อหนังสือเป็น ประจำทุกเดือน				
	43) ข้าพเจ้าจะอ่านหนังสือทุก ประเภทที่รู้สึกสนใจ				
	44) เมื่อไม่เข้าใจในเนื้อหาที่อ่าน				

นियามปฏิบัติการ	รายการข้อคำถาม	คะแนนผล การพิจารณา			ข้อเสนอแนะ (ถ้ามี)
		+1	0	-1	
	ข้าพเจ้าจะไปค้นคว้าหาหนังสือ มาอ่านเพิ่มเติม				
	45) ข้าพเจ้าชอบติดตามอ่านข่าวจาก หนังสือพิมพ์ทุกวัน เพื่อติดตาม เหตุการณ์ความเป็นไปของสังคม				
	46) ข้าพเจ้าจะอ่านหนังสือทุกคน ก่อนนอน				
	47) เมื่อข้าพเจ้าเดินทางไปไหน ข้าพเจ้าจะนำหนังสือติดตัวไป อ่านด้วย				

ตอนที่ 4 แบบสอบถามจิตลักษณะตามสถานการณ์

จิตลักษณะตามสถานการณ์ (Psychological states) คือ ลักษณะทางจิตใจภายในของบุคคลที่เป็นผลมาจากการผสมผสานระหว่างคุณลักษณะเดิมภายในตนเองกับสถานการณ์แวดล้อมรอบตัวบุคคล ซึ่งเป็นการปฏิสัมพันธ์ที่เกิดขึ้นภายในตนจะสามารถเปลี่ยนแปลงไปตามสถานการณ์หรือข้อมูลที่ได้รับ ตัวแปรที่ศึกษาประกอบด้วย การรับรู้ความสามารถตนเอง เจตคติต่อการใฝ่เรียนรู้ และความเชื่ออำนาจในตน

คำชี้แจง โปรดทำเครื่องหมาย ✓ ลงในช่อง **คะแนนผลการพิจารณา** ที่ท่านมีความเห็นว่าสอดคล้องกับสิ่งที่ต้องการวัดตามที่ได้กำหนดในนิยามเชิงปฏิบัติการหรือไม่ มีรายละเอียดดังต่อไปนี้

นियามปฏิบัติการ	รายการข้อคำถาม	คะแนน ผลการพิจารณา			ข้อเสนอแนะ (ถ้ามี)
		+1	0	-1	
1.การรับรู้ความสามารถ ตนเอง ความเชื่อมั่นของนักศึกษาที่มี ต่อตนเอง ว่าตนมี	1) ในคาบเรียนข้าพเจ้าชอบที่จะ เลือกที่นั่งแถวหน้า เพื่อจะได้ ซักถามอาจารย์ง่าย				
	2) ข้าพเจ้าคิดว่าศักยภาพของตนเอง				

นิยามปฏิบัติการ	รายการข้อความ	คะแนน			ข้อเสนอแนะ (ถ้ามี)
		+1	0	-1	
<p>ความสามารถในการใฝ่รู้เรียนเหมือนเช่นบุคคลอื่นๆ โดยอาจรับรู้จากประสบการณ์ตรงของตนเอง การได้รับคำชมเชย การได้เห็นตัวแบบหรือประสบการณ์จากผู้อื่น ซึ่งเมื่อนักศึกษารับรู้ว่าตนเองมีความสามารถก็จะเกิดความเชื่อมั่นในตนเอง พัฒนาตนเองสู่การเป็นบุคคลที่ใฝ่เรียนรู้ต่อไปได้</p>	ในการเรียนไม่ได้น้อยไปกว่าเพื่อนๆ				
	3) ข้าพเจ้านั้นใจว่า เมื่อได้รับมอบหมายจากอาจารย์ให้ศึกษาในเนื้อหาใดก็ตาม ข้าพเจ้าจะสามารถศึกษาค้นคว้าได้ด้วยตนเอง				
	4) ข้าพเจ้ามักจะมีแนวคิดทำสิ่งใหม่ๆ ในการพัฒนาการเรียนรู้ด้วยตนเองอยู่เสมอ				
	5) ข้าพเจ้าชอบงานที่มีความท้าทาย เพราะได้เรียนรู้สิ่งแปลกใหม่				
	6) ข้าพเจ้านั้นใจว่า จะสามารถทำตามแผนการเรียนได้สำเร็จตามเป้าหมายที่วางไว้ได้				
	7) เมื่อมีปัญหาอุปสรรคในการเรียน ข้าพเจ้ามักรู้สึกท้อแท้				
	8) ถ้าอาจารย์ท่านใดที่ชอบซักถามผู้เรียนในคาบสอน ข้าพเจ้าจะไม่ชอบเลย				
	9) เมื่อข้าพเจ้าทำงานที่อาจารย์มอบหมายได้อย่างประสบความสำเร็จ ก็ารู้สึกมีกำลังใจทำงานขึ้นไป				
	10) ข้าพเจ้ามักจะไม่กล้าคิดฝันในเรื่องที่ใหญ่โต เพราะรู้ว่าความสามารถตนเองมีไม่ถึง				

นิยามปฏิบัติการ	รายการข้อคำถาม	คะแนน			ข้อเสนอแนะ (ถ้ามี)
		+1	0	-1	
	11) ข้าพเจ้าไม่กล้าเสี่ยงกับการทำงานที่มีความยุ่งยากเกินความสามารถของตนเอง				
	12) ข้าพเจ้ารู้สึกเชื่อมั่นในตนเองมากยิ่งขึ้น เมื่อได้รับฟังคำชมเชยจากอาจารย์				
	13) ข้าพเจ้าจะรู้สึกภาคภูมิใจในตนเอง เมื่อสามารถช่วยแก้ปัญหาให้กับเพื่อนๆ ได้				
	14) ข้าพเจ้าเชื่อมั่นในคติที่ว่า “เป้าหมายมีไว้พุ่งชน”				
2.เจตคติต่อการใฝ่เรียนรู้อะไรก็ตามที่นักศึกษาแสดงออกถึงความรู้สึกในเชิงบวกหรือเชิงลบต่อการใฝ่เรียนรู้ เช่น มีความรู้สึกชอบหรือไม่ชอบ เป็นต้น หากนักศึกษามีความรู้สึกบวกก็จะรู้สึกเพลิดเพลินในการเรียนรู้ จนเกิดพฤติกรรมที่มีแนวโน้มสนับสนุนและส่งเสริมให้ตนเองและบุคคลอื่นมีพฤติกรรมใฝ่เรียนรู้ด้วย และนักศึกษาจะไม่จำกัดการเรียนรู้แค่เพียงในห้องเรียน นักศึกษาจะรู้สึกสนุกกับการได้แสวงหา	15) ข้าพเจ้าคิดว่าการเรียนรู้ในวิชาใดๆ ก็ล้วนมีประโยชน์ต่อเรา				
	16) ข้าพเจ้าเชื่อว่าการชอบหาความรู้จะช่วยพัฒนาตัวเราเอง				
	17) ข้าพเจ้าเชื่อว่าการอ่านมากจะทำให้เรารู้มากยิ่งขึ้น				
	18) ข้าพเจ้ารู้สึกว่าการเรียนเป็นสิ่งที่น่าสนใจ				
	19) ข้าพเจ้าคิดว่าทุกรายวิชาที่อาจารย์สอนนั้นล้วนมีความสำคัญต่อนักศึกษา				
	20) ข้าพเจ้าจะขยันเรียนเมื่อมีอารมณ์อยากเรียนเท่านั้น				
	21) ข้าพเจ้าเชื่อว่า เมื่อเรามีความพยายามที่จะแสวงหาความรู้ อัลลอฮ์ ﷻ ก็จะทำให้เราได้				

นิยามปฏิบัติการ	รายการข้อคำถาม	คะแนน			ข้อเสนอแนะ (ถ้ามี)
		+1	0	-1	
ความรู้ในสาขาวิชาที่แตกต่างไป	พบกับความรู้ที่ถูกต้อง				
	22) ในรายวิชาที่ข้าพเจ้าไม่ชอบ ข้าพเจ้าก็มักจะโดดเรียนเป็นประจำ				
	23) ข้าพเจ้าชอบที่จะเรียนรู้จากสิ่ง ต่างๆ นอกห้องเรียนมากกว่า การเรียนในห้องแคบๆอย่าง เดียว				
	24) ข้าพเจ้ารู้สึกกระตือรือร้นที่ศึกษา เล่าเรียนอยู่ตลอดเวลา				
	25) แม้จะมีรายวิชาที่ข้าพเจ้าไม่ ค่อยชอบ แต่ข้าพเจ้าก็เข้าเรียน ทุกครั้ง				
	26) ในบางรายวิชา แม้อาจารย์จะ อธิบายไม่เข้าใจ แต่ข้าพเจ้าก็จะ พยายามสืบค้นข้อมูลเพื่อทำ ความเข้าใจด้วยตนเอง				
	27) ข้าพเจ้าจะตั้งใจเรียนในรายวิชา ที่ชอบเท่านั้น				
	28) ข้าพเจ้ามักจะเลือกเข้าร่วม กิจกรรมที่ได้รับความรู้อยู่เสมอ				
3.ความเชื่ออำนาจในตน การที่มีความเชื่อว่าความ พยายามของตนในวันนี้ จะ เป็นประโยชน์ต่อความสำเร็จ ในอนาคต ลักษณะของ ผู้เรียนที่มีความเชื่ออำนาจใน	29) ข้าพเจ้าเชื่อว่าหากเรา พากเพียรพยายามในการเรียน จะทำให้มีผลการเรียนที่ดี				
	30) ในบางครั้งอาจารย์ก็สอนได้ เข้าใจยาก ทำให้ข้าพเจ้าไม่ เข้าใจในเนื้อหาที่เรียน				

นียมปฏิบัติกร	รายการข้อคำถม	คะแนน			ข้อเสนอแนะ (ถ้ามี)
		+1	0	-1	
<p>ตนจึงเป็นผู้ที่มีพฤติกรรม กระตือรือร้นต่อความเป็นไป ของสิ่งแวดล้อมรอบตัว และ จะพยายามปรับปรุงตนเอง และสภาพแวดล้อมให้เกิด การพัฒนาไปตามลำดับ</p>	31) ข้าพเจ้ามีผลการเรียนดี ก็ เนื่องจากสาขาที่ข้าพเจ้าเรียน นั้นง่าย				
	32) ข้าพเจ้าคิดว่าในรายวิชาที่ยาก ข้าพเจ้าก็จึงต้องเพิ่มความ พยายามในการเรียนให้มากขึ้น ตามด้วย				
	33) ข้าพเจ้าคิดว่าแม่ฐานะทางบ้าน จะยากจนหรือร่ำรวย หากเรามี ความตั้งใจและพยายามก็ สามารถประสบความสำเร็จใน การเรียนได้				
	34) ข้าพเจ้าคิดว่าการลอกการบ้าน เพื่อนส่งอาจารย์ เป็นเรื่องที่ ไม่ได้ผิด เพราะใครๆก็ทำอย่าง นั้นกัน				
	35) ข้าพเจ้าไม่เชื่อว่า การประสบ ความสำเร็จในการเรียนเป็นเรื่อง ของโชคชะตา				
	36) ข้าพเจ้าเชื่อ คนที่ประสบ ความสำเร็จในการศึกษาทุกคน ย่อมมาจากการใช้ความพยายาม อย่างมากในการเรียน				
	37) ข้าพเจ้าเชื่อมั่นในคติที่ว่า “ความพยายามอยู่ที่ไหน ความสำเร็จอยู่ที่นั่น”				
	38) ข้าพเจ้ามักรู้สึกหงุดหงิดเมื่อ				

นิยามปฏิบัติการ	รายการข้อคำถาม	คะแนน			ข้อเสนอแนะ (ถ้ามี)
		ผลการพิจารณา +1	0	-1	
	เพื่อนมาขอลอกการบ้านเพราะ รู้สึกว่าเขาไม่ได้ใช้ความพยายาม เลย				

ตอนที่ 5 แบบสอบถามอิทธิพลจากคำสอนทางศาสนาอิสลามที่ส่งเสริมการเรียนรู้
คำชี้แจง โปรดทำเครื่องหมาย ✓ ลงในช่อง **คะแนนผลการพิจารณา** ที่ท่านมีความเห็นว่า
สอดคล้องกับสิ่งที่ต้องการวัดตามที่ได้กำหนดในนิยามเชิงปฏิบัติการหรือไม่ มีรายละเอียดดังต่อไปนี้

นิยามปฏิบัติการ	รายการข้อคำถาม	คะแนน			ข้อเสนอแนะ (ถ้ามี)
		ผลการ พิจารณา +1	0	-1	
อิทธิพลจากคำสอนทาง ศาสนาอิสลามที่ส่งเสริม การเรียนรู้ การที่นักศึกษานำหลักคำ สอนจากศาสนาอิสลาม อันมีที่มาจากอัลกุรอาน และอัลชะดีซ มาเป็นแรง หนุนทางศรัทธาให้เกิด พฤติกรรมใฝ่เรียนรู้ในตนเอง โดยครอบคลุมการแสวงหา องค์ความรู้ทั้งทางโลกและ ทางธรรม นักศึกษาจะเกิด แรงบันดาลใจในการพัฒนา ตนเองเป็นผู้ใฝ่เรียนรู้ และ เห็นคุณค่าของการเรียนรู้ เพื่อจะได้นำความรู้ไปใช้ให้	1) ข้าพเจ้าพร้อมที่จะนำคำสอน ศาสนาทุกเรื่องไปปฏิบัติด้วย ความเต็มใจ				
	2) การได้ศึกษาความหมายของ คัมภีร์อัลกุรอานทำให้ข้าพเจ้า รู้สึกกระตือรือร้นที่จะศึกษา ค้นคว้าเพิ่มเติมยิ่งขึ้น				
	3) ข้าพเจ้าเชื่อมั่นว่ามุสลิมจะ สามารถพัฒนาตนเองได้ด้วย การศึกษาหาความรู้อยู่เสมอ				
	4) ข้าพเจ้าเชื่อว่า การศึกษาหา ความรู้ต้องเริ่มต้นด้วยการมีNEYT (ความตั้งใจ) ที่บริสุทธิ์ก่อนและ ต้องไม่โอ้อวดใคร				
	5) ข้าพเจ้าจะรู้สึกมีแรงบันดาลใจ มากขึ้น เมื่อได้ฟังอาจารย์พูดถึง				

นิยามปฏิบัติการ	รายการข้อคำถาม	คะแนน ผลการ พิจารณา			ข้อเสนอแนะ (ถ้ามี)
		+1	0	-1	
เกิดประโยชน์ต่อศาสนาและสังคม	ความสำคัญของการเรียนรู้				
	6) สาเหตุที่ข้าพเจ้ากระตือรือร้นในการเรียนรู้ เพราะอยากได้รับผลบุญจากการปฏิบัติตามคำสอนของศาสนา				
	7) ข้าพเจ้าชอบแนะนำเพื่อนๆ ให้มันศึกษาความรู้ศาสนา				
	8) แบบอย่างการเป็นนักเรียนของท่านนบีมุหัมมัด ﷺ และบรรดาเศาะหาบะฮ์ ทำให้ข้าพเจ้ารู้สึกมีแรงบันดาลใจในการศึกษาหาความรู้มากยิ่งขึ้น				
	9) ข้าพเจ้าคิดว่าการเปลี่ยนแปลงอย่างรวดเร็วของยุคสมัย ยิ่งทำให้มุสลิมต้องเฝ้าหาความรู้มากยิ่งขึ้น				
	10) คำสอนศาสนาที่ส่งเสริมการเรียนรู้ ไม่ได้ทำให้ข้าพเจ้าเฝ้าเรียนรู้มากขึ้น				
	11) ข้าพเจ้าคิดว่าศาสนาอิสลามส่งเสริมให้มุสลิมทุกคนมีบุคลิกภาพที่เฝ้าเรียนรู้				
	12) ข้าพเจ้ามีความหวังว่าจะศึกษาเรียนรู้เพื่อในอนาคตจะเป็นส่วนหนึ่งในการพัฒนาสังคมมุสลิม				
	13) ข้าพเจ้าคิดว่ามุสลิมไม่จำเป็นต้องศึกษาเรียนรู้เรื่องทางโลกมากก็ได้				
	14) จากโครงการแรกของอัลกุรอานที่				

นียมปฏิบัติกร	รายการข้อคำถาม	คะแนน ผลการ พิจารณา			ข้อเสนอแนะ (ถ้ามี)
		+1	0	-1	
	เริ่มต้นด้วย “อิกเราะฮ์” ทำให้ ข้าพเจ้ารู้สึกว่ การอ่านเป็นสิ่ง สำคัญมาก				
	15) ข้าพเจ้ารับรู้ถึงคุณค่าของการ เรียนมากขึ้นเมื่อได้ทราบคำสอน ศาสนาในเรื่องนี้				
	16) ข้าพเจ้ามักจะขอคูอาอ จากอัลลอฮ์ ﷻ เพื่อให้ได้มาซึ่ง ความรู้ที่ยังประโยชน์อยู่เสมอ				

Prince of Songkhro
Pattani Campus

ข้อเสนอแนะอื่นๆ

.....

.....

.....

.....

.....

.....

.....

.....

.....

.....

ลงชื่อ.....

(.....)

ผู้เชี่ยวชาญตรวจสอบแบบสอบถาม

วันที่...../...../.....

Prince of Songkla University
Pattani Campus

ภาคผนวก ง
ผลการตรวจสอบคุณภาพเครื่องมือวิจัย

Prince of Songkhla University
Pattani Campus

ผลการตรวจสอบคุณภาพเครื่องมือ
เพื่อศึกษาองค์ประกอบปัจจัยเชิงสาเหตุที่ส่งผลต่อพฤติกรรมใฝ่เรียนรู้ของนักศึกษาปริญญาตรี
หลักสูตรอิสลามศึกษาในจังหวัดชายแดนภาคใต้

ตัวแปร	นิยาม	จำนวนข้อในแบบสอบถาม		คุณภาพเครื่องมือ		
		เดิม	ใช้จริง	ค่าดัชนีความสอดคล้อง (IOC)	ค่าอำนาจจำแนก	ค่าความเชื่อมั่น (Reliability)
1. พฤติกรรมใฝ่เรียนรู้	ลักษณะการแสดงออกของนักศึกษาที่มีความกระตือรือร้นในการเรียนรู้สิ่งใหม่ มีความขยันหมั่นเพียรที่จะค้นหาความรู้ด้วยตนเองอยู่เสมอ ทั้งภายในชั้นเรียน และการหาความรู้จากแหล่งเรียนรู้ต่างๆ ภายนอกที่สามารถเข้าถึงได้ ซึ่งนักศึกษาที่มีพฤติกรรมใฝ่เรียนรู้ จะมีพฤติกรรมชอบอ่าน ชอบฟัง ชอบการค้นคว้าหาความรู้ ชอบการแลกเปลี่ยนความคิดเห็น และสามารถนำความรู้ไปประยุกต์ใช้ในการดำเนินชีวิตได้อย่างเหมาะสม	36	19	0.60-1.00	0.248-0.635	.860
2. การสนับสนุนทางสังคม	การที่ผู้เรียนได้รับแรงสนับสนุนให้เกิดพฤติกรรมใฝ่เรียนรู้จากสังคม ได้แก่ ครอบครัวและคนรอบข้าง	17	11	0.60-1.00	.241-.703	.804

ตัวแปร	นิยาม	จำนวนข้อในแบบสอบถาม		คุณภาพเครื่องมือ		
		เดิม	ใช้จริง	ค่าดัชนีความสอดคล้อง (IOC)	ค่าอำนาจจำแนก	ค่าความเชื่อมั่น (Reliability)
	ที่คอยให้การส่งเสริมและช่วยเหลือทางด้านข้อมูลข่าวสาร หรือแม้กระทั่งการสนับสนุนทางด้านจิตใจจาก จนเป็นผลผลักดันให้ผู้เรียนแสดงออกทางพฤติกรรมสนใจการเรียนรู้ โดยอาจเป็นผลจากการอบรมบ่มเพาะทางพฤติกรรมที่ต้องใช้ระยะเวลานานในการเสริมสร้างให้เกิดขึ้นกับผู้เรียน					
3. บรรยากาศทางการเรียน	สภาพแวดล้อมของสถานศึกษาและในห้องเรียน ที่จะเสริมสร้างให้ผู้เรียนกระตือรือร้นในการเรียนรู้ ได้แก่ บรรยากาศแห่งวิชาการ การมีแหล่งเรียนรู้บริการวิชาการแก่ผู้เรียนที่หลากหลาย สภาพทางกายภาพของห้องเรียนที่มีความเหมาะสม และมีองค์ประกอบของปัจจัยที่เอื้อต่อการเรียนรู้พร้อม	11	8	0.60-1.00	.406 - .849	.862

ตัวแปร	นิยาม	จำนวนข้อในแบบสอบถาม		คุณภาพเครื่องมือ		
		เดิม	ใช้จริง	ค่าดัชนีความสอดคล้อง (IOC)	ค่าอำนาจจำแนก	ค่าความเชื่อมั่น (Reliability)
4. การปฏิสัมพันธ์ระหว่างผู้เรียนและผู้สอน	ความสัมพันธ์ระหว่างอาจารย์ผู้สอนกับผู้เรียนที่เสริมสร้างการเรียนรู้ และกระตุ้นให้เกิดพฤติกรรมใฝ่เรียนรู้ โดยผ่านกระบวนการให้ความช่วยเหลือ อำนวยความสะดวกการเรียนรู้ การใช้เทคนิคการสอนที่มีความหลากหลายเพื่อให้ผู้เรียนไม่เบื่อหน่ายต่อการเรียนรู้ ตลอดจนการรับผิดชอบต่อภาระหน้าที่การสอนอย่างดี	10	6	0.60-1.00	.406 - .767	.811
5. การมีลักษณะมุ่งอนาคต	ลักษณะของผู้เรียนที่สามารถคาดการณ์สิ่งที่จะเกิดขึ้นกับตนในระยะไกล และให้ความสำคัญกับความสำเร็จที่จะเกิดขึ้นกับตนในอนาคตจนทำให้สามารถควบคุมตนเองจากการกระทำที่ไม่พึงประสงค์ ครอบคลุมถึงความสามารถในการอดทนเพื่อรอคอยความสำเร็จใน	14	8	0.80-1.00	.543 - .788	.894

ตัวแปร	นิยาม	จำนวนข้อในแบบสอบถาม		คุณภาพเครื่องมือ		
		เดิม	ใช้จริง	ค่าดัชนีความสอดคล้อง (IOC)	ค่าอำนาจจำแนก	ค่าความเชื่อมั่น (Reliability)
	อนาคต ผู้เรียนจะมีเป้าหมายอยู่ในใจทำให้สามารถพากเพียรเพื่ออนาคตได้					
6. การมีแรงจูงใจใฝ่เรียนรู้	ลักษณะของนักศึกษาที่มีความปรารถนาจะศึกษาเล่าเรียนให้ประสบความสำเร็จ จึงมีความขยันหมั่นเพียรในการเรียนรู้ โดยมีแรงขับเคลื่อนสนใจใฝ่เรียนรู้มาจากภายในตนเอง ไม่ยอมแพ้ต่อปัญหาอุปสรรคที่ต้องเผชิญ และมีความมุ่งมั่นสูงเพื่อจะนำพาตนไปสู่ความสำเร็จที่ได้ตั้งใจไว้	15	12	0.60-1.00	.377 - .776	.878
7. การมีนิสัยรักการอ่าน	การที่ผู้เรียนแสดงออกถึงความสนใจในการแสวงหาความรู้ต่างๆ ด้วยการอ่าน โดยมีความสุขที่ได้อ่าน และมีการปฏิบัติเป็น	17	13	0.60-1.00	.323 - .744	.863

ตัวแปร	นิยาม	จำนวนข้อในแบบสอบถาม		คุณภาพเครื่องมือ		
		เดิม	ใช้จริง	ค่าดัชนีความสอดคล้อง (IOC)	ค่าอำนาจจำแนก	ค่าความเชื่อมั่น (Reliability)
	ประจำอย่างต่อเนื่อง ครอบคลุม การสนใจใฝ่ เรียนรู้ด้วยการอ่าน การ อ่านอย่างสม่ำเสมอ และมี เจตคติที่ดีต่อการอ่าน					
9.จิตลักษณะตามสถานการณ์	การที่นักศึกษามีเจตคติต่อการใฝ่เรียนรู้ แสดงออกถึงความรู้สึกในเชิงบวกหรือเชิงลบต่อการใฝ่เรียนรู้ มีความเชื่อว่าความพยายามของตนในวันนี้ จะเป็นประโยชน์ต่อความสำเร็จในอนาคต และมีความเชื่อมั่นต่อตนเอง ว่าตนมีความสามารถ	40	23	0.60-1.00	.456 - .736	.827
10.อิทธิพลจากคำสอนทางศาสนาอิสลามที่ส่งเสริมการเรียนรู้	การที่ศึกษานำหลักคำสอนจากศาสนาอิสลามอันมีที่มาจากอัลกุรอานและอัลฮะดีษ มาเป็นแรงหนุนทางศรัทธาให้เกิดพฤติกรรมใฝ่เรียนรู้ในตนเอง โดยครอบคลุมการแสวงหาคำรู้ทั้งทางโลกและทางธรรม คำสอนศาสนาทำให้เกิดแรงบันดาลใจในการพัฒนา	16	15	0.80-1.00	.307-.799	.887

ตัวแปร	นิยาม	จำนวนข้อในแบบสอบถาม		คุณภาพเครื่องมือ		
		เดิม	ใช้จริง	ค่าดัชนีความสอดคล้อง (IOC)	ค่าอำนาจจำแนก	ค่าความเชื่อมั่น (Reliability)
	ตนเองเป็นผู้ใฝ่เรียนรู้ และเห็นคุณค่าของการเรียนรู้ เพื่อตนจะได้นำความรู้ไปใช้ให้เกิดประโยชน์ต่อ ศาสนาและสังคม					

Prince of Songkla University
Pattani Campus

ภาคผนวก จ

แบบสอบถามฉบับหลังการปรับแก้ไข

Prince of Songkhla University
Pattani Campus



--	--	--

เลขที่แบบสอบถาม

แบบสอบถามเพื่อการวิจัย

เรียน นักศึกษาผู้ตอบแบบสอบถามทุกท่าน

แบบสอบถามนี้ผู้วิจัยได้จัดทำขึ้นเพื่อใช้ในการพัฒนาโมเดลปัจจัยเชิงสาเหตุที่ส่งผลต่อพฤติกรรมใฝ่เรียนรู้อของนักศึกษาปริญญาตรีหลักสูตรอิสลามศึกษาในจังหวัดชายแดนภาคใต้ โดยเริ่มต้นจากการสำรวจองค์ประกอบปัจจัยเชิงสาเหตุที่ส่งผลต่อพฤติกรรมใฝ่เรียนรู้อของนักศึกษา และนำไปสู่การพัฒนาโมเดลในลำดับต่อไป ซึ่งผู้ตอบแบบสอบถามในการวิจัยนี้ได้แก่ นักศึกษาระดับปริญญาตรีที่กำลังศึกษาในสาขาวิชาอิสลามศึกษาในสถาบันอุดมศึกษาจังหวัดชายแดนภาคใต้

ผู้วิจัยจึงขอความร่วมมือนักศึกษาที่ได้รับเลือกเป็นกลุ่มตัวอย่างในการวิจัย สละเวลาในการตอบแบบสอบถามฉบับนี้ให้ครบทุกข้อ โดยขอความกรุณาให้นักศึกษาตอบให้ตรงกับสภาพความเป็นจริง และขอรับรองว่าข้อมูลที่นักศึกษาตอบจะไม่มีผลกระทบต่อนักศึกษา ผู้วิจัยจะเก็บข้อมูลเป็นความลับ โดยจะนำไปวิเคราะห์และนำเสนอผลในภาพรวมเท่านั้น แบบสอบถามฉบับนี้แบ่งออกเป็น 6 ตอน ดังนี้

- ตอนที่ 1 ข้อมูลทั่วไปของผู้ตอบแบบสอบถาม
- ตอนที่ 2 แบบสอบถามพฤติกรรมใฝ่เรียนรู้อ
- ตอนที่ 3 แบบสอบถามสถานการณ์แวดล้อม
- ตอนที่ 4 แบบสอบถามคุณลักษณะเดิมภายในผู้เรียน
- ตอนที่ 5 แบบสอบถามจิตลักษณะตามสถานการณ์
- ตอนที่ 6 แบบสอบถามอิทธิพลจากคำสอนทางศาสนาอิสลามที่ส่งเสริมการเรียนรู้

ผู้วิจัยหวังเป็นอย่างยิ่งว่าจะได้รับความอนุเคราะห์จากนักศึกษา ในการให้ข้อมูลที่เป็นประโยชน์ต่อการวิจัยครั้งนี้ ขออ้อลลอฮ์ ﷻ ทรงตอบแทนด้วยการประทานความรู้ที่ยังประโยชน์และประทานความสำเร็จในด้านการเรียนแก่นักศึกษาทุกท่าน ขอขอบคุณไว้ ณ โอกาสนี้

นางสาวรุดียะห์ หะ

นักศึกษาปริญญาเอก สาขาวิชาอิสลามศึกษา

มหาวิทยาลัยสงขลานครินทร์

ตอนที่ 1 ข้อมูลทั่วไปของผู้ตอบแบบสอบถาม

คำชี้แจง ส่วนแรกนี้มีจุดมุ่งหมายที่จะสอบถามข้อมูลทั่วไปของนักศึกษา โปรดทำเครื่องหมาย ✓ ลงใน ที่ตรงกับความเป็นจริงของนักศึกษามากที่สุด

1. เพศ ชาย 2 หญิง

2. มหาวิทยาลัยที่กำลังศึกษา

- มหาวิทยาลัยสงขลานครินทร์
 มหาวิทยาลัยฟาฏอนี
 มหาวิทยาลัยราชภัฏวราชนครินทร์

3. ปัจจุบันกำลังศึกษาคณะ.....เอก.....

4. ระดับชั้นปีที่กำลังศึกษา

- ปีที่ 1 ปีที่ 2 ปีที่ 3 ปีที่ 4

อื่นๆ

5. เกรดเฉลี่ยสะสม

- เกรดเฉลี่ยสะสมต่ำกว่า 2.00 เกรดเฉลี่ยสะสม 2.00-2.50 เกรดเฉลี่ยสะสม 2.51-3.00
 เกรดเฉลี่ยสะสม 3.01-3.50 เกรดเฉลี่ยสะสมมากกว่า 3.50

6. บิดาจบการศึกษาระดับ

- ต่ำกว่าปริญญาตรี ปริญญาตรี สูงกว่าปริญญาตรี

อื่นๆ

7. มารดาจบการศึกษาระดับ

- ต่ำกว่าปริญญาตรี ปริญญาตรี สูงกว่าปริญญาตรี อื่นๆ

.....

8. รายได้ของบิดา

- น้อยกว่า 8,000 บาท/เดือน 8,000 – 15,000 บาท/เดือน
 มากกว่า 15,000 บาท/เดือน อื่นๆ

9. รายได้ของมารดา

- น้อยกว่า 8,000 บาท/เดือน 8,000 – 15,000 บาท/เดือน
 มากกว่า 15,000 บาท/เดือน อื่นๆ

10. อาชีพของบิดา

- ข้าราชการ ครู ค้าขาย ทำสวน
 นักธุรกิจ รับจ้าง อื่นๆ (ระบุ).....

11. อาชีพของมารดา

- ข้าราชการ ครู ค้าขาย ทำสวน
 แม่บ้าน รับจ้าง อื่นๆ (ระบุ).....

ตอนที่ 2 แบบสอบถามพฤติกรรมการไม่เรียนรู้

คำชี้แจง โปรดทำเครื่องหมาย ✓ ลงในช่องที่นักศึกษามีความเห็นว่า *ตรงกับข้อมูลความเป็นจริงของนักศึกษามากที่สุดเพียงข้อเดียว* โดยใช้เกณฑ์ในการเลือกคำตอบดังนี้

- 6 หมายถึง ข้อความนั้นจริงที่สุด 3 หมายถึง ข้อความนั้นค่อนข้างไม่จริง
5 หมายถึง ข้อความนั้นจริง 2 หมายถึง ข้อความนั้นไม่จริง
4 หมายถึง ข้อความนั้นค่อนข้างจริง 1 หมายถึง ข้อความนั้นไม่จริงเลย

รายการข้อคำถาม	ระดับความเป็นจริง					
	จริงที่สุด ⑥	จริง ⑤	ค่อนข้างจริง ④	ค่อนข้างไม่จริง ③	ไม่จริง ②	ไม่จริงเลย ①
1) ข้าพเจ้ามักจะศึกษาค้นคว้าเพื่อทำงานที่อาจารย์มอบหมายทันทีเมื่อมีเวลาว่าง						
2) ข้าพเจ้ามักสืบค้นสิ่งที่สนใจศึกษาเรียนรู้จากเว็บไซต์ Google, YouTube และอื่นๆ						
3) เมื่อมีข้อสงสัยในเรื่องใด ข้าพเจ้ามักจะพยายามหาคำตอบด้วยตนเอง						
4) ข้าพเจ้าไม่ค่อยชอบเข้าห้องเรียน เพราะคิดว่าเนื้อหาที่อาจารย์สอนสามารถหาอ่านเอง						

รายการข้อคำถาม	ระดับความเป็นจริง					
	จริง ที่สุด ⑥	จริง ⑤	ค่อนข้าง จริง ④	ค่อนข้างไม่ จริง ③	ไม่จริง ②	ไม่จริง เลย ①
ได้						
5) ข้าพเจ้ากลัวที่จะซักถามอาจารย์ทุกครั้งที่ไม่ เข้าใจเนื้อหาบทเรียน						
6) ปกติข้าพเจ้าชอบที่จะหาคำตอบเรื่องที่ไม่ เข้าใจด้วยตนเอง ก่อนที่จะไปสอบถามจาก อาจารย์						
7) ข้าพเจ้ามักตั้งคำถามกับตนเองเสมอว่า สิ่ง ที่ข้าพเจ้ากำลังศึกษาค้นคว้าอยู่นี้นำไปใช้ ประโยชน์ในชีวิตจริงอย่างไร						
8) ข้าพเจ้ามักมีวิธีคิดที่แตกต่างจากเพื่อนคน อื่นๆ ในห้องเรียน						
9) ข้าพเจ้ามักหาวิธีการนำเสนอหน้าชั้นเรียน รูปแบบใหม่ๆ ที่ดึงดูดความสนใจของเพื่อนๆ และไม่ซ้ำใคร						
10) ข้าพเจ้าชอบที่จะศึกษาเรียนรู้ในเรื่องที่ทำ ทายความสามารถของตนเอง						
11) ข้าพเจ้ารู้สึกสนุกเมื่อได้นำสิ่งที่เรียนรู้มา ประยุกต์ใช้ในชีวิตประจำวัน						
12) เวลาที่ข้าพเจ้าขาดเรียน ข้าพเจ้าจะรีบไป ถามเพื่อนเกี่ยวกับเนื้อหาที่อาจารย์สอน แล้ว จะกลับไปศึกษาด้วยตนเอง						
13) ข้าพเจ้าคิดว่าเราควรอ่านหนังสือใกล้วันสอบ เลย เพราะการอ่านหนังสือล่วงหน้าก่อนสอบ หลายวันทำให้ลืมเนื้อหาที่อ่าน						
14) การพูดคุยและแลกเปลี่ยนความรู้กับเพื่อนๆ ข้าพเจ้าคิดว่าเป็นเรื่องที่เสียเวลา						
15) ข้าพเจ้าคิดว่าโลกปัจจุบันเปลี่ยนแปลงอย่าง รวดเร็ว ทำให้เรายิ่งต้องกระตือรือร้นในการ						

รายการข้อคำถาม	ระดับความเป็นจริง					
	จริง ที่สุด ⑥	จริง ⑤	ค่อนข้าง จริง ④	ค่อนข้างไม่ จริง ③	ไม่จริง ②	ไม่จริง เลย ①
เรียนรู้						

ตอนที่ 3 แบบสอบถามสถานการณ์แวดล้อม

คำชี้แจง โปรดทำเครื่องหมาย ✓ ลงในช่องที่ท่านพิจารณาแล้วว่า **ตรงกับระดับความเป็นจริงของ**
นักศึกษามากที่สุดเพียงข้อเดียว

รายการข้อคำถาม	ระดับความเป็นจริง					
	จริงที่สุด ⑥	จริง ⑤	ค่อนข้าง จริง ④	ค่อนข้างไม่ จริง ③	ไม่จริง ②	ไม่จริง เลย ①
16) ครอบครัวข้าพเจ้าคอยให้คำแนะนำแก่ ข้าพเจ้าในเรื่องการแสวงหาความรู้						
17) สมาชิกในครอบครัวของข้าพเจ้ามักจะรับฟัง ปัญหาทางการเรียนของข้าพเจ้า และให้ คำปรึกษาที่ดีแก่ข้าพเจ้าได้						
18) พ่อแม่ของข้าพเจ้ามักจะตำหนิ เมื่อข้าพเจ้า ล้มเหลวในด้านการเรียน						
19) ข้าพเจ้าได้รับกำลังใจจากคนในครอบครัว ให้ มุ่งมั่นตั้งใจศึกษาเล่าเรียนเพื่อความสำเร็จ						
20) สมาชิกครอบครัวเป็นแบบอย่างสำคัญแก่ ข้าพเจ้าในด้านการใฝ่เรียนใฝ่รู้						
21) ข้าพเจ้าคิดว่า ความสำเร็จในการศึกษาเล่า เรียนของข้าพเจ้าส่วนหนึ่งมาจากการสนับสนุน ของครอบครัว						
22) ข้าพเจ้าไม่ค่อยได้มีเวลาพูดคุย ปัญหาการ เรียนกับครอบครัว						
23) เมื่อเจอปัญหาอุปสรรคในการเรียน เพื่อนๆ						

รายการข้อคำถาม	ระดับความเป็นจริง					
	จริงที่สุด ⑥	จริง ⑤	ค่อนข้าง จริง ④	ค่อนข้าง ไม่ จริง ③	ไม่จริง ②	ไม่จริง เลย ①
ข้าพเจ้านี้ไม่สามารถให้คำปรึกษาที่ดีได้						
24) อาจารย์ช่วยให้คำแนะนำที่เป็นประโยชน์แก่ข้าพเจ้าในการศึกษาเล่าเรียนให้สำเร็จตามเป้าหมาย						
25) คนในครอบครัวของข้าพเจ้าไม่ค่อยให้การสนับสนุนด้านปัจจัยในการศึกษาเล่าเรียนแก่ข้าพเจ้า						
26) ครอบครัวข้าพเจ้ามักพูดถึงความสำคัญของการเล่าเรียนให้ฟังอยู่เสมอ						
27) ห้องเรียนของข้าพเจ้าไม่ค่อยมีสื่อและอุปกรณ์ประกอบการเรียนที่ทันสมัย						
28) ห้องเรียนข้าพเจ้ามีจำนวนผู้เรียนมากเกินไป ทำให้รู้สึกวุ่นวายในห้องเรียนคับแคบและแออัด						
29) อากาศในห้องเรียนร้อนอบอ้าว ทำให้ไม่มีสมาธิในการเรียนเลย						
30) ห้องสมุดของมหาวิทยาลัยมีหนังสือที่หลากหลาย และพร้อมให้บริการนักศึกษา						
31) บรรยากาศในมหาวิทยาลัยมีการจัดนิทรรศการที่ให้ความรู้ใหม่ๆ คอยผลัดเปลี่ยนอยู่ประจำ						
32) เพื่อนๆ ของข้าพเจ้าไม่ค่อยสนใจนิทรรศการให้ความรู้ต่างๆ ที่มหาวิทยาลัยจัด						
33) มหาวิทยาลัยข้าพเจ้ามีจุดบริการอินเทอร์เน็ตที่รวดเร็วกระจายทั่วบริเวณมหาวิทยาลัย ทำให้การศึกษาหาข้อมูลสะดวกทันใจดี						
34) เพื่อนๆ ของข้าพเจ้ามักชวนข้าพเจ้าเข้าร่วมงานเชิงวิชาการที่ให้ความรู้ที่เป็นประโยชน์						

รายการข้อคำถาม	ระดับความเป็นจริง					
	จริงที่สุด ⑥	จริง ⑤	ค่อนข้าง จริง ④	ค่อนข้าง ไม่ จริง ③	ไม่จริง ②	ไม่จริง เลย ①
อยู่เสมอ						
35) อาจารย์มักจะให้นักศึกษาแบ่งกลุ่มย่อยและช่วยกันคิดแก้ปัญหาที่กำหนดให้ภายในกลุ่ม						
36) ข้าพเจ้ารู้สึกได้ว่าการเรียนในห้อง ไม่ได้ทำให้ข้าพเจ้าพัฒนาความคิดเลย						
37) อาจารย์เปิดโอกาสให้นักเรียนได้มีส่วนร่วมในการแสดงความคิดเห็นอย่างอิสระ						
38) อาจารย์สอนโดยใช้สื่อประกอบหลากหลาย ทำให้ข้าพเจ้ารู้สึกว่าการเรียนรู้เป็นเรื่องที่สนุก						
39) ในคาบเรียนข้าพเจ้ามักรู้สึกเฉื่อยชา และง่วงนอนตลอดเวลา						
40) หลังจากสอนเสร็จในแต่ละเรื่อง อาจารย์จะให้นักศึกษาช่วยกันสรุปบทเรียนที่ได้รับ						
41) อาจารย์มักจะสอนโดยผ่านการทำกิจกรรมที่เกี่ยวข้องกับเรื่องที่กำลังศึกษา						
42) อาจารย์จะช่วยให้นักศึกษาได้เชื่อมโยงเนื้อหาที่เรียนอย่างเป็นระบบผ่านการสรุปบทเรียน						
43) อาจารย์มีเทคนิคการสอนที่น่าสนใจ ทำให้การเรียนไม่น่าเบื่อเลย						
44) อาจารย์มีความกระตือรือร้นในการสอน ทำให้ข้าพเจ้ารู้สึกกระตือรือร้นไปด้วย						
45) อาจารย์จะเปิดโอกาสให้นักเรียนซักถาม และแลกเปลี่ยนกันอยู่เสมอ						
46) เมื่อติดขัดในเรื่องที่นักศึกษากำลังอภิปราย อาจารย์จะช่วยอำนวยความสะดวกในการเรียนรู้แก่พวกเรา						
47) อาจารย์ไม่ค่อยมีเวลาให้นักศึกษาได้เข้าพบ						

รายการข้อคำถาม	ระดับความเป็นจริง					
	จริงที่สุด ⑥	จริง ⑤	ค่อนข้าง จริง ④	ค่อนข้าง ไม่ จริง ③	ไม่จริง ②	ไม่จริง เลย ①
เพื่อปรึกษาปัญหาด้านการเรียน						
48) อาจารย์จะติดตามงานที่ได้มอบหมายอยู่เสมอ ทำให้ข้าพเจ้าต้องกระตือรือร้นไปด้วย						

ตอนที่ 4 แบบสอบถามคุณลักษณะเดิมภายในผู้เรียน

คำชี้แจง โปรดทำเครื่องหมาย ✓ ลงในช่องที่ท่านพิจารณาแล้วว่า **ตรงกับระดับความเป็นจริงของนักศึกษามากที่สุดเพียงข้อเดียว**

รายการข้อคำถาม	ระดับความเป็นจริง					
	จริงที่สุด ⑥	จริง ⑤	ค่อนข้าง จริง ④	ค่อนข้าง ไม่ จริง ③	ไม่จริง ②	ไม่จริง เลย ①
49) ข้าพเจ้าตั้งใจศึกษาเล่าเรียน ก็เพื่อจะได้มีอาชีพการงานที่มั่นคงในอนาคต						
50) เมื่อมีปัญหาเกิดขึ้นข้าพเจ้าจะพยายามแก้ปัญหาด้วยความสุขุมรอบคอบ						
51) เมื่อข้าพเจ้าทำงานใดไม่สำเร็จตามเวลา ข้าพเจ้ามักจะหงุดหงิดและเลิกทำงานนั้นทันที						
52) ข้าพเจ้าไม่ชอบการทำงานที่ต้องรอคอยความสำเร็จนานเกินไป						
53) ข้าพเจ้าคิดว่าเมื่อเรามีโอกาสเรียนหนังสือในระดับมหาวิทยาลัยแล้ว ต้องพยายามตั้งใจเรียนอย่างเต็มที่						
54) ข้าพเจ้ามีความอดทนและมุ่งมั่นในการเตรียมตัวสอบ						
55) ข้าพเจ้าคิดว่าตนเองไม่ใช่คนเรียนเก่ง จึงพยายามตั้งใจเรียนให้มากที่สุด						

รายการข้อคำถาม	ระดับความเป็นจริง					
	จริงที่สุด ⑥	จริง ⑤	ค่อนข้าง จริง ④	ค่อนข้าง ไม่จริง ③	ไม่จริง ②	ไม่จริง เลย ①
56) ข้าพเจ้าจะไม่กระทำพฤติกรรมใดๆ ที่ส่งผลเสียต่ออนาคตตนเอง						
57) ข้าพเจ้าตั้งใจเรียนเพื่อจะได้เป็นที่พึงของครอบครัวในอนาคต						
58) ข้าพเจ้าตั้งใจเป้าหมายไว้ว่าต้องเรียนจบก่อนระยะเวลาที่หลักสูตรกำหนด						
59) ข้าพเจ้าคิดว่าสิ่งตอบแทนที่ดีที่สุดในการเรียนคือ การได้รับความรู้ที่เป็นประโยชน์ต่อตนเองและผู้อื่น						
60) ข้าพเจ้าชอบวางแผนการเรียนล่วงหน้าอยู่เสมอ						
61) ข้าพเจ้าคิดว่าตนเองเรียนไม่เก่ง จึงพยายามตั้งใจเรียนและทำงานส่งอาจารย์ให้ครบ						
62) ข้าพเจ้ามีความพยายามและอดทนอ่านหนังสือในการเตรียมตัวสอบเพื่อให้ได้คะแนนดี						
63) ข้าพเจ้าจะพยายามหาคำตอบเรื่องที่สงสัยให้ได้ แม้ว่าจะต้องทุ่มเทความพยายามอย่างมากก็ตาม						
64) ข้าพเจ้าคิดเสมอว่าเมื่อเรามีโอกาสเรียนแล้วต้องพยายามอย่างเต็มที่						
65) ข้าพเจ้าเห็นด้วยกับคำกล่าวที่ว่า “ความพยายามอยู่ที่ไหน ความสำเร็จอยู่ที่นั่น”						
66) ข้าพเจ้าจะฝ่าฟันปัญหาอุปสรรคต่างๆ ในการเรียน เพื่อบรรลุเป้าหมายที่ตั้งใจไว้						
67) ข้าพเจ้าจะคอยประเมินผลการเรียนแต่ละวิชาอยู่เสมอเพื่อหาข้อบกพร่องและปรับปรุงแก้ไข						
68) ข้าพเจ้าชอบที่จะเรียนรู้จากทุกคนรอบข้าง						

รายการข้อความ	ระดับความเป็นจริง					
	จริงที่สุด ⑥	จริง ⑤	ค่อนข้าง จริง ④	ค่อนข้าง ไม่จริง ③	ไม่จริง ②	ไม่จริง เลย ①
69) ข้าพเจ้ารู้สึกกระตือรือร้นเมื่อถึงคาบเรียนในแต่ละวิชา						
70) เมื่อเกิดอาการง่วงนอนขณะอ่านหนังสือข้าพเจ้าจะหาวิธีแก้ไขเพื่อให้อ่านหนังสือต่อได้						
71) หลังจากอ่านหนังสือแล้วข้าพเจ้าจะเขียนสรุปประเด็นหรือจดบันทึกเกี่ยวกับหนังสือที่อ่าน						
72) ข้าพเจ้าจะอ่านหนังสือที่ชอบซ้ำ ๆ หลายครั้ง						
73) ข้าพเจ้าชอบแลกเปลี่ยนเกี่ยวกับหนังสือที่ได้อ่านกับเพื่อนเสมอ						
74) การอ่านหนังสือในเวลาว่างช่วยให้ข้าพเจ้าคลายเครียดได้อย่างดี						
75) การอ่านหนังสือทำให้ข้าพเจ้าได้พัฒนาความคิดของตนเอง						
76) ข้าพเจ้าชอบเข้าร่วมกิจกรรมที่ส่งเสริมการอ่าน						
77) ข้าพเจ้าคิดว่าอ่านหนังสือทำให้เราไม่ล้าหลังสามารถรู้เท่าทันสิ่งที่เกิดขึ้นในโลก						
78) ข้าพเจ้าจะเก็บออมเงินค่าขนมส่วนหนึ่งสำหรับซื้อหนังสือเป็นประจำทุกเดือน						
79) ข้าพเจ้าจะอ่านหนังสือทุกประเภทที่รู้สึกชอบและสนใจ						
80) เมื่อไม่เข้าใจในเนื้อหาที่อ่าน ข้าพเจ้าจะไปค้นคว้าหาหนังสือมาอ่านเพิ่มเติม						
81) ข้าพเจ้าจะอ่านหนังสือทุกคืนก่อนนอน						
82) เมื่อข้าพเจ้าเดินทางไปไหนข้าพเจ้าจะนำหนังสือติดตัวไปอ่านด้วย						

ตอนที่ 5 แบบสอบถามจิตลักษณะตามสถานการณ์

คำชี้แจง โปรดทำเครื่องหมาย ✓ ลงในช่องที่ท่านพิจารณาแล้วว่า *ตรงกับระดับความเป็นจริงของนักศึกษามากที่สุดเพียงข้อเดียว*

รายการข้อคำถาม	ระดับความเป็นจริง					
	จริงที่สุด ⑥	จริง ⑤	ค่อนข้างจริง ④	ค่อนข้างไม่จริง ③	ไม่จริง ②	ไม่จริงเลย ①
83) ข้าพเจ้าคิดว่าศักยภาพของตนเองในการเรียนไม่ได้น้อยไปกว่าเพื่อนๆ						
84) ข้าพเจ้ามั่นใจว่า เมื่อได้รับมอบหมายจากอาจารย์ให้ศึกษาในเนื้อหาใดก็ตาม ข้าพเจ้าจะสามารถศึกษาค้นคว้าได้ด้วยตนเอง						
85) ข้าพเจ้ามักจะมีแนวคิดทำสิ่งใหม่ ๆ ในการพัฒนาการเรียนรู้ด้วยตนเองอยู่เสมอ						
86) ข้าพเจ้าชอบงานที่มีความท้าทาย เพราะได้เรียนรู้สิ่งแปลกใหม่						
87) ข้าพเจ้ามั่นใจว่า จะสามารถทำตามแผนการเรียนได้สำเร็จตามเป้าหมายที่วางไว้ได้						
88) เมื่อมีปัญหาอุปสรรคในการเรียน ข้าพเจ้ามักรู้สึกท้อแท้						
89) เมื่อข้าพเจ้าทำงานที่อาจารย์มอบหมายได้อย่างประสบความสำเร็จ ก็ารู้สึกมีกำลังใจทำงานขึ้นต่อไป						
90) ข้าพเจ้ามักจะไม่กล้าคิดฝันในเรื่องที่ใหญ่โต เพราะรู้ว่าความสามารถตนเองมีไม่ถึง						
91) ข้าพเจ้าไม่กล้าเสี่ยงกับการทำงานที่มีความยุ่งยากเกินความสามารถของตนเอง						
92) ข้าพเจ้ารู้สึกเชื่อมั่นในตนเองมากยิ่งขึ้น เมื่อได้รับฟังคำชมเชยจากอาจารย์						
93) ข้าพเจ้าเชื่อมั่นในคติที่ว่า “เป้าหมายมีไว้พุ่งชน”						

รายการข้อคำถาม	ระดับความเป็นจริง					
	จริงที่สุด ⑥	จริง ⑤	ค่อนข้าง จริง ④	ค่อนข้าง ไม่จริง ③	ไม่จริง ②	ไม่จริง เลย ①
94) ข้าพเจ้าคิดว่าการเรียนรู้ในวิชาใดๆ ก็ล้วนมีประโยชน์ต่อเรา						
95) ข้าพเจ้าเชื่อว่าการชอบหาความรู้จะช่วยพัฒนาตัวเราเอง						
96) ข้าพเจ้าจะขยันเรียนเมื่อมีอารมณ์อยากเรียนเท่านั้น						
97) ข้าพเจ้าเชื่อว่า เมื่อเรามีความพยายามที่จะแสวงหาความรู้ อัลลอฮ์ ⑤ ก็จะให้เราได้พบกับความรู้ที่ถูกต้อง						
98) ข้าพเจ้าจะตั้งใจเรียนในรายวิชาที่ชอบเท่านั้น						
99) ข้าพเจ้ามักจะเลือกเข้าร่วมกิจกรรมที่ได้รับความรู้อยู่เสมอ						
100) ข้าพเจ้าเชื่อว่าหากเราพักเพียรพยายามในการเรียน จะทำให้มีผลการเรียนที่ดี						
101) ข้าพเจ้ามีผลการเรียนดี ก็เนื่องจากสาขาที่ข้าพเจ้าเรียนนั้นง่าย						
102) ข้าพเจ้าคิดว่าในรายวิชาที่ยาก ข้าพเจ้าก็จึงต้องเพิ่มความพยายามในการเรียนให้มากขึ้นตามด้วย						
103) ข้าพเจ้าคิดว่าการลอกการบ้านเพื่อนส่งอาจารย์ เป็นเรื่องที่ไม่ได้ผิด เพราะใครๆ ก็ทำอย่างนั้นกัน						
104) ข้าพเจ้าเชื่อว่า คนที่ประสบความสำเร็จในการศึกษาทุกคน ย่อมมาจากการใช้ความพยายามอย่างมากในการเรียน						
105) ข้าพเจ้าเชื่อมั่นในคติที่ว่า “ความพยายามอยู่ที่ไหน ความสำเร็จอยู่ที่นั่น”						
106) ข้าพเจ้ามักรู้สึกหงุดหงิดเมื่อเพื่อนมาขอลอกการบ้านเพราะรู้สึกว่าเขาไม่ได้ใช้ความพยายาม						

รายการข้อความ	ระดับความเป็นจริง					
	จริงที่สุด ⑥	จริง ⑤	ค่อนข้าง จริง ④	ค่อนข้าง ไม่จริง ③	ไม่จริง ②	ไม่จริง เลย ①
เลย						

ตอนที่ 6 แบบสอบถามอิทธิพลจากคำสอนทางศาสนาอิสลามที่ส่งเสริมการเรียนรู้

คำชี้แจง โปรดทำเครื่องหมาย ✓ ลงในช่องที่ท่านพิจารณาแล้วว่า **ตรงกับระดับความเป็นจริง** ของนักศึกษามากที่สุดเพียงข้อเดียว

รายการข้อความ	ระดับความเป็นจริง					
	จริงที่สุด ⑥	จริง ⑤	ค่อนข้าง จริง ④	ค่อนข้าง ไม่จริง ③	ไม่จริง ②	ไม่จริง เลย ①
107) ข้าพเจ้าพร้อมที่จะนำคำสอนศาสนาทุกเรื่องไปปฏิบัติด้วยความเต็มใจ						
108) การได้ศึกษาความหมายของคัมภีร์อัลกุรอานทำให้ข้าพเจ้ารู้สึกกระตือรือร้นที่จะศึกษาค้นคว้าเพิ่มเติมยิ่งขึ้น						
109) ข้าพเจ้าเชื่อมั่นว่ามุสลิมจะสามารถพัฒนาตนเองได้ด้วยการศึกษาหาความรู้อยู่เสมอ						
110) ข้าพเจ้าเชื่อว่า การศึกษาหาความรู้ต้องเริ่มต้นด้วยการมีเนียต(ความตั้งใจ) ที่บริสุทธิ์ก่อนและต้องไม่โอ้อวดใคร						
111) ข้าพเจ้าจะรู้สึกมีแรงบันดาลใจมากขึ้น เมื่อได้ฟังอาจารย์พูดถึงความสำคัญของการเรียนรู้						
112) สาเหตุที่ข้าพเจ้ากระตือรือร้นในการเรียนรู้ เพราะอยากได้รับผลบุญจากการปฏิบัติตามคำสอนของศาสนา						
113) แบบอย่างการเป็นนักเรียนของท่านนบีมุหัมมัด ﷺ และบรรดาเศาะหาบะฮฺ ทำให้ข้าพเจ้ารู้สึกมีแรงบันดาลใจในการศึกษาหาความรู้มากยิ่งขึ้น						

รายการข้อความ	ระดับความเป็นจริง					
	จริงที่สุด ⑥	จริง ⑤	ค่อนข้าง จริง ④	ค่อนข้างไม่ จริง ③	ไม่จริง ②	ไม่จริง เลย ①
114) คำสอนศาสนาที่ส่งเสริมการเรียนรู้ ไม่ได้ทำให้ ข้าพเจ้าใฝ่เรียนรู้มากขึ้น						
115) ข้าพเจ้าคิดว่าศาสนาอิสลามส่งเสริมให้มุสลิมทุก คนมีบุคลิกภาพที่ใฝ่เรียนรู้						
116) ข้าพเจ้ามีความหวังว่าจะศึกษาเรียนรู้เพื่อใน อนาคตจะเป็นส่วนหนึ่งในการพัฒนาสังคม มุสลิม						
117) ข้าพเจ้าคิดว่าหากมีความรู้ศาสนาแล้ว ก็ไม่ จำเป็นต้องศึกษาเรียนรู้เรื่องทางโลกมากก็ได้						
118) จากโครงการแรกของอัลกุรอานที่เริ่มต้นด้วย “อิเราะฮะอ์” ทำให้ข้าพเจ้ารู้สึกว่าการอ่านเป็น สิ่งสำคัญมากในการเรียนรู้						
119) ข้าพเจ้ารับรู้ถึงคุณค่าของการเรียนมากขึ้นเมื่อ ได้ทราบคำสอนศาสนาในเรื่องนี้						
120) ข้าพเจ้ามักจะขอความช่วยเหลือจากอัลลอฮ์ ﷻ เพื่อให้ ได้มาซึ่งความรู้ที่ยังประโยชน์อยู่เสมอ						

ขอขอบคุณในความร่วมมือของนักศึกษา
ขออัลลอฮ์ ﷻ ทรงตอบแทนด้วยสิ่งที่ดีงาม

Prince of Songkla University
Pattani Campus

ภาคผนวก จ
ค่าสัมประสิทธิ์สหสัมพันธ์ของตัวแปรสังเกตได้

ตาราง ค่าสัมประสิทธิ์สหสัมพันธ์ของตัวแปรสังเกตได้ ตรวจสอบข้อตกลงเบื้องต้นของข้อมูลก่อนการวิเคราะห์องค์ประกอบเชิงสำรวจ

ตัวแปร	D1	D2	D3	D4	D5	D6	D8	A12	A14	A15	A16	A2_20	A2_21	A2_22	A2_24	A3_34	A3_36	A3_39	A3_40	B1_7	B1_8	B1_9	B2_17	B2_19	B2_21	B3_35	B3_36	B3_40	B3_42								
D1	1																																				
D2	.671	1																																			
D3	.568	.682	1																																		
D4	.599	.602	.600	1																																	
D5	.465	.487	.511	.582	1																																
D6	.446	.553	.512	.550	.611	1																															
A12	.184	.175	.096	.052	.075	.093	1																														
A14	.220	.191	.191	.133	.056	.128	.543	1																													
A15	.151	.126	.046	.062	.057	.071	.547	.605	1																												
A16	.233	.211	.155	.172	.138	.139	.623	.657	.622	1																											
A2_20	.127	.059	.002	.061	.064	.080	.151	.116	.051	.137	1																										
A2_21	.075	.075	.034	.035	.030	.024	.145	.173	.129	.152	.680	1																									
A2_22	.079	.067	.057	.052	.083	.064	.100	.124	.091	.040	.552	.690	1																								
A2_24	.046	.004	-.032	-.015	-.012	.000	.165	.162	.104	.069	.472	.582	.545	1																							
A3_34	-.073	-.084	-.113	-.096	-.091	-.061	.122	.130	.101	.060	.124	.103	.192	.202	1																						
A3_36	.040	.009	-.070	-.071	.005	-.032	.146	.090	.098	.042	.170	.169	.160	.230	.594	1																					
A3_39	.043	.042	-.012	.001	.012	.049	.120	.066	.103	.007	.188	.191	.219	.211	.612	.675	1																				
A3_40	.065	.050	-.034	-.041	.004	.009	.110	.106	.091	.090	.237	.238	.244	.244	.581	.629	.595	1																			
B1_6	.215	.166	.147	.147	.135	.107	.170	.281	.248	.259	.170	.170	.180	.201	.058	.131	.119	.114	1																		
B1_7	.195	.216	.116	.077	.143	.134	.116	.165	.160	.187	.233	.211	.204	.236	.136	.153	.127	.217	.568	1																	
B1_8	.236	.202	.182	.234	.167	.145	.179	.227	.217	.192	.161	.162	.141	.198	.085	.096	.101	.126	.582	.573	1																
B1_11	.284	.329	.242	.222	.191	.171	.245	.282	.315	.273	.132	.159	.061	.175	-.018	.014	.020	-.013	.538	.437	.507	1															
B2_13	.938	.950	.913	.983	.226	.275	.198	.234	.232	.264	.145	.173	.113	.092	.033	.086	.134	.129	.398	.298	.383	.404	1														
B2_17	.915	.281	.287	.297	.224	.241	.198	.301	.285	.292	.226	.270	.257	.221	.143	.154	.139	.143	.338	.338	.407	.367	.511	1													
B2_19	.295	.330	.287	.359	.272	.252	.157	.240	.219	.269	.128	.149	.115	.077	.029	.069	.033	.042	.330	.261	.423	.406	.573	.617	1												
B2_21	.278	.279	.245	.316	.190	.221	.123	.278	.228	.281	.190	.162	.104	.157	.066	.037	.036	.075	.284	.248	.404	.393	.538	.457	.545	1											
B3_35	.077	.050	.042	.001	-.008	.030	.166	.167	.095	.129	.170	.192	.178	.195	.175	.213	.173	.208	.234	.216	.207	.215	.254	.250	.243	.316	1										
B3_36	.071	.083	.113	.054	.018	.045	.134	.159	.138	.076	.074	.109	.137	.108	.096	.095	.060	.094	.186	.148	.183	.122	.213	.335	.221	.277	.416	1									
B3_40	.104	.096	.064	.113	.031	.048	.082	.135	.094	.088	.102	.127	.063	.063	.005	.079	.010	.022	.221	.266	.276	.275	.194	.236	.252	.320	.457	.367	1								
B3_42	.095	.058	.021	.017	.014	.014	.136	.121	.159	.159	.211	.237	.204	.150	.092	.085	.040	.098	.213	.205	.320	.191	.190	.284	.289	.321	.461	.233	.292	1							

ภาคผนวก ข

ผลการตรวจสอบข้อตกลงเบื้องต้นก่อนวิเคราะห์โมเดลสมการโครงสร้าง

ผลการวิเคราะห์ค่าความเบ้ ความโด่ง VIF และ Tolerance ของทุกตัวแปรสังเกตได้ทุกตัว

ข้อที่	ความเบ้-โด่ง		ค่าแปรปรวนร่วม		ข้อที่	ความเบ้-โด่ง		ค่าแปรปรวนร่วม	
	SK	K	Tolerance	VIF		SK	K	Tolerance	VIF
1.	-.788	.113	.509	1.966	54.	-.341	.026	.376	1.904
2.	-.684	-.085	.310	3.227	55.	-.332	-.229	.487	3.090
3.	-.824	.175	.332	3.014	56.	-.421	-.297	.554	2.395
4.	-.684	.066	.324	3.089	57.	-1.049	-.247	.525	1.969
5.	-.977	.181	.275	3.637	58.	.057	.291	.324	2.310
6.	-1.007	1.662	.466	2.146	59.	<u>.183</u>	<u>2.204</u>	.418	2.322
7.	-.851	.417	.500	2.000	60.	-1.218	-.378	.508	2.073
8.	-.030	-.210	.350	2.853	61.	-.462	-.328	.433	2.223
9.	-.135	-.675	.247	4.045	62.	-.526	1.883	.431	2.330
10.	.174	-.346	.266	3.765	63.	.087	-.267	.482	2.409
11.	-.050	-.112	.453	2.208	64.	.376	-.276	.450	2.619
12.	.028	-.257	.352	2.842	65.	.187	-.288	.429	2.591
13.	-.187	-.179	.426	2.348	66.	-.380	-.108	.415	2.200
14.	-.314	.132	.518	1.931	67.	-.263	.217	.382	2.371
15.	-.890	1.352	.442	2.260	68.	-.368	-.431	.386	2.904
16.	-.368	-.128	.382	2.621	69.	-.281	.058	.455	2.999
17.	.364	-.267	.548	1.825	70.	-.455	.656	.422	2.759
18.	-.049	-.260	.315	3.173	71.	-.636	.407	.344	2.848
19.	.029	-.264	.264	3.789	72.	-.690	.155	.333	2.348
20.	-.492	.923	.395	2.530	73.	-.337	1.236	.362	1.919
21.	-.429	-.035	.387	2.581	74.	-.689	-.276	.351	2.734
22.	.098	-.387	.292	3.427	75.	-1.245	-.547	.426	2.792
23.	.055	-.385	.282	3.549	76.	-.813	.375	.521	4.803
24.	-.128	-.370	.424	2.360	77.	<u>-.861</u>	<u>2.584</u>	.366	4.461
25.	-.268	-.331	.349	2.869	78.	-1.060	.069	.224	3.551
26.	.156	-.273	.342	2.928	79.	-1.458	.568	.282	2.373
27.	.144	.027	.436	2.294	80.	-.225	.546	.421	2.080
28.	-.777	.388	.331	3.017	81.	<u>-1.784</u>	<u>2.756</u>	.481	2.556
29.	-.483	.064	.418	2.394	82.	-.739	-.649	.391	2.512
30.	-.160	-.458	.523	1.913	83.	<u>-.034</u>	<u>4.023</u>	.398	2.279
31.	-.483	-.489	.356	2.808	84.	-.018	.592	.439	2.370
32.	-.311	-.286	.436	2.292	85.	-.466	-.309	.422	2.168

ข้อที่	ความเบ้-โด่ง		ค่าแปรปรวนร่วม		ข้อที่	ความเบ้-โด่ง		ค่าแปรปรวนร่วม	
	SK	K	Tolerance	VIF		SK	K	Tolerance	VIF
33.	-.505	-.431	.430	2.325	86.	-.582	-.784	.461	4.196
34.	-.367	.642	.473	2.113	87.	-.725	.085	.238	2.940
35.	-.600	-.198	.334	2.993	88.	-1.013	-.394	.340	3.275
36.	-.120	-.402	.308	3.242	89.	-.733	.671	.305	1.780
37.	-.501	-.088	.337	2.969	90.	-.665	.664	.562	3.185
38.	-.666	-.112	.383	2.614	91.	-1.024	-.376	.314	3.307
39.	-.412	-.010	.354	2.828	92.	-.296	-.479	.302	1.780
40.	-.513	-.316	.503	1.986	93.	-.723	.555	.562	3.323
41.	-.572	-.555	.305	3.274	94.	-.744	-.571	.301	4.210
42.	-.257	-.262	.350	2.855	95.	-.834	-.209	.238	3.683
43.	-.542	-.136	.382	2.620	96.	-.939	.041	.272	3.521
44.	-.181	-.610	.347	2.880	97.	-1.331	.273	.284	2.024
45.	-.527	.620	.400	2.500	98.	-.333	-.188	.494	3.203
46.	-.575	-.188	.279	3.581	99.	-.560	1.422	.312	2.529
47.	-.644	-.364	.309	3.233	100.	-.717	-.857	.395	3.363
48.	-.788	.345	.329	3.036	101.	-1.240	-.101	.297	2.506
49.	-.684	.957	.434	2.303	102.	-.312	-.388	.399	1.726
50.	-.550	.166	.341	2.936	103.	-1.232	1.635	.579	2.634
51.	-.448	.336	.358	2.658	104.	-.931	-1.059	.380	3.029
52.	-.446	.026	.208	2.053	105.	-1.328	1.593	.330	3.217
53.	-.058	-.229	.392	1.805	106.	-1.176	.564	.311	3.216

ผลการวิเคราะห์ค่าความเบ้ ความโด่ง VIF และ Tolerance ของทุกตัวแปรสังเกตได้ที่ผ่านการ
วิเคราะห์องค์ประกอบ (EFA)

ตัวแปรสังเกตได้	ความเบ้โด่ง-		ค่าแปรปรวนร่วม		
	Skewness	Kurtosis	Tolerance	VIF	
องค์ประกอบที่ 1 อิทธิพลคำสอนศาสนา					
D1	ความพร้อมในการนำคำสอนศาสนาไปปฏิบัติด้วยความเต็มใจ	-.723	-.209	.439	2.277
D2	การได้ศึกษาความหมายของคัมภีร์อัลกุรอานทำให้รู้สึกกระตือรือร้นที่จะศึกษาเรียนรู้เพิ่มเติม	-.744	.041	.336	2.978
D3	การเชื่อมั่นว่ามุสลิมจะสามารถพัฒนาตนเองได้ด้วยการศึกษาหาความรู้อยู่เสมอ	-.834	.273	.410	2.440
D4	ความเชื่อว่าการศึกษาหาความรู้ต้องเริ่มต้นด้วยการมีneyt(ความตั้งใจ) ที่บริสุทธิ์	-.939	-.188	.379	2.636
D6	ความคิดที่ว่าศาสนาอิสลามส่งเสริมให้มุสลิมมีบุคลิกภาพที่ใฝ่เรียนรู้	-.333	-.857	.470	2.128
D8	การมีท่านนบีมุหัมมัด ﷺ และบรรดาเศาะหาบะฮ์ เป็นแบบอย่างการเป็นนักเรียนรู้	-.717	-.388	.468	2.138
องค์ประกอบที่ 2 การปฏิสัมพันธ์กับผู้สอน					
A3_34	อาจารย์มีความกระตือรือร้นในการสอน ทำให้นักศึกษารู้สึกกระตือรือร้นไปด้วย	-.049	-.260	.455	2.199
A3_36	อาจารย์เปิดโอกาสให้นักศึกษาได้ซักถาม และแลกเปลี่ยนกันอยู่เสมอ	.029	-.264	.403	2.479
A3_39	เมื่อติดขัดในเรื่องที่กำลังเรียนรู้ อาจารย์ช่วยให้คำแนะนำและอำนวยความสะดวกในการเรียน	.098	-.387	.398	2.514
A3_40	อาจารย์มีการติดตามงานที่ได้มอบหมาย ทำให้นักศึกษาต้องกระตือรือร้นไปด้วย	.055	-.385	.452	2.214

ตัวแปรสังเกตได้	ความเบ้โค้ง-		ค่าแปรปรวนร่วม		
	Skewness	Kurtosis	Tolerance	VIF	
องค์ประกอบที่ 3 การสนับสนุนทางสังคม					
A12	การรับฟังปัญหาทางการเรียนและให้คำปรึกษาที่ดีจากสมาชิกในครอบครัว	-.684	-.085	.478	2.093
A14	การได้รับกำลังใจจากคนในครอบครัวให้มุ่งมั่นตั้งใจศึกษาเล่าเรียน	-.824	.175	.434	2.305
A15	มีแบบอย่างจากคนในครอบครัวและคนรอบข้างในด้านการใฝ่เรียนใฝ่รู้	-.684	.066	.461	2.170
A16	การเชื่อมั่นว่าความสำเร็จในการศึกษาเล่าเรียนส่วนหนึ่งมาจากการสนับสนุนของครอบครัว	-.977	.181	.367	2.724
องค์ประกอบที่ 4 บรรยากาศการเรียนรู้					
A2_20	ความเหมาะสมของจำนวนผู้เรียนในแต่ละห้องเรียน	-.030	-.210	.479	2.088
A2_21	ห้องสมุดของมหาวิทยาลัยมีหนังสือที่หลากหลายและพร้อมให้บริการ	-.135	-.675	.347	2.881
A2_22	บรรยากาศในมหาวิทยาลัยมีนันทนาการที่ให้ความรู้ใหม่ๆ	.174	-.346	.401	2.494
A2_24	บริเวณมหาวิทยาลัยมีบริการอินเทอร์เน็ตที่รวดเร็ว สะดวกในการศึกษาหาข้อมูล	.028	-.257	.542	1.844
องค์ประกอบที่ 5 การมีนิสัยรักการอ่าน					
B3_35	การอ่านหนังสือทำให้ไม่ล้าหลัง สามารถรู้เท่าทันสิ่งที่เกิดขึ้นในโลก	.057	-.378	.599	1.670
B3_36	การอ่านหนังสือทำให้ได้พัฒนาความคิดของตนเอง	.183	-.328	.593	1.686
B3_40	เมื่อไม่เข้าใจในเนื้อหาที่อ่านจะไปค้นคว้าหาหนังสือมาอ่านเพิ่มเติม	.087	-.288	.657	1.522

ตัวแปรสังเกตได้	ความเบ้โค้ง-		ค่าแปรปรวนร่วม	
	Skewness	Kurtosis	Tolerance	VIF
B3_42 การอ่านหนังสือจนเป็นกิจวัตรทุกคืนก่อนเข้านอน	.376	-.108	.672	1.489
องค์ประกอบที่ 6 การมีลักษณะมุ่งอนาคต				
B1_6 การมีความคิดว่าเมื่อได้รับโอกาสเรียนหนังสือระดับมหาวิทยาลัยแล้วก็ต้องพยายามอย่างเต็มที่	-.600	-.198	.453	2.209
B1_7 การมีความอดทนและมุ่งมั่นในการเตรียมตัวสอบ	-.120	-.402	.470	2.127
B1_8 การตั้งเป้าหมายไว้ชัดเจน	-.501	-.088	.460	2.173
B1_11 การตั้งใจเรียนเพื่อจะได้เป็นที่พึงของครอบครัวในอนาคต	-.412	-.010	.503	1.989
องค์ประกอบที่ 7 การมีแรงจูงใจใฝ่เรียนรู้				
B2_13 การคิดว่าสิ่งตอบแทนที่ดีที่สุดในการเรียนคือการได้รับความรู้ที่เป็นประโยชน์ต่อตนเองและผู้อื่น	-.572	-.555	.452	2.211
B2_17 การพยายามหาคำตอบเรื่องที่สงสัยให้ได้แม้ว่าต้องพยายามอย่างมากที่สุดก็ตาม	-.181	-.610	.485	2.062
B2_19 การประเมินตนเองในเรื่องการเรียนอยู่เสมอเพื่อหาข้อบกพร่องและปรับปรุงแก้ไข	-.575	-.188	.450	2.221
B2_21 การเห็นด้วยกับคำกล่าวที่ว่า“ความพยายามอยู่ที่ไหน ความสำเร็จอยู่ที่นั่น”	-.644	-.364	.468	2.137

จากตารางผลการวิเคราะห์ค่าความเบ้ ความโค้ง VIF และ Tolerance ของทุกตัวแปรปัจจัยเชิงเหตุที่ส่งผลต่อพฤติกรรมใฝ่เรียนรู้ของนักศึกษาปริญญาตรีหลักสูตรอิสลามศึกษาในสถาบันอุดมศึกษาจังหวัดชายแดนภาคใต้ พบว่า ค่าความเบ้-ความโค้ง ค่า VIF และค่า Tolerance ของทุกตัวแปรอยู่ในเกณฑ์การพิจารณาที่ได้กำหนดไว้

ตารางผลการวิเคราะห์ค่าแปรปรวน-ค่าแปรปรวนร่วมของตัวแปรแฝงปัจจัยเหตุ

ตัวแปร		ค่าแปรปรวนร่วม	
		Tolerance	VIF
D	อิทธิพลคำสอนทางศาสนา	.673	1.486
A1	การสนับสนุนทางสังคม	.839	1.192
A2	การบรรยายภาคการเรี ยนรู้	.854	1.171
A3	การปฏิสัมพันธ์กับผู้สอน	.848	1.179
B1	การมีลักษณะมุ่งอนาคต	.663	1.508
B2	การมีแรงจูงใจใฝ่เรียนรู้	.510	1.963
B3	การมีนิสัยรักการอ่าน	.887	1.128
C	จิตลักษณะตามสถานการณ์	.572	1.747

จากตารางผลการวิเคราะห์ค่าแปรปรวน-ค่าแปรปรวนร่วมของตัวแปรอื่นเป็นปัจจัยเชิงเหตุที่ส่งผลต่อพฤติกรรมใฝ่เรียนรู้ของนักศึกษาปริญญาตรีหลักสูตรอิสลามศึกษาในสถาบันอุดมศึกษาจังหวัดชายแดนภาคใต้ พบว่าค่า VIF ของทุกตัวแปรน้อยกว่า 10 และค่า Tolerance ของทุกตัวแปร มีค่าสูงกว่าเกณฑ์การพิจารณาที่ได้กำหนดไว้

นอกจากนี้ ผู้วิจัยได้ตรวจสอบข้อมูลเพิ่มเติมด้วยการพิจารณาการแจกแจงแบบปกติของตัวแปรแต่ละตัว ด้วยการหาค่าความเบ้ (Skewness) และความโด่ง (Kurtosis) โดยใช้หลักเกณฑ์ว่าการกระจายของข้อมูลควรจะเป็นโค้งปกติ ค่าความเบ้และความโด่งของตัวแปรสังเกตได้ทุกตัว ควรอยู่ในช่วงระหว่าง $1.96 \pm$ ค่าที่ยิ่งใกล้ศูนย์จะแสดงถึงการแจกแจงที่ปกติของข้อมูล เพื่อเป็นเกณฑ์ในการพิจารณากลับกรองข้อมูลผู้วิจัยได้แสดงค่าความเบ้และความโด่ง ควบคู่กับค่า VIF และ Tolerance ของทุกตัวแปรสังเกตได้ ดังตารางข้างต้น

ภาคผนวก ซ

นิพนธ์ต้นฉบับ (Manuscript)

Prince of Songkla University
Pattani Campus

The Development of Causal Factors Model Affecting Active Learning Behavior
for Undergraduate Student in Islamic Studies Program
In the Southern Border Provinces

Rudiyah Ha¹ Niloh Wae-u-seng² Abdulhakam Hengpiya² and Suhailah Hussien³

¹Ph.D.Candidate (Islamic Studies), College of Islamic Studies, Prince of Songkla University.

²Ph.D.(Educational Administration), Lecturer, College of Islamic Studies, Prince of Songkla University.

³Ph.D.(Teaching Thinking), Lecturer, Kulliyah of Education, International Islamic University Malaysia.

ABSTRACT

The purpose of this study aimed 1) to examine the underlying component of casual factors affecting active learning behavior for Islamic studies students' in three southern border provinces of Thailand. 2) to confirm the structure of factors affecting active learning behavior for Islamic studies students' in three southern border provinces of Thailand and 3) to verify the consistency of the causal factors model that affect active learning behavior for an undergraduate student in Islamic studies program in the southern border provinces. Data were collected 300 undergraduate students by using a questionnaire. The exploratory factor analysis (EFA), confirmatory factor analysis (CFA), and Structural Equation Modeling (SEM) were utilized to identify the underlying factors by using a computer program. The results of this study were as follows:

1. The components of casual factors affecting active learning behavior consisted of 7 components with 28 indicators include; 1st component Influence religion teaching, 2nd component social support, 3rd component learning atmosphere, 4th component Interaction of instructor, 5th component future orientation, 6th component Learning motivation and 7th component reading habit.

2. The result of confirmatory factor analysis of the model was found to be fit and reliable and all parameter estimates was a valid construct and achieved the suggested value, $X^2/df=1.337$ RMSEA=.034 RMR=.035 CFI=.967 GFI=.900 IFI=.967 and TLI=.963, and the correlation between factors also achieved the suggested value. Therefore can conclude that the model was found to be fit and all parameters estimates were a valid construct.

3. The result of consistency verification of the causal factors model affect active learning behavior for an undergraduate student in Islamic studies program in the southern border provinces was found to be fit, reliable and all parameter estimates was a valid construct and achieved the expected value, $\chi^2/df=1.290$, RMSEA=.031, RMR=.032, CFI=.970, GFI=.901, IFI=.970, and TLI=.967. There are 4 main causal factors in the model consisted 1) the situational factor (social support, learning environment, and the interaction between instructor and learners). 2) Psychological Traits (future oriented, learning motivation, and reading habit) and 3) the influence of Islamic teaching. The result also found that the situation factor was directly influence to students' active learning behavior. Moreover, influence of religion teaching and psychological traits factors have an indirect influence to students' active learning behavior through the psychological states (perceived self-efficacy, learning attitudes, and internal locus of control) as a mediator of the model.

Keywords: Causal Factors Model, Active Learning Behavior, Islamic Studies, Higher Education in Southern Border Provinces.

การพัฒนาโมเดลปัจจัยเชิงสาเหตุที่ส่งผลต่อพฤติกรรมใฝ่เรียนรู้ของนักศึกษา
ปริญญาตรีหลักสูตรอิสลามศึกษาในจังหวัดชายแดนภาคใต้

รุติยะห์ ทะ¹ นิเลาะ แวอุเซ็ง² อับดุลฮากัม เฮ็งปียา² และ สุฮัยลาฮ์ ฮูเซ็น³

¹ นักศึกษาปริญญาเอก (สาขาวิชาอิสลามศึกษา)

² Ph.D. (บริหารการศึกษา), อาจารย์วิทยาลัยอิสลามศึกษา มหาวิทยาลัยสงขลานครินทร์

³ Ph.D. (การสอนคิด), อาจารย์คณะศึกษาศาสตร์, International Islamic University Malaysia.

บทคัดย่อ

การวิจัยนี้มีวัตถุประสงค์เพื่อศึกษา 1) องค์ประกอบเชิงสำรวจของปัจจัยเชิงสาเหตุที่ส่งผลต่อพฤติกรรมใฝ่เรียนรู้ของนักศึกษาปริญญาตรีหลักสูตรอิสลามศึกษาในจังหวัดชายแดนภาคใต้ 2) ตรวจสอบองค์ประกอบเชิงยืนยันของปัจจัยเชิงสาเหตุที่ส่งผลต่อพฤติกรรมใฝ่เรียนรู้ของนักศึกษาปริญญาตรีหลักสูตรอิสลามศึกษาในจังหวัดชายแดนภาคใต้ 3) ตรวจสอบความสอดคล้องของโมเดลปัจจัยเชิงสาเหตุที่ส่งผลต่อพฤติกรรมใฝ่เรียนรู้ของนักศึกษาปริญญาตรีหลักสูตรอิสลามศึกษาในจังหวัดชายแดนภาคใต้ โดยใช้วิธีการวิจัยเชิงสหสัมพันธ์ เก็บข้อมูลจากกลุ่มตัวอย่างนักศึกษาระดับปริญญาตรีสาขาอิสลามศึกษาในสถาบันอุดมศึกษาพื้นที่สามจังหวัดชายแดนภาคใต้ โดยใช้แบบสอบถาม จำนวน 300 คน วิเคราะห์ข้อมูลโดยการวิเคราะห์องค์ประกอบเชิงสำรวจ (EFA) วิเคราะห์องค์ประกอบเชิงยืนยัน (CFA) และสร้างโมเดลโดยใช้สถิติโมเดลสมการโครงสร้าง (SEM) โดยใช้โปรแกรมคอมพิวเตอร์สำเร็จรูป ผลการวิจัยพบว่า

1. องค์ประกอบของปัจจัยเชิงสาเหตุที่ส่งผลต่อพฤติกรรมใฝ่เรียนรู้ พบว่ามี 7 องค์ประกอบ 28 ตัวบ่งชี้ คือ องค์ประกอบที่ 1 อิทธิพลคำสอนศาสนา องค์ประกอบที่ 2 การสนับสนุนทางสังคม องค์ประกอบที่ 3 บรรยากาศการเรียนรู้ องค์ประกอบที่ 4 การปฏิสัมพันธ์กับผู้สอน องค์ประกอบที่ 5 การมีลักษณะมุ่งอนาคต องค์ประกอบที่ 6 การมีแรงจูงใจใฝ่เรียนรู้ และ องค์ประกอบที่ 7 การมีนิสัยรักการอ่าน

2. ผลการวิเคราะห์องค์ประกอบเชิงยืนยันของโมเดล พบว่า ค่าดัชนีความกลมกลืนของโมเดลคือ ค่า Normed Chi-square = 1.337 RMSEA = 0.034 RMR = 0.35 ค่า CFI = .967 ค่า GFI = .900 ค่า IFI = .967 และ TLI = .963 โดยค่าความสัมพันธ์ (Correlation) ระหว่างคู่ตัวแปรปัจจัยแฝงทั้งสามไม่ได้สูงเกินกว่าเกณฑ์ที่กำหนด ค่าน้ำหนักองค์ประกอบมาตรฐานอยู่ระหว่าง .563 -

.885 จึงกล่าวได้ว่าโมเดลมีความสอดคล้องกลมกลืนกับข้อมูลเชิงประจักษ์มีนัยสำคัญทางสถิติทุกตัวแปร

3. ผลการตรวจสอบความสอดคล้องของการพัฒนาโมเดลปัจจัยเชิงเหตุที่ส่งผลต่อพฤติกรรมใฝ่เรียนรู้ของนักศึกษาปริญญาตรีหลักสูตรอิสลามศึกษาในจังหวัดชายแดนภาคใต้ พบว่าค่าดัชนีวัดระดับความสอดคล้องหลังจากการปรับโมเดลใหม่ มีความกลมกลืนอยู่ในเกณฑ์ดีทุกค่า $\chi^2/df = 1.290$ CFI=.970 GFI=.901 IFI=.970 TLI=.967 RMSEA=.031 RMR=.032 โดยตัวแปรปัจจัยเชิงสาเหตุหลักในโมเดลประกอบด้วย 1)สถานการณ์แวดล้อม) การสนับสนุนทางสังคม บรรยากาศการเรียน และการปฏิสัมพันธ์ระหว่างผู้สอนและผู้เรียน (2)คุณลักษณะเดิมภายในของผู้เรียน)ลักษณะมุ่งอนาคต มีแรงจูงใจใฝ่เรียนรู้ และการมีนิสัยรักการอ่าน (และ 3)อิทธิพลคำสอนศาสนาอิสลาม ซึ่งปัจจัยสถานการณ์แวดล้อมมีอิทธิพลทางตรงต่อพฤติกรรมใฝ่เรียนรู้ของผู้เรียน ส่วนอิทธิพลคำสอนศาสนาอิสลามและคุณลักษณะเดิมภายในของผู้เรียนมีอิทธิพลทางอ้อมต่อพฤติกรรมใฝ่เรียนรู้ของผู้เรียน โดยผ่านตัวแปรสื่อกลางจิตลักษณะตามสถานการณ์) การรับรู้ความสามารถตนเอง เจตคติต่อการเรียนรู้ และความเชื่ออำนาจในตน (อย่างมีนัยสำคัญทางสถิติ

คำสำคัญ: โมเดลปัจจัยเชิงสาเหตุ, พฤติกรรมใฝ่เรียนรู้, อุดมศึกษาในสามจังหวัดชายแดนภาคใต้

บทนำ

การจัดการเรียนรู้ในสาขาอิสลามศึกษามีความโดดเด่นในด้านการสร้างผู้เรียนให้มีความรู้ควบคู่คุณธรรมและเชื่อมั่นในศรัทธาอันบริสุทธิ์ การจัดการศึกษาอิสลามในทุกระดับจึงเน้นการเรียนรู้เพื่อการดำเนินชีวิตที่มีความสมดุล และยกระดับความเป็นมนุษย์ของทุกคนสู่การเป็นมนุษย์ที่สมบูรณ์ (Ismail Lutfi Japakiya, 2011; Hasan Langgulung, 2003; อิบรอฮีม ฌรงค์รักษาเขต, 2558) แต่ถึงกระนั้น การจัดการเรียนรู้ในสาขาอิสลามศึกษาก็เป็นหนึ่งในหลายสาขาวิชาที่จำเป็นต้องเข้าสู่กระบวนการปฏิรูปการจัดการเรียนรู้ให้เท่าทันการเปลี่ยนแปลงของยุคสมัย เนื่องจากอิสลามศึกษาเป็นสาขาวิชาที่ผลิตบัณฑิตที่รองรับการมีหน้าที่หลากหลายสถานะในสังคม กลุ่มคนเหล่านี้จะเป็นกลไกหลักในการขับเคลื่อนสถาบันทางศาสนาอิสลามทั้งในระดับพื้นที่จังหวัดชายแดนภาคใต้และในระดับประเทศ ซึ่งถือเป็นสถาบันหนึ่งที่สำคัญของสถาบันทางสังคม การจัดการเรียนการสอนในสาขาอิสลามศึกษา จึงไม่ได้เป็นเพียงรูปแบบการเรียนที่ตอบสนองความต้องการของสมาชิกในสังคมหนึ่งเท่านั้น แต่เป็นรูปแบบการจัดการเรียนรู้ที่เชื่อมโยงไปยังความเชื่อความศรัทธาต่อศาสนาและมีความสำคัญต่อความยั่งยืนของสังคมในอนาคต(จารูว์จน์ สองเมือง, 2558) การปฏิรูปการจัดการเรียนรู้อิสลามศึกษาเพื่อสร้างผู้เรียนให้มีคุณลักษณะการเรียนรู้ในศตวรรษที่ 21 จำเป็นต้องกระตุ้นให้ผู้เรียนพัฒนาศักยภาพการเรียนรู้ของตนให้มีพฤติกรรมใฝ่เรียนรู้ โดยผู้สอนอาจต้องปรับรูปแบบการจัดการเรียนการสอนให้เอื้อต่อการใฝ่เรียนรู้ของผู้เรียนมากยิ่งขึ้นด้วย

นอกจากนี้ การมีพฤติกรรมใฝ่เรียนรู้ถือเป็นคุณลักษณะอันพึงประสงค์ของผู้เรียนในทุกช่วงวัย ตามที่กระทรวงศึกษาธิการได้กำหนดแนวทางการปฏิรูปการศึกษาในทศวรรษที่สอง (พ.ศ. 2552-2561) ที่มีวิสัยทัศน์ส่งเสริมให้คนไทยให้เรียนรู้ตลอดชีวิตอย่างมีคุณภาพ เพื่อให้คนไทยยุคใหม่สามารถเรียนรู้ได้ด้วยตนเอง และมีนิสัยใฝ่เรียนรู้ตลอดชีวิต (กระทรวงศึกษาธิการ, 2551) พฤติกรรมใฝ่เรียนรู้ยังเป็นพฤติกรรมที่แสดงออกถึงความมุ่งมั่นและกระตือรือร้นที่จะเรียนรู้สิ่งใหม่อยู่เสมอทั้งทางตรงและทางอ้อมจากแหล่งการเรียนรู้ต่างๆที่ผู้เรียนสามารถเข้าถึงได้ (กรมวิชาการ, 2540; วรทัศน์ วัฒนชีวินปกรณ์, 2555) งานวิจัยที่ได้ศึกษาเกี่ยวกับปัจจัยเชิงสาเหตุของพฤติกรรมใฝ่เรียนรู้ที่ผ่านมา พบว่ามีปัจจัยต่างๆ ในระดับครอบครัว ระดับสถาบันการศึกษา และระดับสังคม เข้ามามีส่วนเกี่ยวข้องต่อการเกิดพฤติกรรมใฝ่เรียนรู้ในผู้เรียนหลากหลายตัวแปร ประกอบด้วย ปัจจัยด้านสถานการณ์แวดล้อม (Situational factors) ได้แก่ การสนับสนุนทางสังคม บรรยากาศห้องเรียน การจัดการเรียนการสอน ตลอดจนการปฏิสัมพันธ์ระหว่างผู้เรียนและผู้สอน (พรพรรณ อุทัยวี, 2544;

Walter Mischel 1968, อ้างใน ดุจเดือน พันธมนาวิน 2550; วันเพ็ญ โพธิ์พูน 2555) ปัจจัยด้านคุณลักษณะเดิมภายในบุคคล (Psychological Traits) ได้แก่ การมีลักษณะมุ่งอนาคต การมีแรงจูงใจใฝ่เรียนรู้แรงจูงใจใฝ่สัมฤทธิ์ การมีนิสัยรักการอ่าน (Suzanne Shale และ Trigwell Keith, 2001; พัทธ์ชัย วงแหวน, 2546) ปัจจัยด้านจิตลักษณะตามสถานการณ์ (Organismic Interaction) ได้แก่ การรับรู้ความสามารถตนเอง เจตคติที่ดีต่อการเรียนรู้ ความเชื่ออำนาจในตน ความเชื่อมั่นในตนเอง (ดุจเดือน พันธมนาวิน 2549; นีออน พิณประดิษฐ์ และคณะ, 2549; ล้วน สายยศ และ อังคณา สายยศ, 2543;) และปัจจัยด้านลักษณะทางชีวสังคม (Biological) อาทิ เพศ สถานภาพของบิดามารดา ระดับการศึกษาของบิดามารดา ลักษณะทางอาชีพของบิดามารดา และลักษณะทางเศรษฐกิจของครอบครัว (วัชรภรณ์ อมรศักดิ์ 2556; ศิริวัฒนา พูลสวัสดิ์ 2547; สุมิตรา เจริญพันธุ์ 2545) ซึ่งตัวแปรดังกล่าวนี้ล้วนเป็นปัจจัยเชิงสาเหตุที่มีความเกี่ยวข้องต่อการพัฒนาพฤติกรรมใฝ่เรียนรู้ในผู้เรียนทั้งสิ้น ดังนั้นการศึกษานี้จึงศึกษาในมิติของพฤติกรรมศาสตร์และการจัดการศึกษาควบคู่กัน เพื่อให้ได้ทราบถึงปัจจัยที่เป็นสาเหตุของพฤติกรรมทั้งทางด้านจิตใจ สถานการณ์ สิ่งแวดล้อม ภายใต้บริบททางศาสนาที่มีความเฉพาะเพื่อให้สามารถนำผลการศึกษาไปใช้ประโยชน์จริงได้มากที่สุด

ด้วยเหตุนี้ จึงมีความจำเป็นต้องศึกษาปัจจัยเชิงสาเหตุที่ส่งผลต่อพฤติกรรมใฝ่เรียนรู้ของนักศึกษา โดยการศึกษาครอบคลุมถึงการสำรวจองค์ประกอบของปัจจัยเชิงสาเหตุ การตรวจสอบเพื่อยืนยันองค์ประกอบ และพัฒนาโมเดลปัจจัยเชิงสาเหตุที่ส่งผลต่อพฤติกรรมใฝ่เรียนรู้ของนักศึกษابริญญาตริหลักสูตรอิสลามศึกษาในจังหวัดชายแดนภาคใต้ เพื่อให้มีความสอดคล้องกับลักษณะสาขาวิชาและบริบทของผู้เรียนมากที่สุด เพื่อเป็นพื้นฐานหนึ่งในการปฏิรูปการจัดการเรียนรู้ในสาขาอิสลามศึกษาให้ผู้เรียนมีคุณลักษณะใฝ่เรียนรู้ สามารถเป็นกำลังสำคัญของการพัฒนาสังคมและประเทศชาติสืบไป

วัตถุประสงค์การวิจัย

1. เพื่อศึกษาองค์ประกอบเชิงสำรวจของปัจจัยเชิงสาเหตุที่ส่งผลต่อพฤติกรรมใฝ่เรียนรู้ของนักศึกษابริญญาตริหลักสูตรอิสลามศึกษาในจังหวัดชายแดนภาคใต้
2. เพื่อตรวจสอบองค์ประกอบเชิงยืนยันของปัจจัยเชิงสาเหตุที่ส่งผลต่อพฤติกรรมใฝ่เรียนรู้ของนักศึกษابริญญาตริหลักสูตรอิสลามศึกษาในจังหวัดชายแดนภาคใต้

3. เพื่อตรวจสอบความสอดคล้องของโมเดลปัจจัยเชิงสาเหตุที่ส่งผลต่อพฤติกรรมใฝ่เรียนรู้ของนักศึกษาปริญญาตรีหลักสูตรอิสลามศึกษาในจังหวัดชายแดนภาคใต้

วิธีดำเนินการวิจัย

ประชากรและกลุ่มตัวอย่าง

1. ประชากร ที่ใช้ในการวิจัยครั้งนี้ คือ นักศึกษาระดับปริญญาตรีที่กำลังศึกษาในสาขาวิชาอิสลามศึกษา ในสถาบันอุดมศึกษาที่สังกัดสำนักงานคณะกรรมการการอุดมศึกษาในพื้นที่จังหวัดปัตตานี จังหวัดยะลา และจังหวัดนราธิวาส ได้แก่ มหาวิทยาลัยสงขลานครินทร์ มหาวิทยาลัยฟาฏอนี มหาวิทยาลัยนราธิวาสราชนครินทร์ รวมจำนวนประชากรทั้งสิ้น 1,156 คน

2. กลุ่มตัวอย่าง คือ นักศึกษาระดับปริญญาตรีที่กำลังศึกษาในสาขาวิชาอิสลามศึกษา ในสถาบันอุดมศึกษาในพื้นที่จังหวัดปัตตานี จังหวัดยะลา และจังหวัดนราธิวาส โดยกลุ่มตัวอย่างที่ใช้ในการวิจัยครั้งนี้ โดยได้มีการกำหนดขนาดกลุ่มตัวอย่างให้สอดคล้องตามหลักการวิเคราะห์ข้อมูล การกำหนดกลุ่มตัวอย่างที่เหมาะสมสำหรับโมเดลสมการโครงสร้าง Faul, F. et al (2007), , นงลักษณ์ วิรัชชัย และ สุวิมล ว่องวานิช, (2555) และ พูลพงศ์ สุขสว่าง (2556) ได้เสนอให้ใช้โปรแกรม G*power ในการคำนวณขนาดกลุ่มตัวอย่างที่เหมาะสม เพื่อให้จำนวนตัวอย่างมีความเหมาะสมกับสถิติที่ใช้ในการวิเคราะห์ เมื่อคำนวณด้วยโปรแกรมแล้วได้จำนวนกลุ่มตัวอย่างที่เหมาะสมขั้นต่ำเท่ากับ 218 คน ดังนั้น เพื่อป้องกันการได้ข้อมูลที่ไมครบถ้วนและความไม่สมบูรณ์ของแบบสอบถาม ผู้วิจัยได้ส่งแบบสอบถามไปเกินกว่าจำนวนที่เหมาะสมขั้นต่ำรวมทั้งสิ้น 320 ชุด และได้แบบสอบถามที่สมบูรณ์มาเป็นจำนวน 300 ชุด คิดเป็นร้อยละ 93.75 ทั้งนี้ยังคงมากกว่าจำนวนกลุ่มตัวอย่างที่เหมาะสมขั้นต่ำ ในการเก็บข้อมูลแต่ละสถาบันได้ใช้วิธีการสุ่มตัวอย่างแบบแบ่งชั้นตามสัดส่วน (Proportional Stratified Random Sampling) โดยใช้สถาบันการศึกษาเป็นเกณฑ์เพื่อให้ได้จำนวนกลุ่มตัวอย่างในแต่ละสถาบันการศึกษารอบคลุมสถาบันการศึกษาที่เปิดสอนหลักสูตรอิสลามศึกษาในพื้นที่จังหวัดชายแดนภาคใต้

ขั้นตอนดำเนินการวิจัย

ขั้นตอนที่ 1 การศึกษาเอกสาร แนวคิด ทฤษฎีและงานวิจัยที่เกี่ยวข้อง

ผู้วิจัยได้ศึกษาข้อมูลเอกสารที่มีความเกี่ยวข้องกับพฤติกรรมไฟเเรียนรู้ ปัจจัยเชิงสาเหตุที่ส่งผลต่อพฤติกรรมไฟเเรียนรู้ของนักศึกษา การส่งเสริมการเรียนรู้จากคำสอนศาสนาอิสลามจากแหล่งข้อมูลชั้นปฐมภูมิและชั้นทุติยภูมิ แล้วจึงวิเคราะห์ตัวแปรที่ต้องการนำมาศึกษา กำหนดเป็นกรอบแนวคิดการวิจัยและโมเดลสมมติฐาน

ขั้นตอนที่ 2 การสร้างเครื่องมือการวิจัย

ผู้วิจัยได้สร้างเครื่องมือวิจัยจากกรอบแนวคิดที่ได้กำหนด ซึ่งเป็นแบบสอบถาม (Questionnaire) ที่ศึกษาองค์ประกอบเชิงสำรวจของปัจจัยเชิงสาเหตุที่ส่งเสริมพฤติกรรมไฟเเรียนรู้ ตรวจสอบคุณภาพเครื่องมือ โดยการตรวจสอบความเที่ยงตรงตามเนื้อหา (Content Validity) และค่าดัชนีความสอดคล้องระหว่างข้อคำถามกับประเด็นหลักของเนื้อหา (IOC) และนำแบบสอบถามไปทดลองใช้ (Try Out) แล้วจึงนำแบบสอบถามที่ผ่านการทดลองแล้วมาวิเคราะห์หาค่าอำนาจจำแนก (Discrimination) หาค่าความเชื่อมั่น (Reliability) โดยหาค่าสัมประสิทธิ์แอลฟาของครอนบัก (Cronbach's Alpha Coefficient) เมื่อวิเคราะห์หาคุณภาพของเครื่องมือเรียบร้อยแล้วจึงดำเนินการเก็บรวบรวมข้อมูลกับกลุ่มตัวอย่างในการวิจัย

ขั้นตอนที่ 3 การวิเคราะห์องค์ประกอบเชิงสำรวจของโมเดลปัจจัยเชิงเหตุ (EFA) ที่ส่งผลต่อพฤติกรรมไฟเเรียนรู้ของนักศึกษา

ผู้วิจัยใช้เทคนิคการวิเคราะห์องค์ประกอบเชิงสำรวจ (Exploratory Factor Analysis) เพื่อหาองค์ประกอบรวมที่สามารถอธิบายความสัมพันธ์ระหว่างตัวแปรที่ศึกษา ลดจำนวนตัวแปร และคัดเลือกเฉพาะตัวแปรสังเกตได้ที่มีน้ำหนักในการอธิบายตัวแปรที่ศึกษาได้เหมาะสมที่สุด ผู้วิจัยจัดกระทำข้อมูลและวิเคราะห์ข้อมูล ตรวจสอบข้อมูลก่อนการวิเคราะห์ และวิเคราะห์ข้อมูลโดยการวิเคราะห์องค์ประกอบสำรวจ (EFA) โดยใช้โปรแกรมคอมพิวเตอร์สำเร็จรูป พิจารณาค่าน้ำหนักองค์ประกอบ (Factor Loading) โดยใช้การวิเคราะห์องค์ประกอบหลัก และนำองค์ประกอบที่มีค่าไอเก้น มากกว่า 1 หมุนแกนแบบ Varimax แล้วตรวจสอบหาค่าสัมประสิทธิ์สัมพันธ์ของตัวแปรสังเกตได้ โดยใช้สถิติทดสอบ KMO ในการตรวจสอบ แล้วจึงสกัดตัวแปรด้วยการหมุนแกน 5 ครั้งจนได้ผลลัพธ์ตัวแปรขึ้นแต่ละองค์ประกอบที่ดีที่สุด

ขั้นตอนที่ 4 การตรวจสอบองค์ประกอบเชิงยืนยัน (CFA) ของโมเดลปัจจัยเชิงสาเหตุที่ส่งผลต่อพฤติกรรมไม่เรียนรู้ของนักศึกษา

ผู้วิจัยตรวจสอบองค์ประกอบเชิงยืนยันของโมเดล (Confirmatory factor analysis) โดยใช้โปรแกรมคอมพิวเตอร์สำเร็จรูป เพื่อตรวจสอบความตรงเชิงโครงสร้างของโมเดล โดยใช้เกณฑ์พิจารณาค่าดัชนีความสอดคล้องกลมกลืนของโมเดล ประกอบด้วย ค่า RMSEA, RMR, CMIN/DF, TLI, CFI, GFI และ IFI วิเคราะห์องค์ประกอบอันดับที่หนึ่งของแต่ละโมเดลการวัด และตามด้วยวิเคราะห์องค์ประกอบเชิงยืนยันอันดับที่สอง แล้วจึงตรวจสอบองค์ประกอบเชิงยืนยันของโครงสร้างทั้งโมเดล โดยตรวจสอบค่าดัชนีของโมเดลให้สอดคล้องกับเกณฑ์ที่กำหนด

ขั้นตอนที่ 5 การวิเคราะห์โมเดลสมการโครงสร้าง (SEM) ปัจจัยเชิงสาเหตุที่ส่งผลต่อพฤติกรรมไม่เรียนรู้ของนักศึกษา

ผู้วิจัยใช้เทคนิคทางการวิเคราะห์โมเดลสมการโครงสร้าง (Structural Equation Modeling: SEM) โดยใช้หลักการทดสอบ Maximum Likelihood เพื่อทดสอบความสอดคล้องของโมเดลสมมติฐานกับข้อมูลเชิงประจักษ์ที่ โดยพิจารณาความกลมกลืนของการวัดภาพรวมของโมเดล จากค่าสถิติวัดระดับความสอดคล้อง (Goodness of Fit Measures) โดยใช้เกณฑ์พิจารณาค่าดัชนีประกอบด้วย ค่า RMSEA, RMR, CMIN/DF, TLI, CFI, GFI และ IFI หากพบว่าโมเดลยังไม่สอดคล้องกับข้อมูลเชิงประจักษ์สามารถดำเนินการปรับโมเดลตามคำแนะนำการปรับโมเดลสมการโครงสร้าง จนกว่าความกลมกลืนโดยรวมของโมเดลอยู่ในเกณฑ์ที่ยอมรับได้

ขั้นตอนที่ 6 สรุปผลการวิจัย อภิปรายผล และข้อเสนอแนะ

สรุปผลการวิจัยตามวัตถุประสงค์ที่ศึกษา และอภิปรายผลการพัฒนาโมเดลปัจจัยเชิงสาเหตุที่ส่งผลต่อพฤติกรรมไม่เรียนรู้ของนักศึกษาปริญญาตรีหลักสูตรอิสลามศึกษาในจังหวัดชายแดนภาคใต้ พร้อมเสนอข้อเสนอแนะเพื่อการนำไปใช้และเพื่อการวิจัยครั้งต่อไป

สรุปผลการวิจัย

ข้อค้นพบจากการศึกษาการพัฒนาโมเดลปัจจัยเชิงสาเหตุที่ส่งผลต่อพฤติกรรมไม่เรียนรู้ของนักศึกษาปริญญาตรีหลักสูตรอิสลามศึกษาในจังหวัดชายแดนภาคใต้ ดังต่อไปนี้

1. การศึกษาองค์ประกอบเชิงสำรวจของปัจจัยเชิงสาเหตุที่ส่งผลต่อพฤติกรรมใฝ่เรียนรู้ของนักศึกษาปริญญาตรีหลักสูตรอิสลามศึกษาในจังหวัดชายแดนภาคใต้ ผลการศึกษาพบว่า องค์ประกอบเชิงสำรวจของปัจจัยเชิงสาเหตุที่ส่งผลต่อพฤติกรรมใฝ่เรียนรู้ของนักศึกษาปริญญาตรีหลักสูตรอิสลามศึกษาในจังหวัดชายแดนภาคใต้ โดยการสกัดองค์ประกอบด้วยวิธีหาองค์ประกอบหลัก มีค่า KMO เท่ากับ .857 $p < .001$ อธิบายได้ว่าตัวแปรที่นำมาศึกษามีความสัมพันธ์อย่างมีนัยสำคัญทางสถิติ ซึ่งพบว่า องค์ประกอบที่มีค่าไอเกน (Eigenvalue) ตั้งแต่ 1.00 ขึ้นไป มีจำนวน 7 องค์ประกอบ มีร้อยละของความแปรปรวนสะสมเท่ากับ 66.402 (Cumulative Percentage of Variance) รายละเอียดแต่ละองค์ประกอบ ดังนี้

องค์ประกอบที่ 1 อิทธิพลคำสอนศาสนา ประกอบด้วย 6 ข้อคำถาม มีค่าน้ำหนักองค์ประกอบอยู่ระหว่าง .754 - .815 เรียงลำดับตามค่าน้ำหนักองค์ประกอบ ได้แก่ การรับรู้ความสำคัญของความรู้มาจากคำสอนศาสนาตลอด (.815) การเชื่อมั่นว่ามุสลิมต้องพัฒนาตนเองด้วยการศึกษาหาความรู้ (.797) เชื่อมั่นว่าการเรียนรู้ต้องเริ่มต้นด้วยเจตนาที่บริสุทธิ์ (.786) การมีความคิดว่าศาสนาอิสลามส่งเสริมให้มุสลิมมีบุคลิกภาพที่ใฝ่เรียนรู้ (.761) มีท่านนบีมุฮัมมัด ﷺ และบรรดาเศาะหาบะฮ์ เป็นแบบอย่างของนักเรียนผู้ (.757) และความพร้อมนำคำสอนศาสนาทุกเรื่องไปปฏิบัติด้วยความเต็มใจ (.754)

องค์ประกอบที่ 2 การสนับสนุนทางสังคม ประกอบด้วย 4 ข้อคำถาม มีค่าน้ำหนักองค์ประกอบอยู่ระหว่าง .804 - .837 เรียงลำดับตามค่าน้ำหนักองค์ประกอบ ดังนี้ ครอบครัวให้การสนับสนุนทรัพยากรสำหรับการเรียนรู้ (.837) สมาชิกในครอบครัวให้กำลังใจทำให้รู้สึกมุ่งมั่นตั้งใจศึกษาเล่าเรียน (.806) สมาชิกในครอบครัวและคนรอบข้างเป็นแบบอย่างในการใฝ่เรียนรู้ใฝ่รู้ (.805) และครอบครัวรับฟังปัญหาการเรียนและให้คำปรึกษาได้ดี (.804)

องค์ประกอบที่ 3 บรรยากาศการเรียนรู้อ ประกอบด้วย 4 ข้อคำถาม มีค่าน้ำหนักองค์ประกอบอยู่ระหว่าง .732 - .875 เรียงลำดับตามค่าน้ำหนักองค์ประกอบ ดังนี้ ห้องสมุดมีหนังสือที่หลากหลายและพร้อมให้บริการ (.875) บรรยากาศในห้องเรียนเอื้อต่อการเรียนรู้ เพื่อนๆ แบ่งปันความรู้ (.830) บรรยากาศในห้องเรียนมีความเหมาะสมจำนวนผู้เรียนไม่แออัด (.793) และบรรยากาศในมหาวิทยาลัยมีนันทนาการที่ให้ความรู้ใหม่ๆ (.732)

องค์ประกอบที่ 4 การปฏิสัมพันธ์กับผู้สอน ประกอบด้วย 4 ข้อคำถาม มีค่าน้ำหนักองค์ประกอบอยู่ระหว่าง .798 - .837 เรียงลำดับตามค่าน้ำหนักองค์ประกอบ ดังนี้ อาจารย์

เปิดโอกาสให้นักศึกษาได้ซักถามและแลกเปลี่ยนความคิดเห็นเสมอ (.837) อาจารย์ช่วยให้คำแนะนำและอำนวยความสะดวกในการเรียนรู้ (.832) อาจารย์มีความเป็นกันเองกับนักศึกษา (.806) และอาจารย์มีความกระตือรือร้นในการสอน นักศึกษาจึงกระตือรือร้นไปด้วย (.798)

องค์ประกอบที่ 5 การมีลักษณะมุ่งอนาคต ประกอบด้วย 4 ข้อคำถาม มีค่าน้ำหนักองค์ประกอบอยู่ระหว่าง .660 - .797 เรียงลำดับตามค่าน้ำหนักองค์ประกอบ ดังนี้ การวางแผนสิ่งที่ยากทำในอนาคตแล้ว (.791) การอดทนและมุ่งมั่นในการเรียนรู้ (.797) การมีเป้าหมายความสำเร็จในอนาคตที่ชัดเจน (.745) และตั้งใจเรียนเพื่อเป็นที่พึงของครอบครัวในอนาคต (.660)

องค์ประกอบที่ 6 การมีแรงจูงใจใฝ่เรียนรู้ ประกอบด้วย 4 ข้อคำถาม มีค่าน้ำหนักองค์ประกอบอยู่ระหว่าง .678 - .800 เรียงลำดับตามค่าน้ำหนักองค์ประกอบ ดังนี้ ใฝ่เรียนรู้เพื่อนำไปประยุกต์ใช้ในชีวิต (.800) การเชื่อมั่นว่าความพยายามอยู่ที่ไหนความสำเร็จอยู่ที่นั่น (.742) การมีวินัยในการเรียนรู้ได้ด้วยตนเอง (.678) และพยายามหาคำตอบเรื่องที่สงสัยให้ได้ แม้ว่าต้องพยายามอย่างมากก็ตาม(.670)

องค์ประกอบที่ 7 การมีนิสัยรักการอ่าน ประกอบด้วย 4 ข้อคำถาม มีค่าน้ำหนักองค์ประกอบอยู่ระหว่าง .664 - .775 เรียงลำดับตามค่าน้ำหนักองค์ประกอบ ดังนี้ อ่านหนังสือเพื่อพัฒนาความคิด (.757) อ่านหนังสือหาความรู้อยู่เสมอจึรู้เท่าทันนวัตกรรมใหม่ๆ (.740) อ่านหนังสือจนเป็นกิจวัตรทุกคืนก่อนเข้านอน (.702) และค้นคว้าหาความรู้มาอ่านเพิ่มเติมในสิ่งที่ไม่เข้าใจ (.664)

2. ผลการวิเคราะห์องค์ประกอบเชิงยืนยันของโมเดลปัจจัยเชิงเหตุที่ส่งผลต่อพฤติกรรมใฝ่เรียนรู้ของนักศึกษาปริญญาตรีหลักสูตรอิสลามศึกษาในจังหวัดชายแดนภาคใต้

พบว่ามีความสอดคล้องกลมกลืนกับข้อมูลเชิงประจักษ์ โดยพิจารณาจากค่าดัชนีความกลมกลืนของโมเดล คือ ค่า $\chi^2/DF = 1.337$ RMSEA = 0.034 RMR = 0.35 ค่า CFI = .967 ค่า GFI = .900 ค่า IFI = .967 และ TLI = .963 โดยค่าความสัมพันธ์ (Correlation) ระหว่างคู่ตัวแปรปัจจัยแฝงทั้งสามไม่ได้สูงเกินกว่าเกณฑ์ที่กำหนด กล่าวคือ ค่าความสัมพันธ์ระหว่างสถานการณ์แวดล้อมกับคุณลักษณะเดิมภายใน มีค่าเท่ากับ .79 ความสัมพันธ์ระหว่างสถานการณ์แวดล้อมกับอิทธิพลคำสอนศาสนา มีค่าเท่ากับ .29 และความสัมพันธ์ระหว่างคุณลักษณะเดิมภายใน กับอิทธิพลคำสอนศาสนา .51 นอกจากนี้ ผลการตรวจสอบความตรงของโมเดลการวัดด้วยการวิเคราะห์องค์ประกอบ

เชิงยืนยัน (CFA) พบว่า ตัวแปรแฝงปัจจัยเชิงเหตุมีค่าน้ำหนักองค์ประกอบมาตรฐานอยู่ระหว่าง .563 - .885 มีนัยสำคัญทางสถิติทุกตัวแปร เมื่อพิจารณาความสัมพันธ์ของตัวชี้วัดทุกตัวซึ่งวัดจาก Square Multiple Correlation หรือ R^2 มีค่าระหว่าง .299 - .785 จึงสรุปได้ว่าผลการตรวจสอบโมเดลปัจจัยเชิงเหตุที่ส่งผลต่อพฤติกรรมไม่เรียนรู้ของนักศึกษาปริญญาตรีหลักสูตรอิสลามศึกษาในจังหวัดชายแดนภาคใต้ ประกอบด้วย 3 ปัจจัยหลัก คือ ปัจจัยคุณลักษณะเดิมภายใน ปัจจัยสถานการณ์แวดล้อม และปัจจัยอิทธิพลคำสอนทางศาสนา

3. การพัฒนาโมเดลปัจจัยเชิงเหตุที่ส่งผลต่อพฤติกรรมไม่เรียนรู้ของนักศึกษาปริญญาตรีหลักสูตรอิสลามศึกษาในจังหวัดชายแดนภาคใต้ พบว่า ผลการตรวจสอบความสอดคล้องของโมเดลสมมติฐานกับข้อมูลเชิงประจักษ์ ($n=300$) โดยใช้เทคนิคการวิเคราะห์โมเดลสมการโครงสร้าง (Structural Equation Modeling: SEM) จากค่าดัชนีวัดระดับความสอดคล้อง (Goodness of Fit Measures) ผลการตรวจสอบโมเดลครั้งแรกพบว่า ค่าพารามิเตอร์ RMSEA, RMR, χ^2/DF , TLI, CFI, และ IFI ผ่านเกณฑ์ที่กำหนด มีเพียงค่า GFI = 0.867 ซึ่งยังน้อยกว่าเกณฑ์ที่ได้กำหนดคือ .90 จึงจำเป็นต้องมีการปรับโมเดลใหม่ (Re-specified Model) ด้วยการการเชื่อมลูกศรสองหัวระหว่างค่าความคลาดเคลื่อนของตัวแปร การรวมตัวแปร และการลดจำนวนตัวแปร ซึ่งหลังจากการปรับโมเดลใหม่ พบว่า ความกลมกลืนโดยรวมของโมเดลอยู่ในเกณฑ์ดีทุกค่า $\chi^2/df = 1.290$ CFI=.970 GFI=.901 IFI=.970 TLI=.967 RMSEA=.031 RMR=.032 $p=.000$ ทั้งนี้ไคสแควร์ (Chi-square) เป็นสถิติที่ไวต่อจำนวนของกลุ่มตัวอย่าง เมื่อกลุ่มตัวอย่างมีขนาดใหญ่ จะสังเกตว่าค่า p มีนัยสำคัญทางสถิติ ไม่เป็นไปตามเกณฑ์การพิจารณาโมเดลสมการโครงสร้าง จึงเป็นข้ออนุโลมทางสถิติให้พิจารณาดัชนีตัวอื่นๆ ประกอบ โดยตัวแปรปัจจัยเชิงสาเหตุในโมเดลสามารถร่วมกันอธิบายความแปรปรวนของพฤติกรรมการเรียนรู้ของนักศึกษา โดยภาพรวม ได้ร้อยละ 17

นอกจากนี้ ผลการวิจัยครั้งนี้ยังพบว่า ปัจจัยสถานการณ์แวดล้อมมีอิทธิพลทางตรงต่อพฤติกรรมไม่เรียนรู้ของผู้เรียน ส่วนอิทธิพลคำสอนศาสนาอิสลามและคุณลักษณะเดิมภายในของผู้เรียนมีอิทธิพลทางอ้อมต่อพฤติกรรมไม่เรียนรู้ของผู้เรียน โดยผ่านตัวแปรสื่อกลางจิตลักษณะตามสถานการณ์ การรับรู้ความสามารถตนเอง เจตคติต่อการเรียนรู้ และความเชื่ออำนาจในตน (อย่างมีนัยสำคัญทางสถิติ ค่าดัชนีความสอดคล้องกลมกลืนโดยรวมของโมเดลก็ยังคงอยู่ในเกณฑ์ที่ดี โดยสถานการณ์แวดล้อมมีอิทธิพลทางตรงเท่ากับ 0.235 อิทธิพลคำสอนทางศาสนามีอิทธิพลทางอ้อมมากที่สุด เท่ากับ 0.085 และคุณลักษณะเดิมภายในผู้เรียนมีอิทธิพลทางอ้อมเท่ากับ 0.119

ตามลำดับ โดยภายหลังการปรับโมเดลครั้งสุดท้ายพบว่าตัวแปรปัจจัยเชิงสาเหตุในโมเดลสามารถร่วมกันอธิบายความแปรปรวนของพฤติกรรมการเรียนรู้ของนักศึกษาโดยภาพรวมได้ร้อยละ 17

โครงสร้างโมเดลปัจจัยเชิงสาเหตุที่ส่งผลต่อพฤติกรรมใฝ่เรียนรู้ของนักศึกษาปริญญาตรีหลักสูตรอิสลามศึกษาในจังหวัดชายแดนภาคใต้จากการศึกษาวิจัยนี้ ประกอบด้วย 3 ส่วนหลักคือ ส่วนแรกตัวแปรปัจจัยเชิงสาเหตุที่ศึกษา ส่วนที่สองปัจจัยคั่นกลางคือ จิตลักษณะตามสถานการณ์ และส่วนที่สามคือ ตัวแปรพฤติกรรมใฝ่เรียนรู้ ซึ่งแต่ละส่วนมีองค์ประกอบของปัจจัย ดังแผนภาพต่อไปนี้

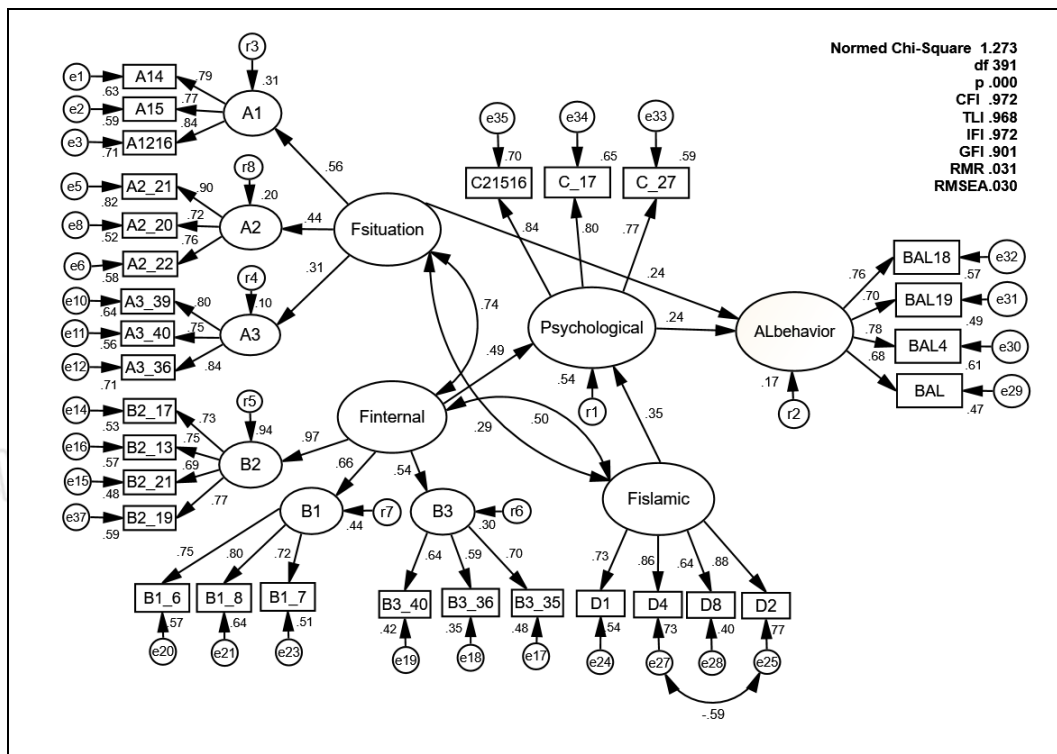

แผนภาพ แสดงโมเดลสมมติฐานปัจจัยเชิงเหตุที่ส่งเสริมพฤติกรรมใฝ่เรียนรู้ของนักศึกษา

ส่วนที่หนึ่ง ตัวแปรปัจจัยเชิงสาเหตุสามารถเรียงลำดับความสำคัญของได้ดังนี้

1) อิทธิพลคำสอนทางศาสนา เป็นตัวแปรแฝงที่มีอิทธิพลทางอ้อมต่อพฤติกรรมใฝ่เรียนรู้ของนักศึกษาอย่างมีนัยสำคัญทางสถิติ ประกอบด้วย 4 ตัวแปรสังเกตได้ เรียงลำดับความสำคัญได้ดังนี้ การรับรู้ความสำคัญของความรู้มาจากคำสอนศาสนาตลอด ความเชื่อมั่นว่าการเรียนรู้ต้องเริ่มต้นด้วยเจตนาที่บริสุทธิ์การมีท่านนบีมุฮัมมัด ﷺ ความพร้อมนำคำสอนศาสนาทุกเรื่องไปปฏิบัติ

ด้วยความเต็มใจ และการมีท่านนบีมุฮัมมัด ﷺ และบรรดาเศาะหาบะฮ์ ﷺ เป็นแบบอย่างของนักเรียนรู้

3) คุณลักษณะเดิมภายในผู้เรียน เป็นตัวแปรแฝงที่มีอิทธิพลทางอ้อมต่อพฤติกรรมใฝ่เรียนรู้ของนักศึกษาอันดับแรกก้อย่างมีนัยสำคัญทางสถิติ ประกอบด้วย 3 ตัวแปรแฝง คือ การมีแรงจูงใจใฝ่เรียนรู้ การมีลักษณะมุ่งอนาคต และการมีนิสัยรักการอ่าน ตามลำดับความสำคัญของตัวแปร ประกอบด้วย 11 ตัวแปรสังเกตได้ เรียงลำดับความสำคัญของตัวแปรสังเกตได้ในแต่ละตัวแปรแฝงได้ดังนี้ **การมีแรงจูงใจใฝ่เรียนรู้** ประกอบด้วย 4 ตัวแปรสังเกตได้ เรียงลำดับความสำคัญของตัวแปรได้ดังนี้ การใฝ่เรียนรู้เพื่อนำไปประยุกต์ใช้ในชีวิต รองลงมาคือ มีวินัยในการเรียนรู้ได้ด้วยตนเอง พยายามหาคำตอบเรื่องที่สงสัยแม้ว่าต้องพยายามอย่างมากก็ตาม และการเชื่อมั่นว่าความพยายามอยู่ที่ไหนความสำเร็จอยู่ที่นั่น ตามลำดับ **การมีลักษณะมุ่งอนาคต** ประกอบด้วย 3 ตัวแปรสังเกตได้ เรียงลำดับความสำคัญของตัวแปรได้ว่า มีเป้าหมายความสำเร็จในอนาคตที่ชัดเจนมีความสำคัญลำดับแรก รองลงมาคือ วางแผนสิ่งที่อยากทำในอนาคตแล้ว และมีความอดทนและมุ่งมั่นในการเรียนรู้ ตามลำดับ **การมีนิสัยรักการอ่าน** ประกอบด้วย 3 ตัวแปรสังเกตได้ เรียงลำดับความสำคัญของตัวแปรได้ว่า อ่านหนังสือความรู้อยู่เสมอจึงรู้เท่าทันนวัตกรรมใหม่ๆ มีความสำคัญอันดับแรก รองลงมาคือ ค้นคว้าหาความรู้มาอ่านเพิ่มเติมในสิ่งที่ไม่เข้าใจ และอันดับสุดท้ายอ่านหนังสือทำให้ได้พัฒนาความคิด

2) สถานการณ์แวดล้อม เป็นตัวแปรแฝงที่มีอิทธิพลทางตรงต่อพฤติกรรมใฝ่เรียนรู้ของนักศึกษาอย่างมีนัยสำคัญทางสถิติ ประกอบด้วย 3 ตัวแปรแฝง คือ การสนับสนุนทางสังคม บรรยากาศการเรียนรู้อ และการปฏิสัมพันธ์กับผู้เรียน ตามลำดับความสำคัญของตัวแปร ประกอบด้วย 9 ตัวแปรสังเกตได้ เรียงลำดับความสำคัญของตัวแปรสังเกตได้ในแต่ละตัวแปรแฝงได้ ดังนี้ **การสนับสนุนทางสังคม** ประกอบด้วย 3 ตัวแปรสังเกตได้ เรียงลำดับความสำคัญของตัวแปรได้ว่า การให้คำปรึกษา รับฟังปัญหาและสนับสนุนทรัพยากรสำหรับการเรียนรู้ของครอบครัว มีความสำคัญมากที่สุด รองลงมาคือ กำลังใจจากสมาชิกในครอบครัวทำให้รู้สึกมุ่งมั่นตั้งใจศึกษาเล่าเรียน และการเป็นแบบอย่างในการใฝ่เรียนรู้ของสมาชิกในครอบครัวและคนรอบข้าง ตามลำดับ **บรรยากาศการเรียนรู้อ** ประกอบด้วย 3 ตัวแปรสังเกตได้ เรียงลำดับความสำคัญของตัวแปรได้ว่า บรรยากาศของห้องสมุดมีหนังสือที่หลากหลายและพร้อมให้บริการมีความสำคัญมากที่สุด รองลงมาคือ บรรยากาศในห้องเรียนเอื้อต่อการเรียนรู้ เพื่อนๆ แบ่งปันความรู้ และบรรยากาศห้องเรียนไม่แออัดจำนวนผู้เรียน

ในแต่ละห้องเรียนมีความเหมาะสม ตามลำดับ การปฏิสัมพันธ์กับผู้เรียน ประกอบด้วย 3 ตัวแปร สังเกตได้ เรียงลำดับความสำคัญของตัวแปรได้ว่า อาจารย์เปิดโอกาสให้นักศึกษาได้ซักถามและ แลกเปลี่ยนความคิดเห็นเสมอมีความสำคัญอันดับแรก รองลงมาคือ อาจารย์ช่วยให้คำแนะนำและ อำนวยความสะดวกในการเรียนรู้ และอันดับสุดท้ายอาจารย์มีความเป็นกันเองกับนักศึกษา

ส่วนที่สอง จิตลักษณะตามสถานการณ์ ซึ่งเป็นตัวแปรสื่อกลางของโมเดลนี้ มี อิทธิพลทางตรงต่อพฤติกรรมใฝ่เรียนรู้ของนักศึกษาอย่างมีนัยสำคัญทางสถิติ ตัวแปรจิตลักษณะตาม สถานการณ์ประกอบด้วย 3 ตัวแปรสังเกตได้ เรียงลำดับความสำคัญของได้ดังนี้ แรงบันดาลใจการ เรียนรู้มีความสำคัญมากที่สุด รองลงมาคือ ทศนคติที่ดีต่อการใฝ่เรียนรู้ และการเชื่อมั่นในตนเองว่า ความพยายามจะนำไปสู่ความสำเร็จ ตามลำดับ

ส่วนที่สาม พฤติกรรมใฝ่เรียนรู้ ซึ่งเป็นตัวแปรตามของการศึกษาค้นคว้า นี้ ประกอบด้วย 4 ตัวแปรสังเกตได้ โดยพบว่า พฤติกรรมใฝ่เรียนรู้ของผู้เรียนในปัจจุบันมีความสนใจ เรียนรู้ผ่านเทคโนโลยีของยุคสมัย มีความสำคัญในลำดับแรก รองลงมาคือ การเรียนรู้ในสิ่งที่ท้าทาย ความสามารถของตนเอง สนุกที่ได้เรียนรู้สิ่งใหม่ๆ มีวินัยและความรับผิดชอบสำหรับการเรียนรู้ด้วย ตนเองเป็นอันดับสุดท้าย

อภิปรายผลการวิจัย

ข้อค้นพบจากการศึกษาวิจัย “การพัฒนาโมเดลปัจจัยเชิงเหตุที่ส่งผลต่อพฤติกรรมใฝ่ เรียนรู้ของนักศึกษาปริญญาตรีหลักสูตรอิสลามศึกษาในจังหวัดชายแดนภาคใต้” มีรายละเอียด ดังต่อไปนี้

พฤติกรรมใฝ่เรียนรู้ สามารถหล่อหลอมและพัฒนาขึ้นมาจากปัจจัยเชิงสาเหตุที่ เกี่ยวข้องหลายด้าน ผลการศึกษาปัจจัยเชิงสาเหตุที่ส่งผลต่อพฤติกรรมใฝ่เรียนรู้ของนักศึกษาจาก ข้อมูลเชิงประจักษ์ในการวิจัยครั้งนี้พบว่า พฤติกรรมใฝ่เรียนรู้ได้รับอิทธิพลทางอ้อมมาจากปัจจัยรอบ ด้าน คือ สถานการณ์แวดล้อม คุณลักษณะเดิมภายในผู้เรียน และคำสอนศาสนา ซึ่งสอดคล้องกับ แนวคิด เกรียงศักดิ์ เจริญวงศ์ศักดิ์ (2551) พิมพ์ เดชะคุปต์ (2557) พรชัย ผาดโรสง (2555) ศุภ รรงค์ อินทุณท์ งามตา วนินทานนท์ และจรัส อุ่ณฐิติวัฒน์. (2555) และ แนวคิด Constructivism ของ Vygotsky (1978) จากผลการศึกษาพบว่าผู้เรียนมีพฤติกรรมใฝ่เรียนรู้โดยการให้ความสนใจการ เรียนรู้ผ่านเทคโนโลยีของยุคสมัยมากที่สุดนั้น มีความสอดคล้องกับผลการศึกษาของ Prensky

(2008) และ Kelly et, al. (2009) ที่พบว่าผู้เรียนในศตวรรษใหม่มีเทคโนโลยีดิจิทัลเป็นเครื่องมือสำคัญในการเรียนรู้ หากได้รับการสนับสนุนที่เหมาะสมผู้เรียนยุคนี้จะสามารถมีความกระตือรือร้นใฝ่เรียนรู้ได้ด้วยตนเอง เนื่องจากวิถีชีวิตของผู้เรียนยุคนี้มีคอมพิวเตอร์ สมาร์ทโฟน หรือแท็บเล็ต ติดตัวอยู่ตลอดเวลา ผู้เรียนกลุ่มนี้จึงมีศักยภาพและความสนใจในการเรียนรู้แตกต่างจากผู้เรียนยุคก่อน ดังนั้น ปัจจัยทางเทคโนโลยีจึงควรเป็นองค์ประกอบสำคัญในการออกแบบการเรียนการสอนให้ผู้เรียนยุคปัจจุบัน สอดคล้องกับผลการศึกษานำเทคโนโลยีมาใช้ในการพัฒนาการใฝ่เรียนรู้ หรือ Technology Enhanced Active Learning (TEAL) ของ Fisher (2010) ซึ่งเป็นการจัดการเรียนรู้ที่ผสมผสานการบรรยาย การใช้เทคโนโลยี และให้ผู้เรียนลงมือปฏิบัติด้วยตนเอง สร้างประสบการณ์การเรียนรู้ร่วมกันในห้องเรียนระหว่างผู้เรียนและผู้สอนอย่างลงตัว

ในอีกมิติหนึ่ง แม้ว่าพื้นที่สามจังหวัดชายแดนภาคใต้จะเป็นพื้นที่ที่ประสบปัญหาความขัดแย้งและยังคงมีสถานการณ์ความรุนแรงเกิดขึ้นอย่างต่อเนื่องตลอดระยะเวลา 10 กว่าปีที่ผ่านมา (เสริมศักดิ์ วิชาลาภรณ์, 2552, ศรีสมภพ จิตรภิรมย์ศรี 2556) แต่ผลการศึกษาทำให้เข้าใจได้ว่าสถานการณ์ไม่สงบในพื้นที่ไม่ได้เป็นข้อจำกัดการเรียนรู้ของผู้เรียนยุคสมัยนี้ ซึ่งแตกต่างจากผลการศึกษาวิจัยของ McGaha-Garnett (2013) ที่พบว่า ความรุนแรงมีความสัมพันธ์เชิงลบกับความก้าวหน้าทางการเรียนรู้และพฤติกรรมการเรียนของนักเรียน โดยความรุนแรงในที่นี้อาจได้รับการถ่ายทอดมาจากครอบครัวหรือบรรยากาศของชุมชนและสังคมที่สถานศึกษาตั้งอยู่ ซึ่งสภาพแวดล้อมที่มีความขัดแย้งจะส่งผลให้ผู้เรียนรู้สึกถึงความไม่แน่นอน และรู้สึกถึงความไม่ปลอดภัยของสังคมแวดล้อม ซึ่งมีความเป็นไปได้ว่าผู้เรียนในพื้นที่คุ้นชินกับการแวดล้อมด้วยเหตุการณ์ความไม่สงบที่เกิดขึ้น จึงไม่ได้ส่งผลกระทบต่อความสามารถในการเรียนรู้

คุณลักษณะเดิมภายในผู้เรียน มีอิทธิพลทางอ้อมต่อพฤติกรรมใฝ่เรียนรู้ของนักศึกษาอย่างมีนัยสำคัญทางสถิติซึ่งเป็นไปตามสมมติฐาน โดยคุณลักษณะเดิมหรือจิตลักษณะเดิมมีอิทธิพลมากกว่าตัวแปรด้านอื่นๆ ส่งผ่านตัวแปรจิตลักษณะตามสถานการณ์ซึ่งเป็นสื่อกลาง ข้อค้นพบนี้สอดคล้องกับทฤษฎีการเรียนรู้ตามแนวคิดคอนสตรัคติวิซึม (Constructivism) ของ Vygotsky (1978) ที่พบว่าปัจจัยคุณลักษณะภายในมีส่วนช่วยทำให้การเรียนรู้ของผู้เรียนมีความหมายมากยิ่งขึ้น ความรู้เดิมที่ผู้เรียนได้มาจากการอ่านหรือเรียนรู้ด้วยตนเองจะช่วยเสริมสร้างความเข้าใจให้ผู้เรียน โดยตัวแปรกลางอาจหมายถึงทัศนคติหรือเจตคติที่มีต่อการเรียนรู้ อีกทั้งยังพบว่า **การมีแรงจูงใจใฝ่เรียนรู้** เป็นองค์ประกอบสำคัญที่จะชี้้นำให้ผู้เรียนมีเป้าหมายในการเรียนรู้ และควบคุม

ตนเองให้มีวินัยในการเรียนรู้ พยายามหาคำตอบในสิ่งที่สงสัย สอดคล้องกับแนวคิดของ Ormrod (2008) และ Maehr & Meyer (1997) ที่พบว่า แรงจูงใจจะสามารถเพิ่มจำนวนของความพยายามของผู้เรียน และเสริมพลังงานเชิงบวกเพื่อใช้ในกิจกรรมหรือพฤติกรรมที่เกี่ยวข้องที่จะทำให้บรรลุเป้าหมายที่ตั้งไว้ สอดคล้องกับแนวคิดของ Wigfield (1994) และ Larson & Rusk (2011) ที่อธิบายว่า แรงจูงใจใฝ่เรียนรู้จะเป็นตัวแปรสำคัญที่จะกำหนดทิศทางของผู้เรียนว่าจะติดตามการเรียนรู้อย่างไร กระตือรือร้นหรือจะละเลยไม่สนใจ ซึ่งแรงจูงใจจะเป็นจุดสำคัญที่ทำให้ผู้เรียนเริ่มต้นกระทำกิจกรรมที่สนใจใฝ่หาเรียนรู้ในสิ่งที่ต้องการ

นอกจากนี้ **การมีลักษณะมุ่งอนาคต** มีความเกี่ยวข้องกับการกำหนดเป้าหมายความสำเร็จในอนาคตที่ชัดเจน มีการวางแผนสิ่งที่อยากประสบความสำเร็จในอนาคต สอดคล้องกับผลการศึกษาของ วรทัศน์ วัฒนชีวินปกรณ์ (2555) และ ศุภรางค์ อินทุมภ์ และคณะ (2555) ที่พบว่า นักศึกษาที่มีลักษณะมุ่งอนาคต จะสามารถควบคุมตนเองในการเรียนรู้ได้ดี จะมีเจตคติที่ดีต่อพฤติกรรมใฝ่เรียนรู้ และสามารถยอมรับนวัตกรรมทางวิชาการเพื่อการพัฒนาตนเองได้อย่างดี และยังพบว่า **การมีนิสัยรักการอ่าน** เป็นองค์ประกอบสำคัญของการมีคุณลักษณะเดิมภายใน เนื่องจากการมีนิสัยรักการอ่านจะพัฒนาทักษะทางปัญญาของผู้เรียน สอดคล้องกับผลการวิจัยของ Owusu-Acheaw & Larson (2014) ที่ได้ศึกษาเพื่อยืนยันว่านิสัยรักการอ่านมีอิทธิพลต่อผลการเรียน (Academic Performance) และนิสัยรักการอ่านยังมีความสัมพันธ์กับผลการเรียนของผู้เรียน ดังนั้นจึงกล่าวได้ว่า การสร้างบุคคลในสังคมให้มีนิสัยรักการอ่านเป็นองค์ประกอบหนึ่งที่สำคัญ อันจะนำพาความเจริญมาสู่ประเทศชาติต่อไป

สถานการณ์แวดล้อม เป็นอีกตัวแปรแฝงหนึ่งที่มีอิทธิพลทางอ้อมต่อพฤติกรรมใฝ่เรียนรู้ของนักศึกษาอันดับรองมาจากปัจจัยคุณลักษณะเดิมภายในผู้เรียน ประเด็นสถานการณ์ล้อมที่ส่งเสริมพฤติกรรมการเรียนรู้ สอดคล้องกับแนวคิด Constructivism ของ Vygotsky (1978) ซึ่งเป็นทฤษฎีการเรียนรู้คลาสสิกที่ส่งเสริมให้ผู้เรียนเกิดการเรียนรู้ด้วยตนเองผ่านบรรยากาศทางสภาพแวดล้อมที่เอื้อต่อการเรียนรู้ นอกจากนี้ การสนับสนุนทางสังคม ถือเป็นองค์ประกอบสำคัญของสภาพแวดล้อมที่สนับสนุนการเรียนรู้ สอดคล้องกับผลการวิจัยของ สุวิมล อุไกรษา และชีพสมนรังษยาธร (2552) ที่พบว่า นักศึกษาที่ได้รับการสนับสนุนจากครอบครัวเชิงบวกจะมีความสามารถในการเผชิญและฟันฝ่าอุปสรรคได้ดี และมีเจตคติที่ดีต่อการเผชิญหน้ากับอุปสรรคปัญหา ทำให้เกิดประสบการณ์การเรียนรู้ใหม่ๆ และเรียนรู้ทักษะการดำรงชีวิตในสังคมเพิ่มขึ้น นอกจากนี้ สอดคล้อง

กับการศึกษาของ Dale (2004) และ Webb & Moallem (2016) ที่พบว่า ผู้เรียนแต่ละคนมีธรรมชาติของพฤติกรรมการเรียนรู้ที่แตกต่างกัน แต่การสนับสนุนของสภาพแวดล้อมจะสร้างแรงกระตุ้น และแรงบันดาลใจในการเรียนรู้แก่ผู้เรียนได้อย่างดี เช่นเดียวกับผลการศึกษาของรัตติมา บุญสวน (2554) ที่พบว่า บรรยากาศการเรียนรู้เป็นปัจจัยเชิงเหตุที่ส่งผลต่อความใฝ่เรียนรู้ของผู้เรียนในทางอ้อม เมื่อผู้สอนมีความเข้าใจผู้เรียน มีความเป็นกันเองและยอมรับความคิดเห็นของผู้เรียน ก็จะมีข้อเสนอแนะต่อการพัฒนาทักษะการเรียนรู้

การปฏิสัมพันธ์กับผู้เรียน จึงเป็นอีกหนึ่งองค์ประกอบสำคัญของตัวแปรสถานการณ์แวดล้อมที่มีอิทธิพลทางอ้อมต่อพฤติกรรมการใฝ่เรียนรู้ของนักศึกษา สอดคล้องกับแนวคิดของ Lynn O'Shaughnessy (2008) และ วิจารณ์ พานิช (2556) ที่กล่าวถึงเรื่องนี้ว่า ความใกล้ชิดทางวิชาการ (Academic intimacy) มีความสำคัญต่อนักศึกษาปริญญาตรีอย่างยิ่ง เนื่องจากนักศึกษาแต่ละคนเหมาะกับการเรียนรู้ในรูปแบบที่ต่างกัน จึงต้องการความช่วยเหลือในการเรียนรู้จากผู้สอนแตกต่างกัน และสอดคล้องกับผลการวิจัยของ เกรียงศักดิ์ อุบลไทร (2555) ที่พบว่า การปฏิสัมพันธ์ระหว่างผู้สอนและผู้เรียน มีความแปรปรวนอย่างมีนัยสำคัญทางสถิติ โดยครูผู้สอนที่ได้รับการสนับสนุนทางสังคมจากคนรอบข้างมากและมีทักษะทางสังคมกับคนรอบข้างในระดับที่ดี ก็จะมีการปฏิสัมพันธ์กับผู้เรียนในระดับมากเช่นเดียวกัน

อย่างไรก็ตาม **การสนับสนุนทางสังคม** จากครอบครัวยังคงเป็นองค์ประกอบที่มีอิทธิพลต่อพฤติกรรมการใฝ่เรียนรู้ในอันดับต้นๆ เนื่องจากเป็นสถาบันแรกของสังคมที่มีการปฏิสัมพันธ์อย่างใกล้ชิดกับผู้เรียน การเป็นแบบอย่างและถ่ายทอดจากครอบครัวจึงส่งผลต่อการเติบโตทางความคิดของผู้เรียนมากที่สุด สอดคล้องกับงานวิจัยของ ดุจเดือน พันธุมนาวิณ (2550) และ ชวนชัย เชื้อสาธุชน (2552) ที่พบว่า การอบรมเลี้ยงดูของครอบครัวมีอิทธิพลต่อพฤติกรรมการใฝ่เรียนรู้ เนื่องจากเด็กจะเลียนแบบและยึดเป็นตัวแบบ แต่ทั้งนี้การมีแบบอย่างที่ดีจากเพื่อน การได้รับการแบ่งปันความรู้จากเพื่อน ก็มีอิทธิพลต่อการพัฒนาพฤติกรรมการใฝ่เรียนรู้ไม่น้อยเช่นเดียวกัน นอกจากนี้ยังสอดคล้องกับการศึกษาของ Fisher (2010) ที่พบว่า การออกแบบหลักสูตรการสอนเพื่อเสริมสร้างการเรียนรู้เชิงรุกนั้น การปฏิสัมพันธ์ระหว่างครูและนักเรียนเป็นปัจจัยสำคัญที่สุด เมื่อผู้เรียนได้รับประสบการณ์การเรียนรู้ในห้องเรียนที่มีประสิทธิภาพ การค้นคว้าด้วยตนเองนอกห้องเรียนก็จะเกิดขึ้นได้อย่างมีประสิทธิภาพเช่นกัน

จิตลักษณะตามสถานการณ์ ที่ค้นพบจากการศึกษาครั้งนี้ ประกอบด้วย ความเชื่ออำนาจในตนเอง สอดคล้องกับ ดุจเดือน พันธมนาวิน (2549) ที่กล่าวว่า ความเชื่ออำนาจในตนเองสำคัญต่อการขับเคลื่อนให้บุคคลกระทำพฤติกรรมใดๆ เมื่อผู้เรียนเชื่อมั่นว่า ความสำเร็จเกิดจากความพยายามของตน ก็จะทุ่มเทความพยายามในการฝึกฝนพัฒนาตนเองจนบรรลุเป้าหมาย และสอดคล้องกับผลการศึกษาของ Ambrose et. al. (2010) ที่พบว่า ความเชื่อในตนเองนี้จะเกิดมาจากการที่นักศึกษาได้ใช้ความพยายามในการฝึกฝนเรื่องใดเรื่องหนึ่ง จนความสามารถในเรื่องนั้นได้รับการพัฒนาขึ้นแล้วจึงเกิดเป็นความเชื่อมั่นในตนเอง ซึ่งการช่วยสะท้อนความคิดเห็นและให้กำลังใจโดยอาจารย์ผู้สอนจะเสริมพลังเชิงบวกให้ผู้เรียนพัฒนาตนเองได้ดียิ่งขึ้น

อิทธิพลคำสอนศาสนาที่ส่งเสริมการเรียนรู้ เป็นหนึ่งในตัวแปรสำคัญที่มีอิทธิพลทางอ้อมต่อพฤติกรรมใฝ่เรียนรู้ของนักศึกษา เนื่องด้วยบริบทของพื้นที่สามจังหวัดชายแดนภาคใต้แตกต่างไปจากพื้นที่อื่นของประเทศไทยในแง่ของประชากรที่ส่วนใหญ่นับถือศาสนาอิสลาม หลักคำสอนของศาสนาจึงถูกให้ความสำคัญและมีอิทธิพลต่อการกล่อมเกลาพฤติกรรมของบุคคลอย่างปฏิเสธไม่ได้ ผู้วิจัยจึงนำคำสอนทางศาสนาอิสลามได้มาบูรณาการกับแนวคิดทฤษฎีอื่นๆ และสังเคราะห์เป็นองค์ประกอบอิทธิพลคำสอนทางศาสนาที่ส่งเสริมพฤติกรรมใฝ่เรียนรู้ขึ้นมา เนื่องจากคำสอนศาสนาจะมีส่วนเกี่ยวข้องกับเขาวนด้านจิตวิญญาณ ความสงบทางจิตวิญญาณของบุคคลมาจากการกล่อมเกลาของคำสอนทางศาสนา ซึ่งผลการศึกษาของ อรวรรณ บุญบำรุง สุพิมพ์ ศรีพันธ์วรสกุล และกนกพานทอง (2557) พบว่า เขาวนด้านจิตวิญญาณมีอิทธิพลทางตรงต่อพฤติกรรมของบุคคล และมีอิทธิพลทางอ้อมผ่านความสุข ซึ่งให้เห็นว่า เขาวนด้านจิตวิญญาณมีอิทธิพลต่อความสุขของบุคคล ซึ่งจะส่งผลให้เกิดพฤติกรรมที่ดีต่อเนื่องไปด้วย

ดังนั้น สรุปการอภิปรายได้ว่า ปัจจัยในด้านสถานการณ์แวดล้อม คุณลักษณะเดิมภายในผู้เรียน และคำสอนศาสนา ล้วนมีอิทธิพลทางอ้อมต่อการเสริมสร้างพฤติกรรมใฝ่เรียนรู้ของผู้เรียนหลักสูตรอิสลามศึกษาในสถาบันอุดมศึกษาจังหวัดชายแดนภาคใต้

ข้อเสนอแนะ

จากการวิจัยเรื่อง “การพัฒนาโมเดลปัจจัยเชิงเหตุที่ส่งผลต่อพฤติกรรมใฝ่เรียนรู้ของนักศึกษาปริญญาตรีหลักสูตรอิสลามศึกษาในจังหวัดชายแดนภาคใต้” มีประเด็นข้อเสนอแนะจากการวิจัย และข้อเสนอแนะในการวิจัยครั้งต่อไปดังนี้

1. ข้อเสนอแนะจากการวิจัย

สถาบันการศึกษาระดับอุดมศึกษาควรมีการวิจัยเพื่อสำรวจทักษะที่นักศึกษาให้ความสนใจและต้องการเรียนรู้เพิ่มเติมจากในห้องเรียน แล้วจึงนำผลการศึกษาเป็นแนวทางในการออกแบบโครงการหลักสูตรการอบรมพิเศษนอกห้องเรียน เพื่อส่งเสริมให้นักศึกษาได้พัฒนาศักยภาพตามความถนัดและความสนใจของตน

2. ข้อเสนอแนะในการวิจัยครั้งต่อไป

1) ควรนำปัจจัยเชิงเหตุที่ได้จากไปทำการศึกษาเชิงลึกเพิ่มเติม โดยใช้วิธีการวิจัยเชิงคุณภาพ เนื่องจากการวัดพฤติกรรมด้านจิตวิทยาอย่างพฤติกรรมใฝ่เรียนรู้ควรวัดโดยพิจารณาทั้งจากการสังเกตพฤติกรรมของผู้เรียนและจากความคิดเห็นของผู้เรียนเอง

2) ควรออกแบบหลักสูตรการจัดการเรียนรู้ที่เสริมสร้างพฤติกรรมใฝ่เรียนรู้ให้ผู้เรียน แล้วดำเนินการศึกษาเชิงทดลอง มีกลุ่มควบคุมและกลุ่มทดลอง นำหลักสูตรไปใช้ทดลองจริงสักระยะหนึ่งและให้มีการสะท้อนข้อมูลกลับจากนักศึกษาที่เข้าร่วม

3) ศึกษาความสัมพันธ์เชิงสาเหตุของการส่งเสริมจากสถาบันการศึกษาที่มีต่อพฤติกรรมใฝ่เรียนรู้ของผู้เรียนในจังหวัดชายแดนภาคใต้ เพื่อให้ได้ผลการวิจัยในส่วนรายละเอียดที่ต้องปรับปรุงและส่วนที่สามารถส่งเสริมผ่านสถาบันการศึกษา

4) ศึกษาวิจัยรูปแบบการจัดการเรียนรู้ของสถาบันการศึกษาของประเทศเพื่อนบ้านที่ประสบความสำเร็จในการเสริมสร้างพฤติกรรมใฝ่เรียนรู้ อาทิ ประเทศมาเลเซีย ประเทศอินโดนีเซีย เนื่องจากมีบริบทใกล้เคียงสามารถนำมาเป็นแนวทางและประยุกต์ใช้ในบริบทสามจังหวัดชายแดนใต้ได้

บรรณานุกรม

หนังสือ :

หนังสือและงานวิจัยที่เกี่ยวข้องในประเทศ:

กรมวิชาการ. (2540). การศึกษาศักยภาพของเด็กไทยระยะที่ 1 (พ.ศ. 2540). กรุงเทพฯ: กองการวิจัยทางการศึกษา กรมวิชาการ.

กระทรวงศึกษาธิการ. (2551). **หลักสูตรแกนกลางการศึกษาขั้นพื้นฐาน พุทธศักราช 2551.**

กรุงเทพฯ: โรงพิมพ์ชุมนุมสหกรณ์การเกษตรแห่งประเทศไทย จำกัด.

เกรียงศักดิ์ เจริญวงศ์ศักดิ์. (2551). **เรียนให้รู้: ใช้ข้อมูลอย่างผู้ชนะ** (หนังสือชุด กุญแจผู้ชนะ)

กรุงเทพฯ: ซีเคเอส มีเดีย.

เกรียงศักดิ์ อุบลไทร. (2555). **ปัจจัยเชิงเหตุด้านจิตลักษณะและสถานการณ์ในการทำงานของครูที่**

เกี่ยวข้องกับพฤติกรรมการปลูกฝังอบรมนักเรียนตามแนวปรัชญาเศรษฐกิจพอเพียงและ

ผลที่มีต่อเจตคติของนักเรียนต่อพฤติกรรมการปลูกฝังอบรมตามแนวปรัชญาเศรษฐกิจ

พอเพียงของครู. วิทยานิพนธ์ สาขาวิชาการวิจัยพฤติกรรมศาสตร์ประยุกต์ มหาวิทยาลัยศรี

นครินทร์วิโรฒ.

จารุวัจน์ สองเมือง (2558). **การสัมมนาครูอิสลามศึกษาพันธุ์ใหม่สู่การเปลี่ยนแปลงการศึกษาใน**

ศตวรรษที่ 21. เอกสารประกอบการสัมมนาสาขาวิชาการสอนอิสลามศึกษา คณะ

ศึกษาศาสตร์ มหาวิทยาลัยฟาฏอนี วันเสาร์ ที่ 14 เดือนมีนาคม พ.ศ. 2558.

ชวนชัย เชื้อสาธุชน. (2552). **ปัจจัยเชิงเหตุและผลที่เกี่ยวกับการใฝ่เรียนรู้คู่ความดีของนักศึกษา**

มหาวิทยาลัยราชภัฏ. รายงานการวิจัยโครงการวิจัยแม่บท: การวิจัยและพัฒนาระบบ

พฤติกรรมไทย. กรุงเทพฯ: สำนักงานคณะกรรมการการวิจัยแห่งชาติ.

ดุจเดือน พันธมนาวิน (2549). **ความเชื่ออำนาจในตน : การวัด ความสำคัญและการเปลี่ยนแปลง.**

วารสารพัฒนาสังคม Journal of Social Development (JSD). คณะพัฒนาสังคมและ

สิ่งแวดล้อม สถาบันบัณฑิตพัฒนบริหารศาสตร์ Vol 8, No 2 หน้า 107-142.

ดุจเดือน พันธมนาวิน. (2550). **รูปแบบทฤษฎีปฏิสัมพันธ์นิยม (Interactionism model) และ**

แนวทางการตั้งสมมติฐาน ในการวิจัยสาขา จิตพฤติกรรมศาสตร์ในประเทศไทย.วารสาร

พัฒนาสังคม ปีที่ 9 ฉบับที่ 1 เดือนตุลาคม 2550 หน้า 85-117.

นีออน พิณประดิษฐ์ และคณะ. (2549). **ตัวบ่งชี้ทางจิตสังคมของพฤติกรรมการทำงานของ**

ข้าราชการตำรวจ สังกัดตำรวจภูธรภาค 4 จังหวัดขอนแก่น. รายงานการวิจัย. ขอนแก่น:

คณะศึกษาศาสตร์ มหาวิทยาลัยขอนแก่น.

พรพรรณ อุทัยวี (2544). **ตัวบ่งชี้ทางจิตสังคมของพฤติกรรมใฝ่รู้ในนักศึกษาครู**. วิทยานิพนธ์
ปริญญาศึกษาศาสตรมหาบัณฑิต สาขาจิตวิทยาการศึกษา บัณฑิตวิทยาลัย
มหาวิทยาลัยขอนแก่น.

พิทักษ์ วงแหวน (2546). **การศึกษาปัจจัยพหุระดับที่ส่งผลต่อพฤติกรรมใฝ่เรียนของนักเรียนชั้น
ประถมศึกษาปีที่ 6 จังหวัดศรีสะเกษ**. วิทยานิพนธ์ กศ.ม.(การวิจัยและสถิติทางการ
ศึกษา) กรุงเทพฯ: บัณฑิตวิทยาลัย มหาวิทยาลัยศรีนครินทรวิโรฒ.

พิมพ์พันธ์ เดชะคุปต์ และพะเยาว์ ยินดีสุข (2557). **การจัดการเรียนรู้ในศตวรรษที่ 21**. กรุงเทพฯ :
โรงพิมพ์แห่งจุฬาลงกรณ์มหาวิทยาลัย.

ไพฑูรย์ สีนลารัตน์ และคณะ (2557). **เดบิตเต็มตามศักยภาพสู่ศตวรรษที่ 21**. กรุงเทพฯ: โรงพิมพ์
แห่งจุฬาลงกรณ์มหาวิทยาลัย.

รัตติมา บุญสวน. (2554). **ปัจจัยเชิงสาเหตุที่ส่งผลต่อความใฝ่เรียนรู้ของนักเรียนชั้นประถมศึกษาปี
ที่ 6 ในเขตพื้นที่การศึกษาเพชรบูรณ์เขต 2**. การประชุมวิชาการมหาวิทยาลัยกรุงเทพฯ.
กรุงเทพฯ : บัณฑิตวิทยาลัย มหาวิทยาลัยกรุงเทพ.

ล้วน สายยศ และ อังคณา สายยศ. (2543). **เทคนิคการวัดผลการเรียนรู้**. กรุงเทพฯ: สุวีริยาสาส์น.

วรทัศน์ วัฒนชีวโนปกรณ์. (2555) **ปัจจัยเชิงเหตุทางจิตและสังคมที่เกี่ยวข้องกับพฤติกรรมใฝ่รู้ใฝ่ดี
ของนักศึกษาระดับปริญญาตรี** วิทยานิพนธ์ ปริญญาวิทยาศาสตรมหาบัณฑิต สาขาวิชาการวิจัย
พฤติกรรมศาสตร์ประยุกต์ มหาวิทยาลัยศรีนครินทรวิโรฒ.

วรทัศน์ วัฒนชีวโนปกรณ์. (2555). **ปัจจัยเชิงเหตุทางจิตและสังคมที่เกี่ยวข้องกับพฤติกรรมใฝ่รู้ใฝ่ดี
ของนักศึกษาระดับปริญญาตรี**. วิทยานิพนธ์ ปริญญาวิทยาศาสตรมหาบัณฑิต สาขาวิชา
การวิจัยพฤติกรรมศาสตร์ประยุกต์ มหาวิทยาลัยศรีนครินทรวิโรฒ, กรุงเทพมหานคร.

วัชรภรณ์ อมรศักดิ์ (2556) **ปัจจัยเชิงเหตุและผลของพฤติกรรมใฝ่รู้ใฝ่เรียนวิทยาศาสตร์ของ
นักเรียนมัธยมศึกษาตอนต้น**. วิทยานิพนธ์ สาขาการวิจัยพฤติกรรมศาสตร์ประยุกต์
มหาวิทยาลัยศรีนครินทรวิโรฒ.

- วันเพ็ญ โพธิ์พูน (2555). **การศึกษาคุณลักษณะใฝ่เรียนรู้ของนักศึกษาระดับปริญญาตรี.**
วิทยานิพนธ์ ครุศาสตร์อุตสาหกรรมมหาบัณฑิต สาขาวิชาบริหารอาชีวะและเทคโนโลยีศึกษา
มหาวิทยาลัยเทคโนโลยีพระจอมเกล้าพระนครเหนือ.
- วิจารณ์ พานิช (2556). **สนุกกับการเรียนในศตวรรษที่ 21** กรุงเทพฯ: มูลนิธิสดศรี-สฤษดิ์วงศ์.
- วิจารณ์ พานิช. (2557). **การสร้างการเรียนรู้สู่ศตวรรษที่ 21.** กรุงเทพฯ: มูลนิธิสยามกัมมาจล.
- ศรีสมภพ จิตรภิรมย์ศรี. 2556. **ความจริงที่คุณไม่อาจฟัง : ความขัดแย้งที่รุนแรงในชายแดนใต้/
ปาตานีกับทศวรรษของความเป็นจริงที่สับสนกดดันและการหาทางออกอันไม่แน่นอน.
ปัตตานี : ศูนย์เฝ้าระวังสถานการณ์ภาคใต้.**
- ศิริวัฒนา พูลสวัสดิ์. (2547). **การศึกษาสภาพปัจจุบันในการสอนที่สัมพันธ์กับการเรียนรู้อย่างมี
ความสุขของนักศึกษาวิทยาลัยนาฏศิลป์จันทร์. วิทยานิพนธ์ สาขาการบริหารการศึกษา
มหาวิทยาลัยราชภัฏรำไพพรรณี.**
- ศุภรางค์ อินทอุณห์ งามตา วนินทานนท์ และจรัส อุ่ณัฐิวิวัฒน์. (2555). **ปัจจัยเชิงสาเหตุทางจิตสังคม
และปัจจัยเชิงผลด้านการจัดการกับความเครียดของ พฤติกรรมรักการอ่านในนักเรียนวัยรุ่น,
วารสารพฤติกรรมศาสตร์เพื่อการพัฒนา, 2(1), 1-17.**
- สุมิตรา เจิมพันธ์. (2545). **จิตลักษณะ และประสบการณ์ที่เกี่ยวข้องกับพฤติกรรมการเรียน
คณิตศาสตร์ของนักเรียนมัธยมศึกษาตอนปลาย. วิทยานิพนธ์มหาบัณฑิต ศศ.ม.(พัฒนา
สังคม).กรุงเทพฯ: สถาบันบัณฑิตพัฒนบริหารศาสตร์.**
- สุวิมล อุไกรษา และชีพสมน รังสยาธร. (2552). **สัมพันธ์ภาพในครอบครัวความสามารถในการฟันฝ่า
อุปสรรคและการป้องกันความเสี่ยงต่อการฆ่าตัวตายของนิสิตนักศึกษามหาวิทยาลัยของรัฐ.
วารสารวิทยาสารเกษตรศาสตร์ สาขาสังคมศาสตร์. 30(2), 156-168.**
- เสริมศักดิ์ วิศาลาภรณ์ และคณะ. 2552. **รายงานการวิจัยเรื่อง สภาพการจัดการศึกษาในจังหวัด
ชายแดนภาคใต้. กรุงเทพฯ : สำนักงานเลขาธิการสภาการศึกษา.**

อรรรรณ บุญบำรุง สุพิมพ์ ศรีพันธ์วรสกุล และกนก พานทอง. (2557). โมเดลความสัมพันธ์เชิงสาเหตุ ปัจจัยที่ส่งผลต่อพฤติกรรมกรรมการเป็นสมาชิกที่ดีขององค์การของผู้ปฏิบัติงานในมหาวิทยาลัยของรัฐ. *วิทยาการวิจัยและวิทยาการปัญญา มหาวิทยาลัยบูรพา*, 11(2), 63-74.

อิบรอฮีม ณรงค์รักษาเขต. 2558. **ปรัชญาการศึกษาอิสลาม**. พิมพ์ครั้งที่ 2 หาดใหญ่: บันลือการพิมพ์.

หนังสือและงานวิจัยที่เกี่ยวข้องต่างประเทศ:

Dale, H. S. (2004). *Learning theories: An educational perspective*. 4th edition. Kevin M. Davis Publisher.

Fisher, K. (2010). **Technology – Enabled Active Learning environments: an appraisal**. University of Melbourne: Australia. สืบค้นวันที่ 25 มกราคม 2559 จาก <http://www.oecd.org/education/innovation-education>.

Hasan Langgulung. (2003). **Kreativitas Pendidikan Islam: Analisis Psikologi dan Falsafah**. Jakarta: Pustaka Al-Husna.

Ismail Lutfi Japakiya (2011). **العالم في منظور القرآن الكريم**. สืบค้นวันที่ 25 มกราคม 2559 จาก www.islamhouse.com.

J.E. Ormrod. (2008). **Educational Psychology Developing Learners**, edition, Pearson Allyn Bacon Prentice Hall.

James Bellanca & Ron Brandt (2010). **21st Century skills: Rethinking How Students Learn**. United States of America: Solution tree press.

Kelly, F. S., McCain, T., & Jukes, I. (2009). **Teaching the digital generation: No more cookiecutter high schools**. Thousand Oaks, CA: Corwin Press.

Larson, R. W. & Natalie R. (2011). Intrinsic Motivation and Positive Development. *Advances in Child Development and Behavior*, Vol. 41, 89-130.

Lynn O'Shaughnessy. (2008). **The College Solution. A Guide for Everyone Looking for the Right School at the Right Price.** FT Press, New Jersey, pp. 118 – 120. สืบค้นวันที่ 26 เมษายน 2560 จาก <http://www.thecollegesolution.com/>

Magnusson, D., & Endler, N.S. (1977). **Interactional psychology: Present status and future prospects.** In D. Magnusson & N.S. Endler (Eds.), *Personality at the crossroads: Current issues in interactional psychology.* Hillsdale, NJ: Lawrence Erlbaum Associates Inc, 3-31.

Owusu-Acheaw M. & Larson A. G. (2014). **Reading Habits Among Students and its Effect on Academic Performance: A Study of Students of Koforidua Polytechnic.** *Library Philosophy and Practice* (e-journal). United States of America. สืบค้นวันที่ 26 เมษายน 2560 จาก <http://digitalcommons.unl.edu>

Prensky, M. (2008). **The role of technology in teaching and the classroom.** *Educational Technology*, 48(6), 64.

Susan A. Ambrose, et.al. (2010). **How Learning Works: Seven Research-Based Principles for Smart Teaching.** 1st Edition. United State of America: Jossey-Bass.

Suzanne Shale & Trigwell Keith. (2001). **Oxford Learning Institute.** สืบค้นวันที่ 5 มีนาคม 2558 จาก <http://www.learning.ox.ac.uk>

Valerie McGaha-Garnett. (2013). **The Effects of Violence on Academic Progress and Classroom Behavior:From a Parent's Perspective.** ACA Knowledge Center สืบค้นวันที่ 20 เมษายน 2560 จาก www.counseling.org/docs.

Vygotsky, L. (1978). **Interaction between learning and development**. From: *Mind and Society* Cambridge, MA: Harvard University Press. (pp. 79–91).

Webb, A., & Moallem, M. (2016). Feedback and feed-forward for promoting problem-based learning in online learning environments. *Malaysian Journal of Learning and Instruction*, 13(2), 1-41.

Wigfield, A. (1994). Expectancy-value theory of achievement motivation a developmental perspective. *Educational Psychology Review*, 6(1), 49-78.

Prince of Songkla University
Pattani Campus